

EM – paměti, ADC/DAC



Převodníky A/D a D/A



Vyučující:

Zdeněk Plíva

*e-mail: zdenek.pliva@tul.cz
3536*



Miroslav Holada
Leoš Petržílka

...

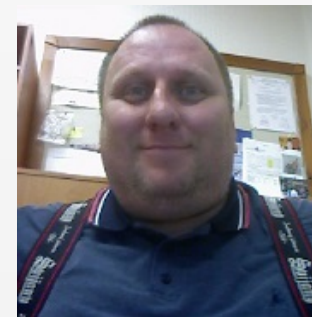

Reálný svět kolem nás považujeme za spojitý - analogový:

- Vstupní i výstupní veličiny jsou spojité v hodnotách i v čase



Číslicové (digitální) zpracování signálu

- jednodušší a levnější řešení složitých úloh v masovém měřítku



- A/D a D/A převodníky jsou elektronické součástky (obvody), které řadíme mezi hybridní



DA a AD převod



- Vzájemné přiřazení časově i velikostně spojitého analogového signálu a sledu (binárních) celých čísel s krokem vzorkovacího intervalu - t.j. kvantizace hodnoty i času.





- **Vzorkování**

- vyměření časových okamžiků odečtu analogové veličiny

Podmínka časové kvantizace pro vzorkovací kmitočet f_s

Nyquistův teorém : $f_s \geq 2 f_{x \max}$

- **Kvantizace**

- přiřazení diskrétních hodnot jednotlivým vzorkům
- nejčastěji lineární kvantizace
- kvantizační krok (rozlišovací schopnost):

$$\Delta U = U_{pi} - U_{pi-1} = U / (2^n - 1)$$

- kvantizační chyba $\frac{1}{2}$ LSB





Číslicový signál

- obsahuje pouze frekvence v rozsahu 0 až $f_s/2$ [Hz]
- pokud je vzorkován spojitý signál, který obsahuje frekvence vyšší než $f_s/2$, tak dojde ke ztrátě informace, protože všechny frekvence nad $f_s/2$ se přeloží do intervalu $(0 - f_s/2)$
- tento jev se nazývá "Aliasing" a je nežádoucí (a řeší se tak, že se před AD převodník dá analogový dolnoproustní filtr s $f_c=f_s/2$)

Aby číslicový signál co nejděrohodněji interpretoval spojitý signál, tak je potřeba volit co možná nejvyšší vzorkovací frekvenci f_s a rozlišení převodníku n .





Vzorkování převodu



Original Analog Waveform

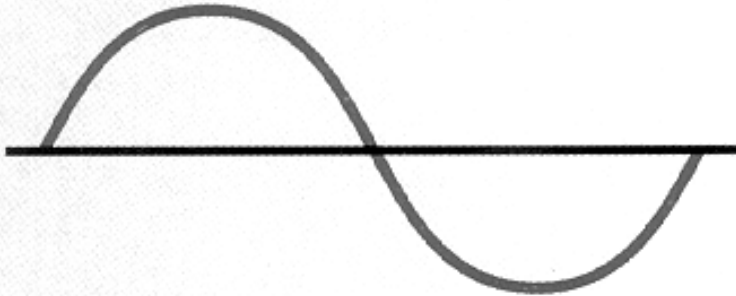

← 1 sec. →

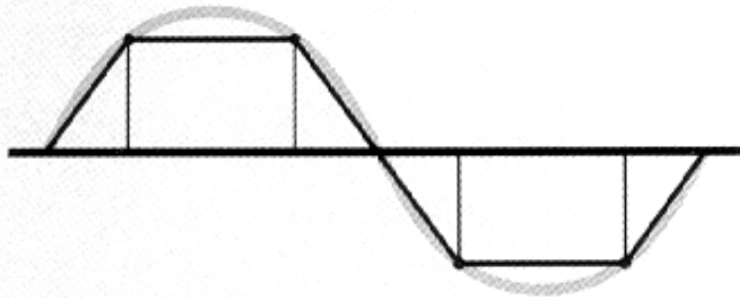

Sampled 4 Times per Cycle

Sampled 8 Times per Cycle

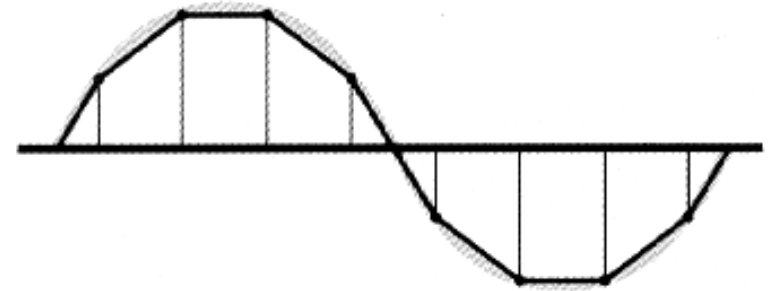

← 1 sec. →

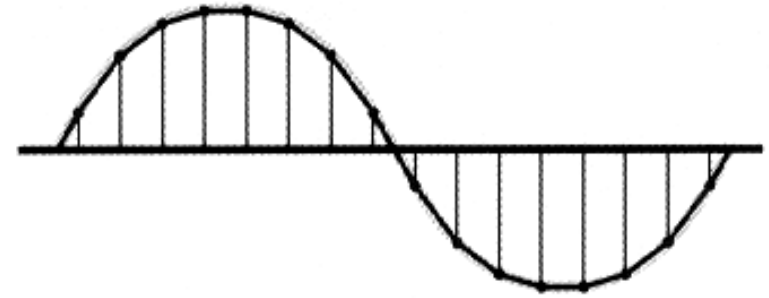

Sampled 16 Times per Cycle





Kvalita vzorkování

Original Analog Waveform

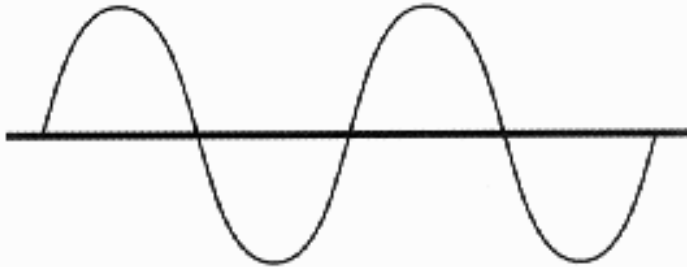

3-Bit Conversion

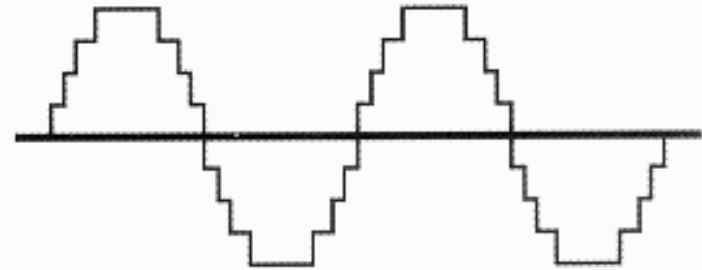

1-Bit Conversion

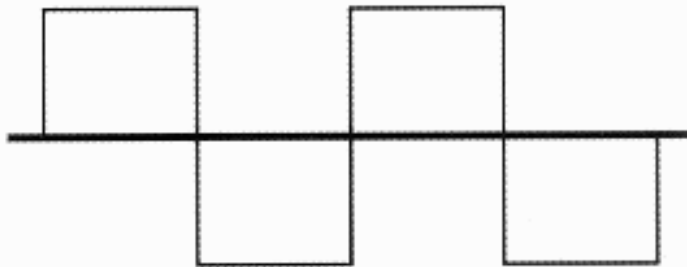

4-Bit Conversion

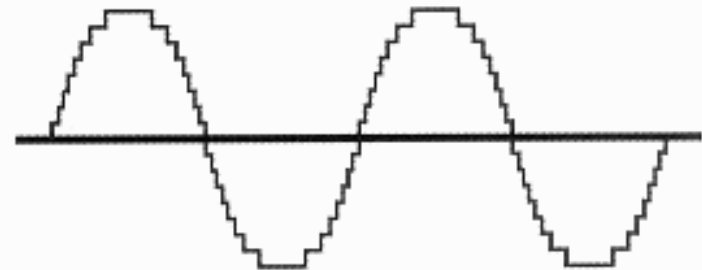

2-Bit Conversion

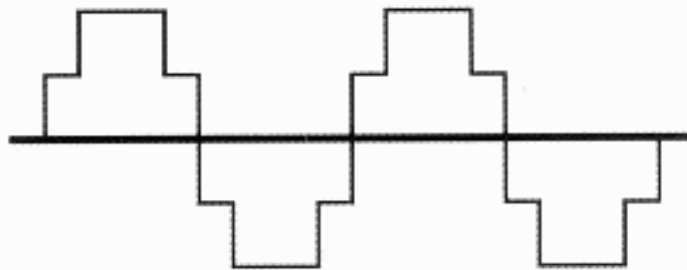

16-Bit Conversion

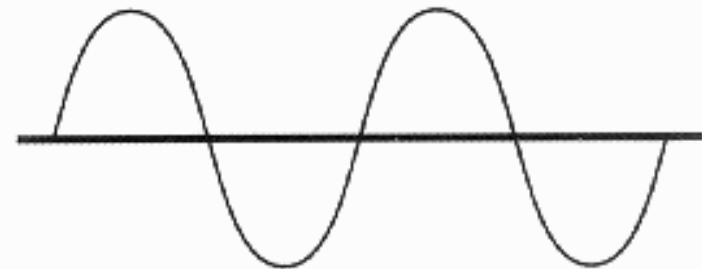

Aliasing – zakrytí původního signálu



Okamžik vzorkování

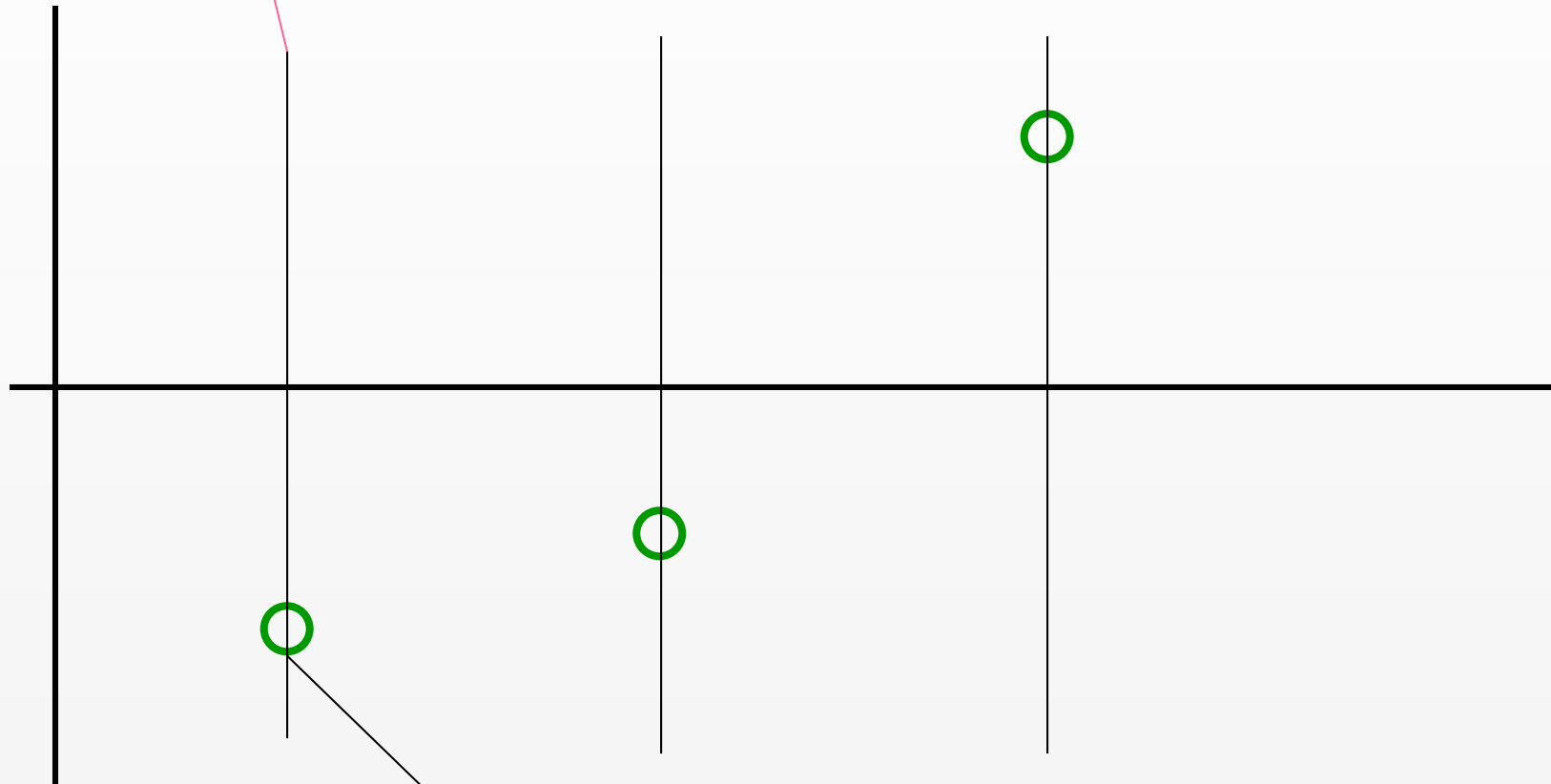

Odměřené hodnoty



Aliasing – zakrytí původního signálu

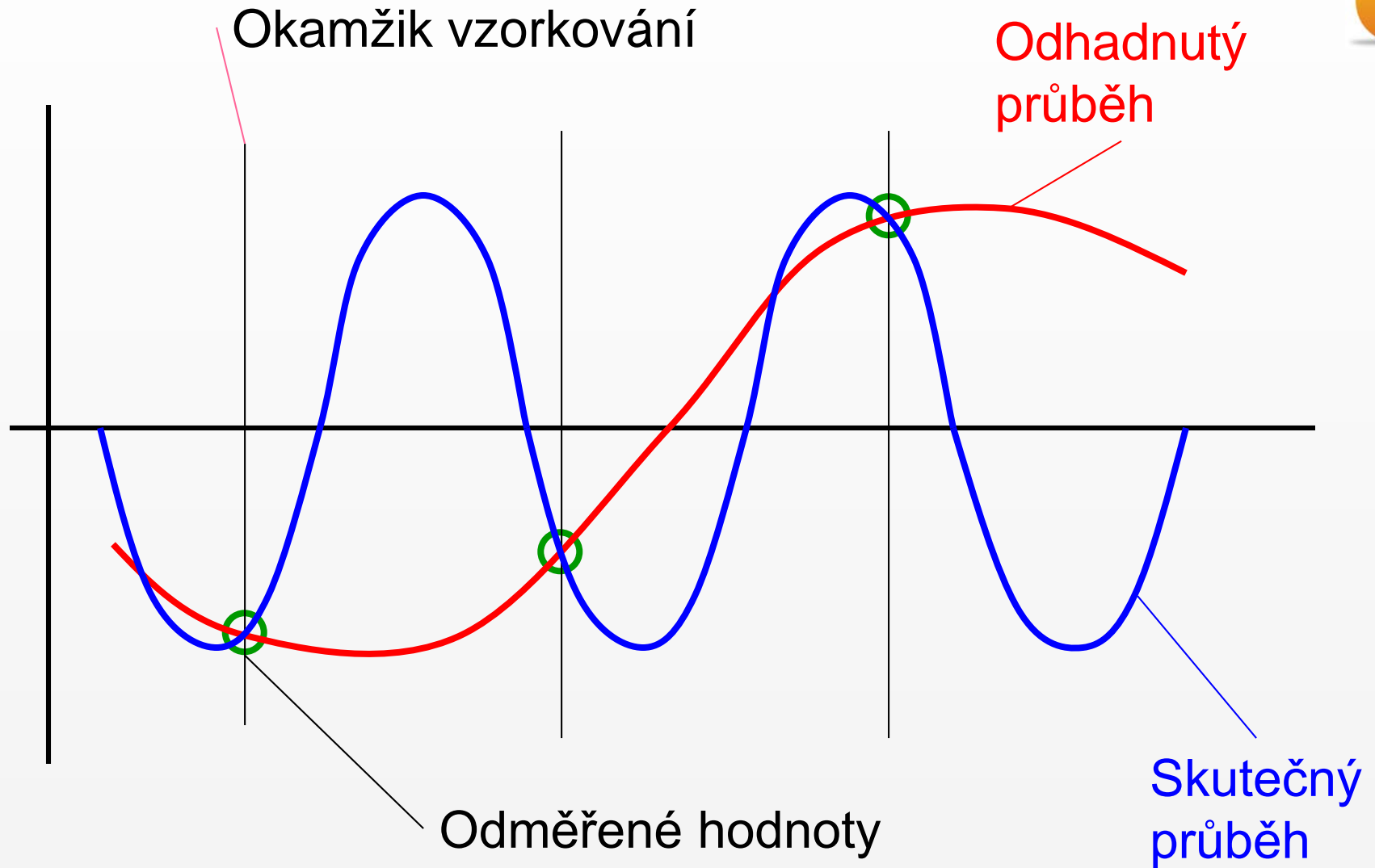



Ideální konverze

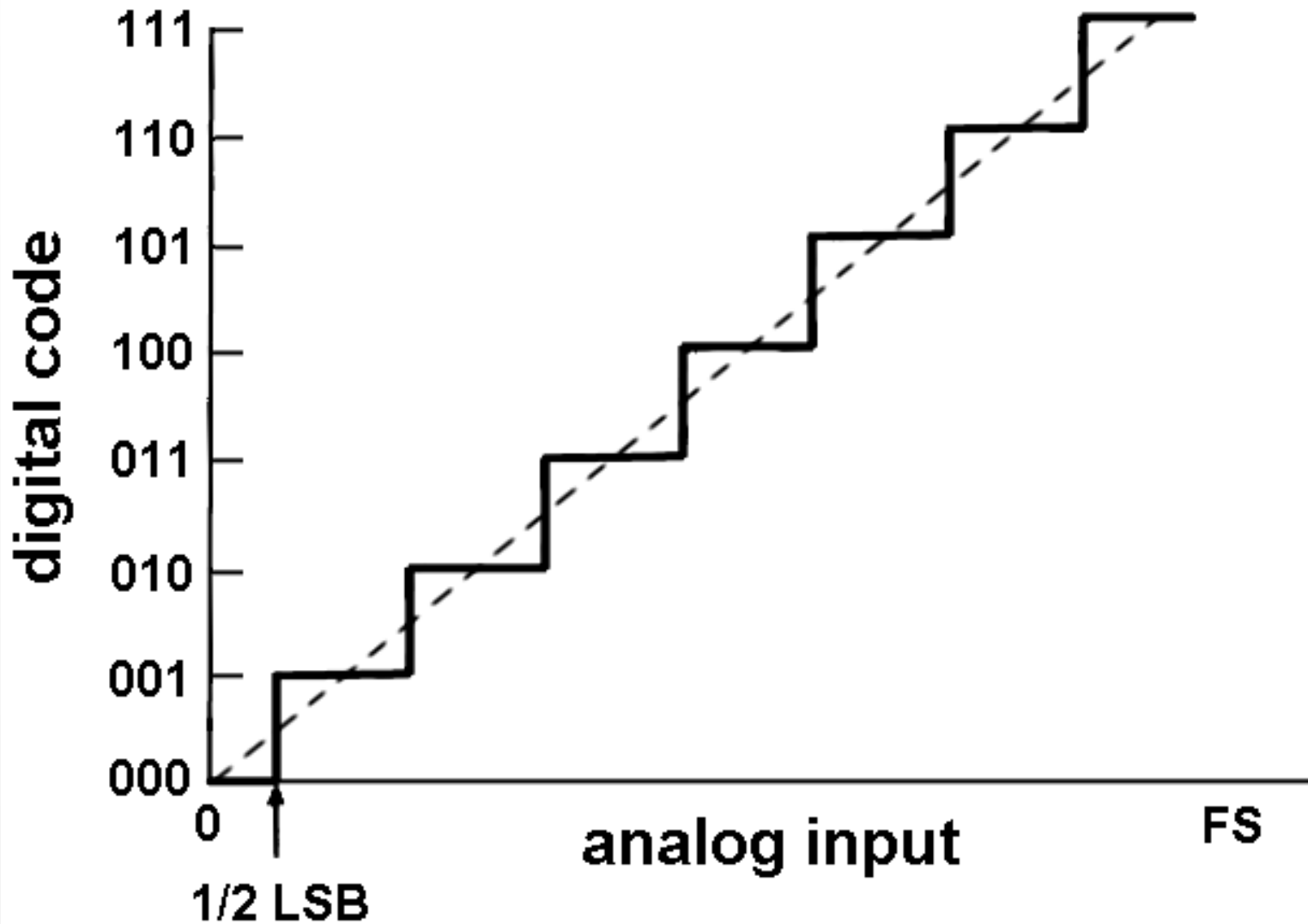

Konverze v praxi (A/D a zase D/A)





Chyby převodníků



- **změna zisku (chyba rozsahu) - rozdílné na každém rozsahu, adjustace každého rozsahu**
- **Offset (, chyba nuly, napět'ový posun) - chyba při čtení nulového vstupu, konstantní v celém rozsahu,**
- **nelinearita - zisk zesilovače je rozdílný pro různé vstupní úrovně, není možno odstranit kalibrací**
- **drift - změna zisku, offsetu a linearity vlivem teplotních změn v čase - možno potlačit recalibrací**
- **šum - náhodné variace veličiny mezi jednotlivými měřeními, šum je tím větší, čím je vyšší vzorkovací frekvence, zpravidla je mnohem vyšší než je rozlišení převodníku**





Chyby převodníků

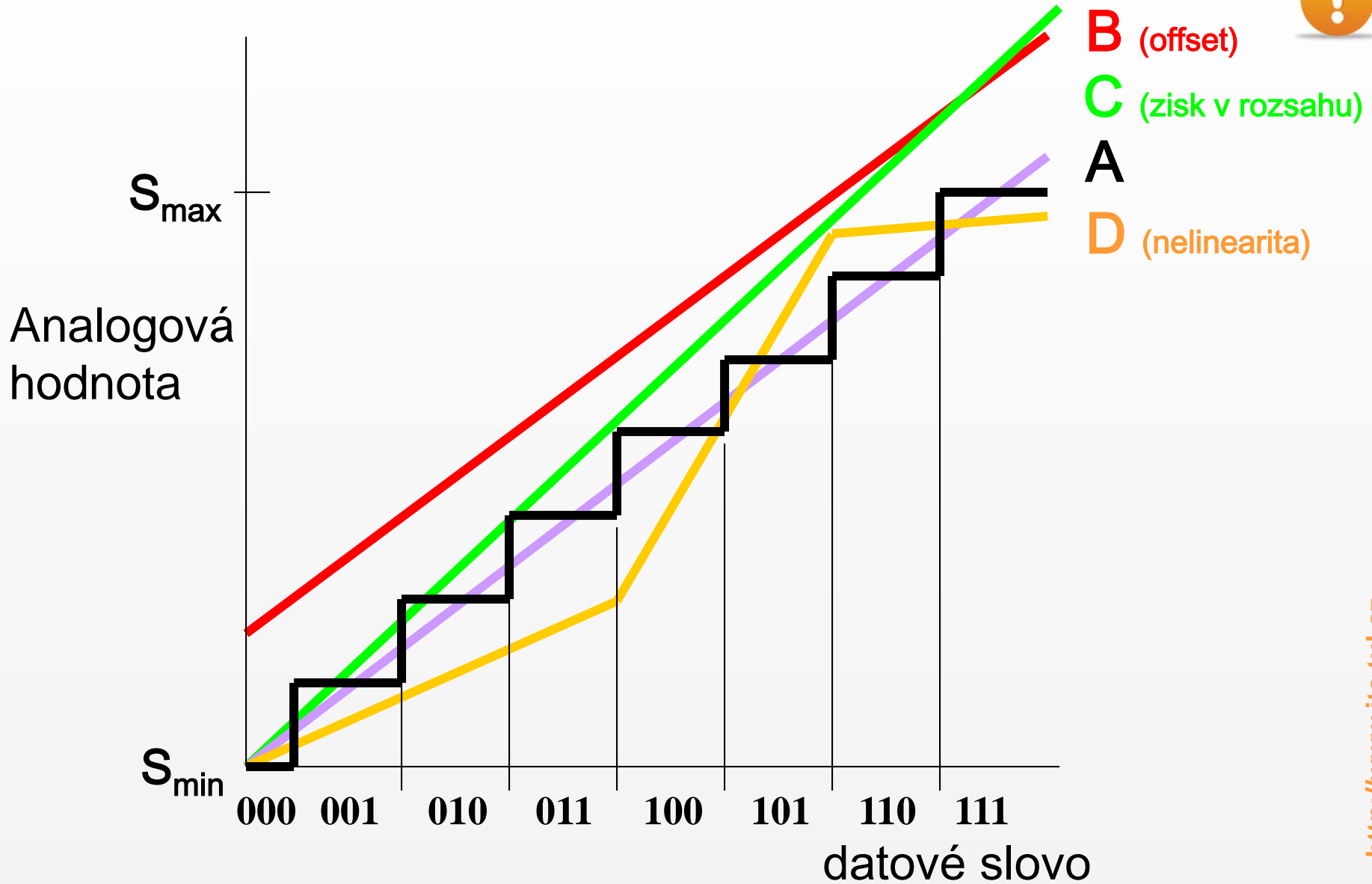



Vlastnosti převodníků



- Vzorkovací frekvence f_s
 - Převrácená hodnota je vzorkovací perioda $T_s = 1/f_s$
 - Index s znamená "sample"
- Na analogové straně napěťový rozsah ($U_{\max} - U_{\min}$)
 - Valná většina převodníků pracuje s napětím jako vstupní analogovou veličinou
- Na číslicové straně počet bitů n
 - Oblíbené jsou mocniny dvou (4-8-16-32-64), ale není to pravidlem (10-12-14-24)





Vlastnosti převodníků

- **Rozsah:** rozdíl mezi minimálním a maximálním signálem (maximální rozkmit)
- Velikost analogového signálu pro přípravky Domino:

$$U_{an} = N \frac{S_{\max} - S_{\min}}{2^n - 1} + S_{\min}$$

N – vstupní datové slovo





Vlastnosti převodníků



- **maximální rychlost převodu**
počet vstupních datových slov, která jsou převedena na výstupní analogovou veličinu za jednotku času.
- **doba převodu**
převrácená hodnota rychlosti převodu – časový interval mezi přivedením vstupního datového slova na vstup převodníku a okamžikem dosažení ustálené hodnoty výstupního analogového signálu.





Kvantizační chyba

- Chyba způsobená diskrétními úrovněmi signálu...
- Maximální nepřesnost (rozdíl mezi požadovanou a nastavenou hodnotou výstupního signálu) je dána polovinou přírůstkem analogového signálu, odpovídající nejnižšímu bitu datového slova (LSB).

Rozlišovací schopnost (kvantizační krok)

- Je vyjadřována počtem diskrétních stupňů analogového signálu a je v přímé souvislosti s počtem bitů vstupního datového slova n :

$$Q = \frac{1}{2^n - 1}$$





Typy D/A převodníků



- **Nepřímé**
 - rozdělení převodu na dvě části
 - v první části je číslicová veličina převedena na pomocný diskrétní signál (na šířku pulsu nebo počet pulsů za jednotku času)
 - ve druhé části převeden na výstupní analogový signál
- **Přímé**
 - vstupní datové slovo přímo převedeno na výstupní napětí, příp. proud



Převod posloupnosti čísel na analogový signál

Principy převodu:

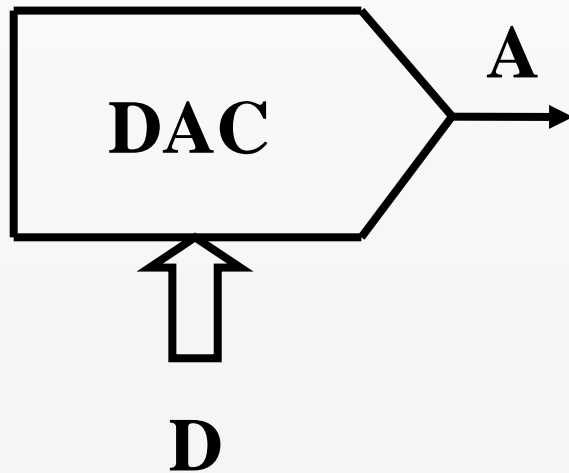

- S odporovou sítí
- S dynamickým dělením proudu
- ...

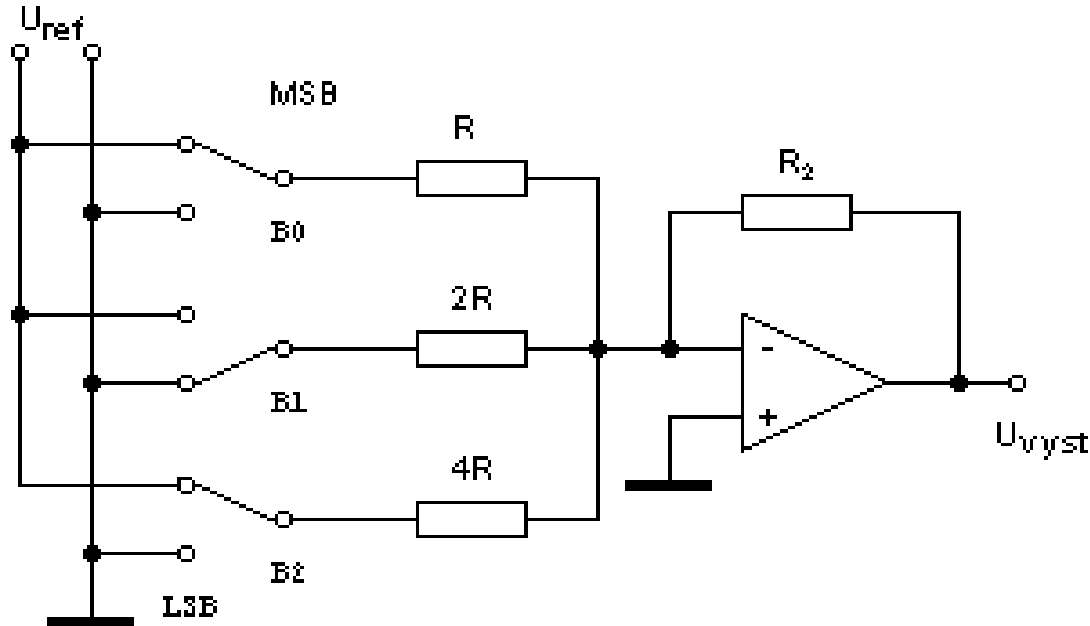

S odporovou sítí

- váhová struktura odporové sítě
- součtový OZ
- referenční zdroj vst. napětí
- rychlé
- malá přesnost
- odpory nutno volit s vysokou přesností

$$U_{výst} = -U_{ref} \frac{R_2}{R} \sum_{i=0}^n \frac{B_i}{2^i}$$



DAC s R-2R odporovou sítí

R-2R ladder

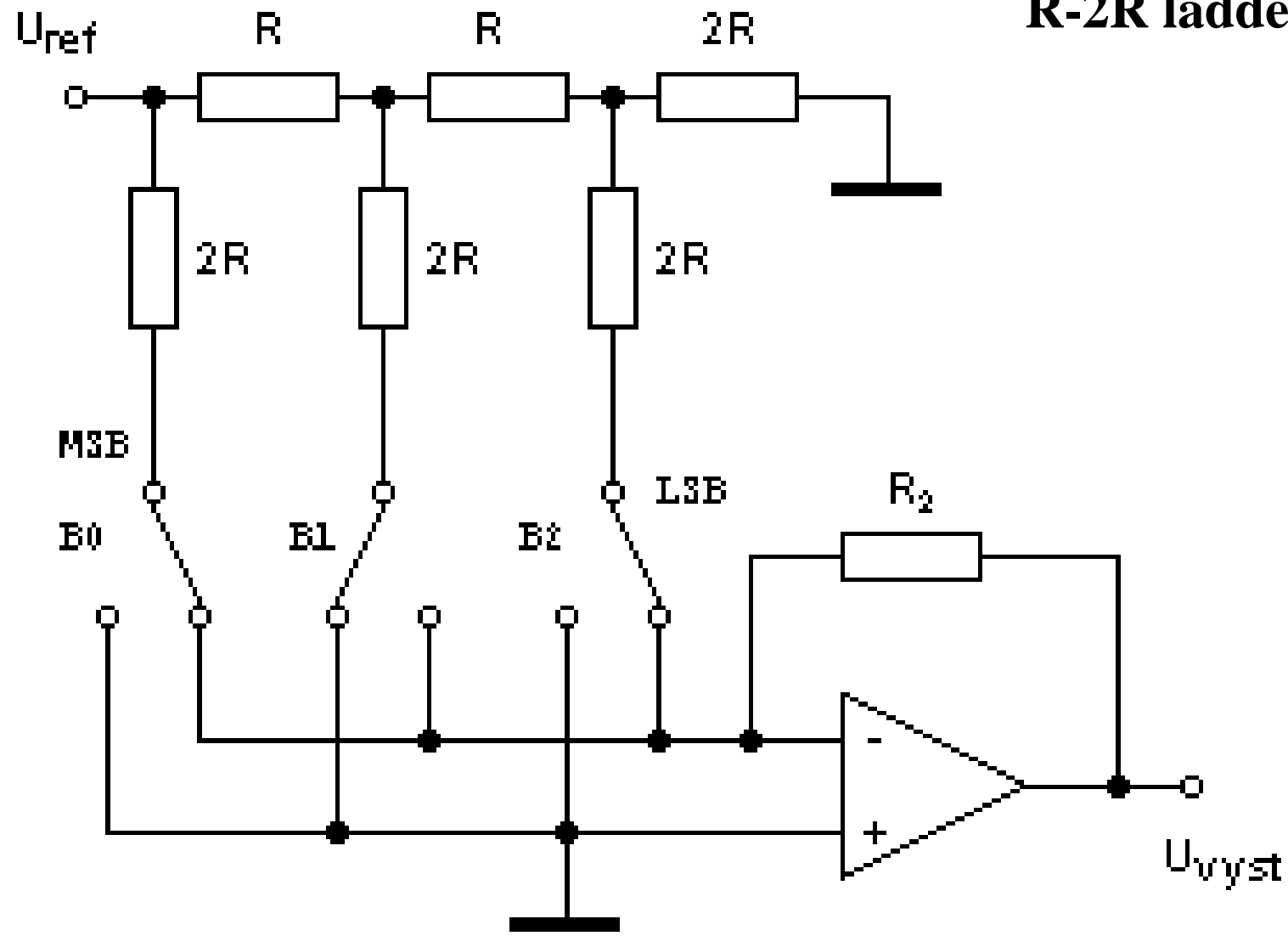



Vlastnosti R-2R převodníků



- Elegantní řešení problému vícebitových převodníků s velkým rozsahem přesných rezistorů - pouze dva typy rezistorů
- použitelný pro BCD kód
- převod součtu proudů v OZ na napětí
- nevýhoda : cena
- rychlost převodu závislá na OZ



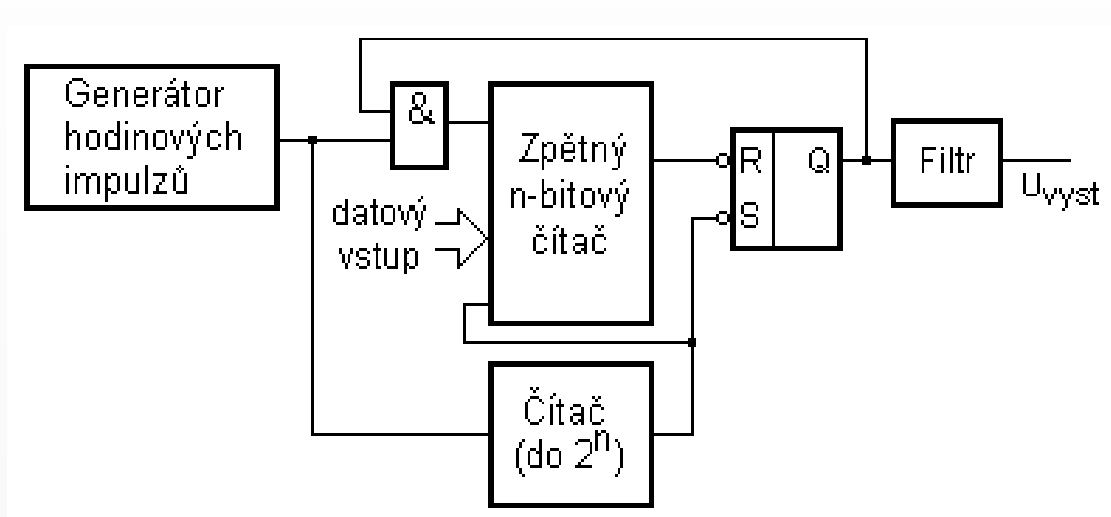

- Vstupní datové slovo jako předvolba zpětného čítače
- Při dopočítání do nuly - RS do nulového stavu, tj. zastaví další odečítání zpětného čítače
- Po uplynutí doby převodu (druhý n-bitovým čítač), je RS překlopen do jednotkového stavu, zpětný čítač se znovu přednastaví a převod se opakuje
- Impulzy převedeny na analogový signál např. pomocí filtru

Katalogové hodnoty D/A převodníků

- rozlišení 8-16 bitů
- doba převodu 0,01-25 mikrosekund
- datové slovo vstupuje paralelně nebo sériově
- napájecí napětí jednoduché (3,3 V, 12 V), či souměrné (± 15 V)
- referenční napětí max. 0,9 nap. napětí





Výběr D / A převodníku



- rozlišení ?
- rychlost ?
- nutnost externího ladění ?
- CMOS/TTL/ECL kompatibilita ?
- velikost referenční napětí (externí, interní) ?
- výstupní struktura (napětí, proud, rozsah) ?
- Rozhraní ?
- pouzdro ?
- cena ?





Výběr D / A převodníku



Select Device Parameters

137 Results

Resolution (Bits)	Settling Time (us)	Update Rate (MSPS)	Power Consumption (typ) (mW)	Output Type	Current Range (mA)	Architecture	Show Additional Parameters
8 (23)	0.012 (3)	0.0005 (2)	0.015 (2)	Current (32)	+/-2 (3)	Current (2)	
10 (15)	0.02 (4)	0.008 (1)	0.025 (3)	Iout (1)	0.5 (2)	Delta-Sigma (2)	
12 (55)	0.025 (1)	0.043 (4)	0.0275 (2)	Voltage (103)	0.6 (4)	I-steering (18)	
14 (8)	0.03 (8)	0.045 (2)	0.27 (1)		0.8 (1)	R-2R (54)	
16 (34)	0.035 (4)	0.048 (2)	0.3 (1)		1 (6)	String (60)	
20 (1)	0.1 (3)	0.05 (1)	0.345 (1)		2 (3)		
	0.2 (1)	0.075 (2)	0.4 (1)		2 to 20 (3)		
	0.5 (2)	0.086 (2)	0.42 (1)		2-20 (1)		

Enter Range Enter Range Enter Range

Tip: Ctrl+click to select multiple values within a box

137 Results - [Show All Results](#) 1 - 10 of 137 Results | [Next >](#) Page 1 | [2](#) | [3](#) | [4](#) | [5](#) | [Next 5 >](#) [Customize Columns](#) [Download Spreadsheet](#)

Compare	Part Number	Status	Resolution (Bits)	Settling Time (us)	Update Rate (MSPS)	Power Consumption (typ) (mW)	Output Type	Current Range (mA)	Voltage Range	Architecture	DAC: Channels	Analog Voltage AV/DD (min) (V)	Analog Voltage AV/DD (max) (V)	Logic Voltage DV/DD (min) (V)	Logic Voltage DV/DD (max) (V)	DNL (max) (+/- LSB)	INL (max) (+/- LSB)	INL (+/- %)	Monoton
<input type="checkbox"/>	DAC1220	ACTIVE	20	10000	0.0005	2.5	Voltage		5	Delta-Sigma	1	4.75	5.25	4.75	5.25	1	1	0.0015	
<input type="checkbox"/>	DAC1221	ACTIVE	16	2000	0.0005	1.2	Voltage		2.5	Delta-Sigma	1	2.7	3.3	2.7	3.3	1	1	0.0015	
<input type="checkbox"/>	DAC2900	ACTIVE	10	0.03	125	310	Current	20		I-steering	2	3	5.5	3	5.5	1	1		
<input type="checkbox"/>	DAC2902	ACTIVE	12	0.03	125	310	Current	20		I-steering	2	3	5.5	3	5.5	2.5	3		
<input type="checkbox"/>	DAC2904	ACTIVE	14	0.03	125	310	Current	20		I-steering	2	3	5.5	3	5.5	4	5		
<input type="checkbox"/>	DAC2932	ACTIVE	12	0.025	40	29	Iout	2		I-steering	2	2.7	3.3	2.7	3.3	3.5	8	0.037	
<input type="checkbox"/>	DAC5571	ACTIVE	8	8		0.4	Voltage		VDD	String	1	2.75	5.25	2.7	5.25	0.25	1		
<input type="checkbox"/>	DAC5573	ACTIVE	8	8	0.188	500	Voltage	0.5	+Vref	String	4	2.75	5.25	2.75	5.25	0.25	0.5	0.00195	
<input type="checkbox"/>	DAC5574	ACTIVE	8	8	0.188	1.5	Voltage	0.6	5	String	4	2.7	5.5			0.25	0.5		





Typy A/D převodníků



- Přímé převodníky
 - převádějí přímo vstupní analogové napětí na výstupní slovo,
- Nepřímé převodníky
 - vstupní analogové napětí nejprve převádí určitým obvodem na jinou analogovou veličinu (např. na dobu trvání impulsu) a dalším obvodem je teprve tato veličina převedena na výstupní datové slovo.





Typy A/D převodníků



- **Synchronní**

- převod analogového napětí na výstupní datové slovo probíhá v určitém počtu kroků, které se uskutečňují synchronně s hodinovými impulsy.

- **Asynchronní**

- převod rovněž uskutečněn v několika krocích, ovšem doba trvání těchto kroků závisí výhradně na časové odezvě dílčích obvodů převodníku a na jejich zpoždění.



A/D převodníky

Převod analogového signálu na posloupnosti čísel

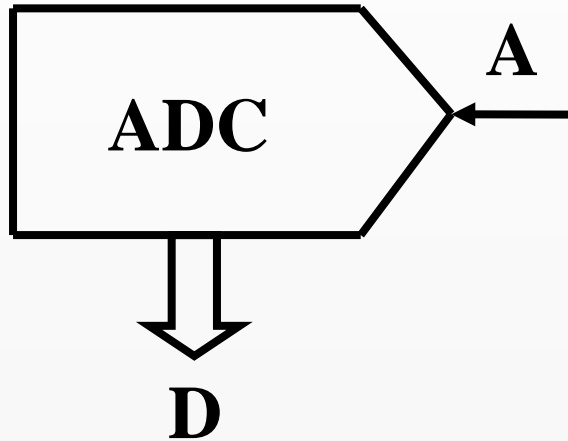

Principy
převodu:

- Paralelní (rychlé, složité, drahé, nízké rozlišení)
- Zpětnovazební (pomocí DAC, jednodušší, rychlé)
- Integrační (přesné, nízký šum)
- vícekrokový (střední frekvence vzorkování, vysoké rozlišení, levné)
- Modulační

Jednostupňový

Paralelní („flash“) ADC

= asynchronní (doba převodu dána zpožděním obvodů)

$2^n - 1$ komparátorů + kombinační log. obvod

- nejrychlejší
- omezené rozlišení

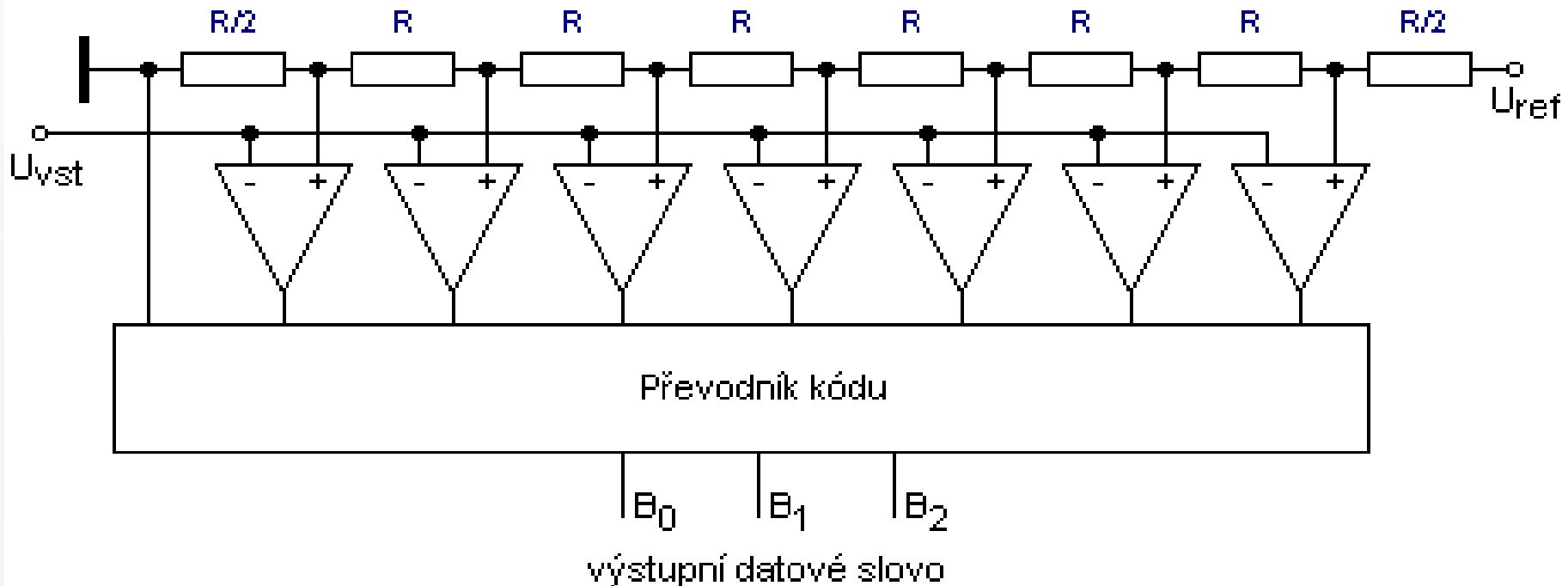



Vlastnosti paralelního ADC

- n bitový převodník - $2^n - 1$ komparátorů
- Přesnost R
- 4 - 10 bitové, výstupy
- Rychlost až 10^9 sps
- Rozsahové omezení, přesnost, cena, nutno zajistit synchronnost vstupního signálu komparátorů
- Př.: TRW TDC 1048 (10 bitů) 20 MSPS, 28 vývodové pouzdro, 100 USD

Využití : rychlé měřicí přístroje, osciloskopy



ADC s postupnou aproximací

= synchronní : n cyklů + vzorkování

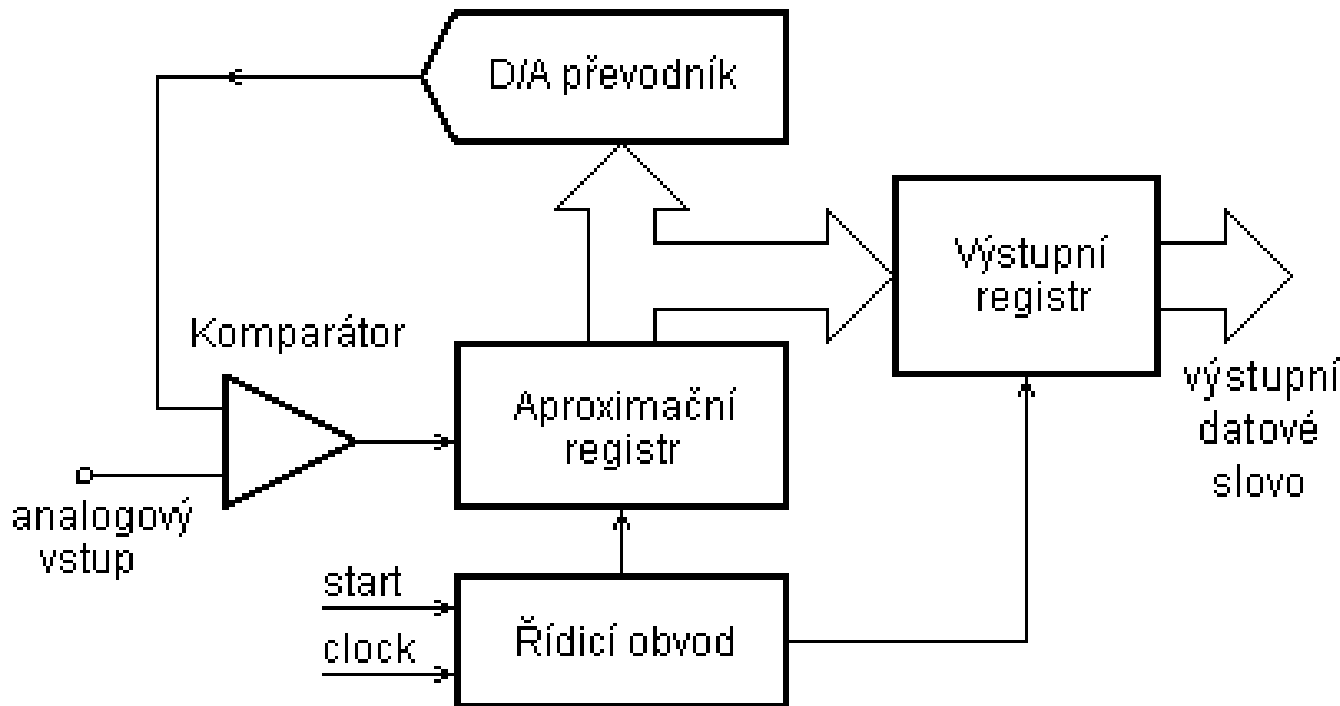

Obv. nezbytný **vzorkovací obvod (sample & hold)** pro uchování konst. vzorku napětí po celou dobu převodu

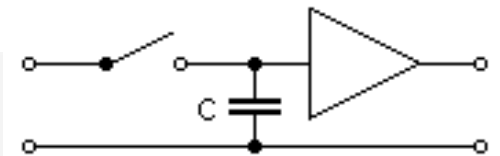



Funkce převodníku



- Registr nastaven na : 1000 0000
- Výstup DAC porovnáván s hodnotou input
- Výsledek komparace se zapíše na první bit (X)
- 2. krok : **X**100 0000
- 3. krok : **XX**10 0000 ...
- 8-bitový převodník převod trvá 8 kroků

Využití

- rychlý sběr dat
- audio
- max 200 ksps





Převodník s jednou integrací

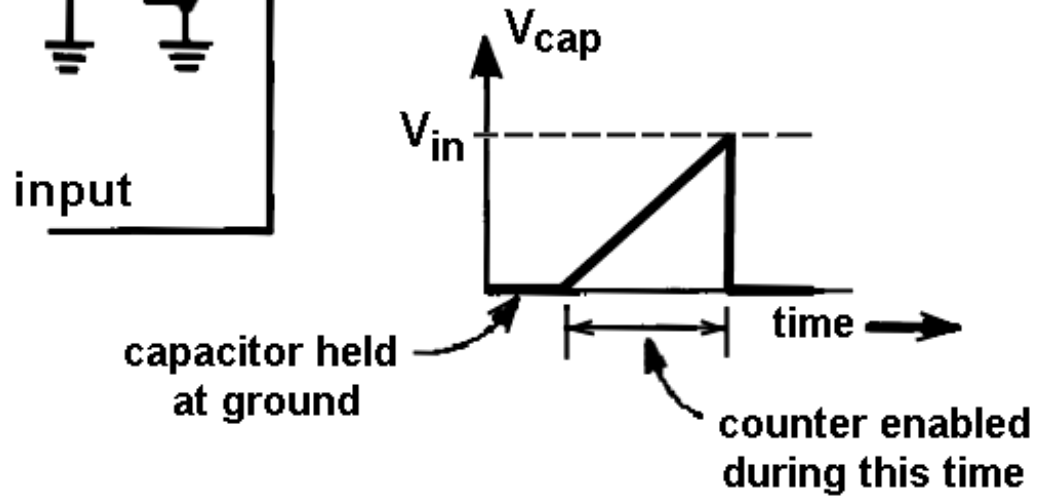
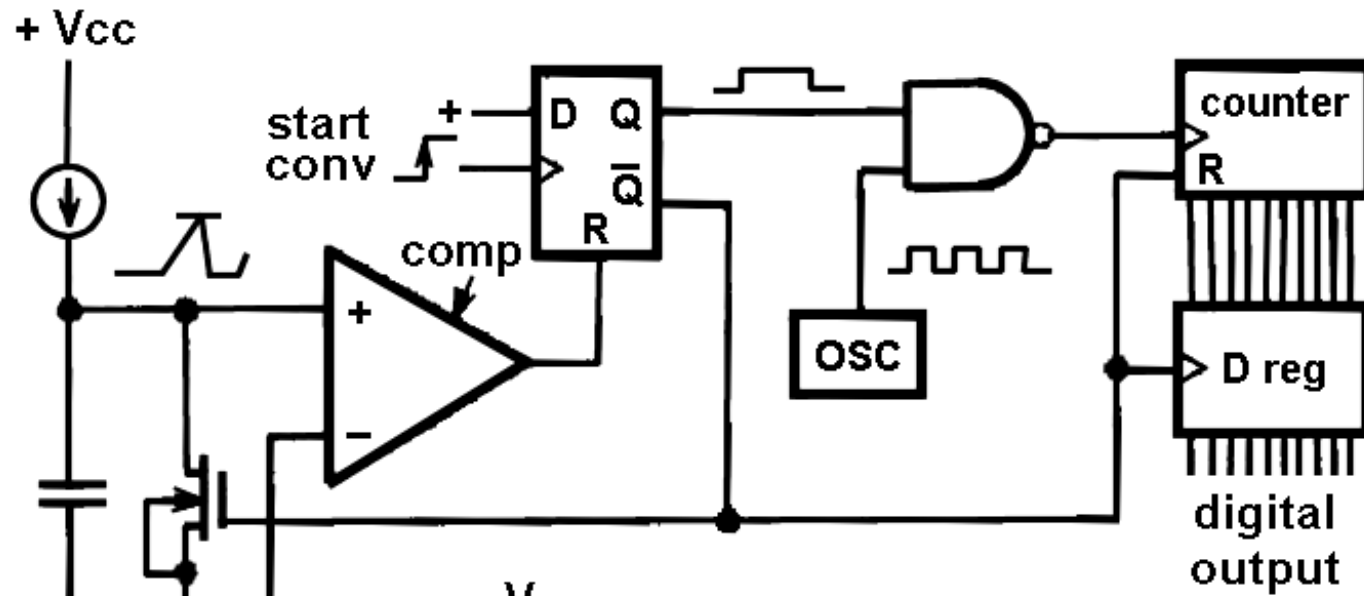

- Čítač vynulován, vstup OPAMP přizemněn.
- START zahájí nabíjení kondenzatoru tj. vstupu OPAMP a současně čítání COUNTERu
- Po dosažení hodnoty na INPUT se zastaví převod, zkopíruje čítač do REG a čítač vynuluje

Single-slope ADC

<http://www.ite.tul.cz>



Převodník s dvojitou integrací

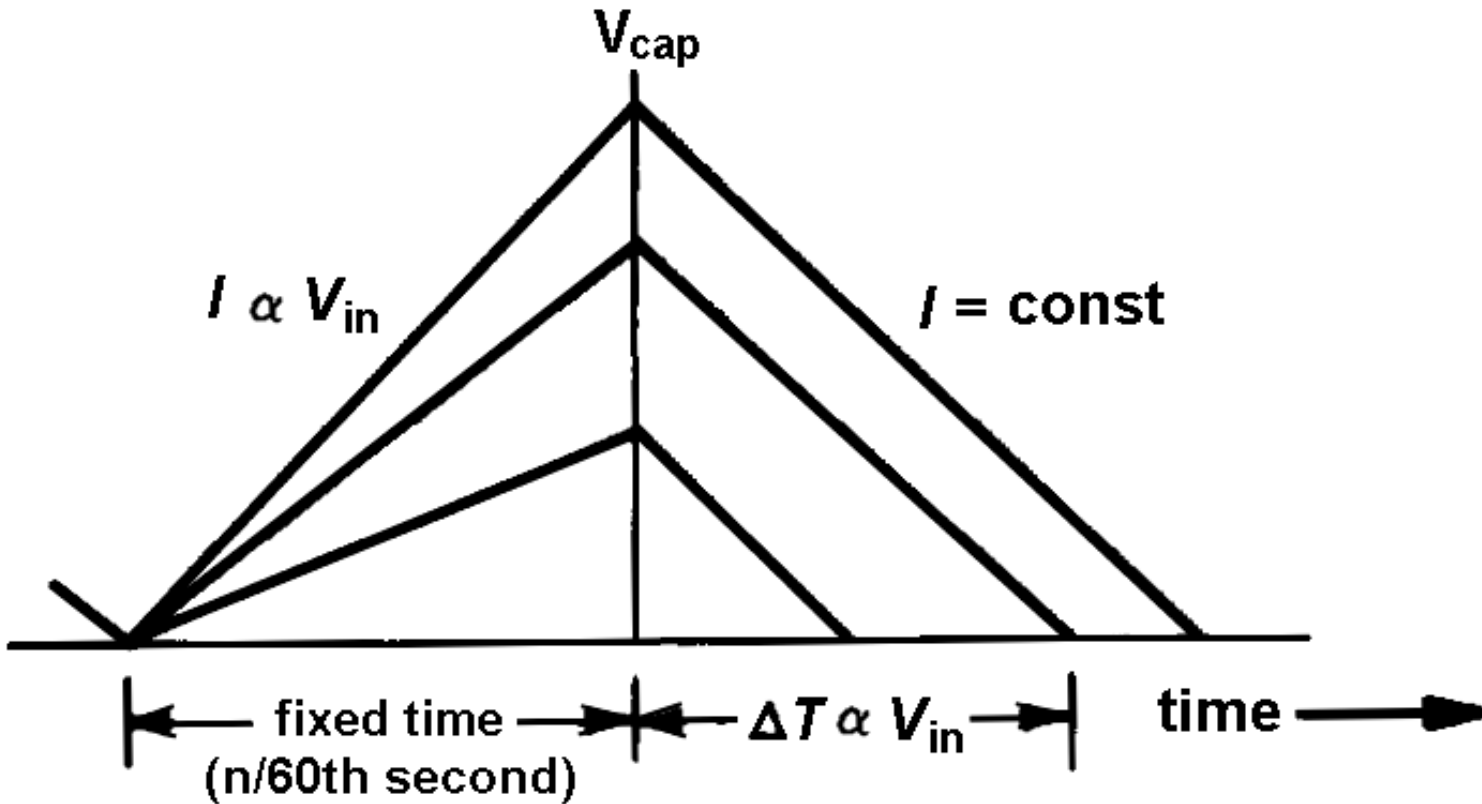

Nabíjení konst. čas | Vybíjení konstantním proudem

Dual-slope conversion cycle

Cnt.





Princip dvojnásobné integrační metody (dual slope)

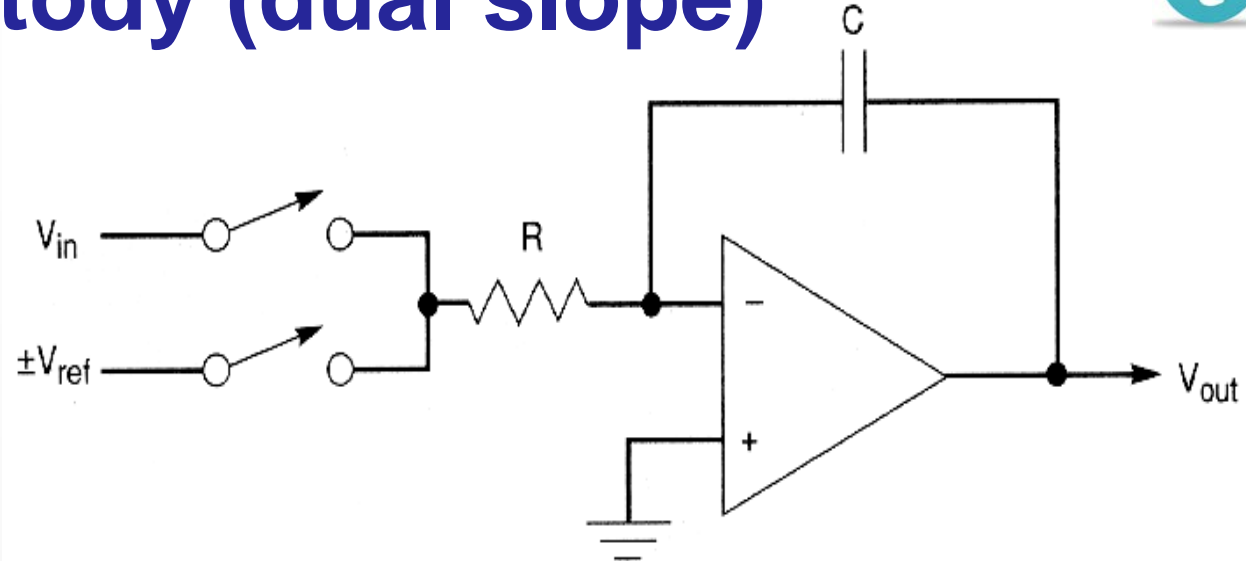

- integrace vstupního napětí po pevnou dobu (obv. do přetečení n-bitového čítače)
- integrace referenčního napětí opačné polarity v intervalu (obv. N hodinových cyklů čítače) do dosažení nulového výstupního napětí integrátoru
- Pomalý
- potlačuje rušení (především síťový brum, je-li doba integrace násobkem periody sítě)

Cnt.



Převodník s dvojitou integrací

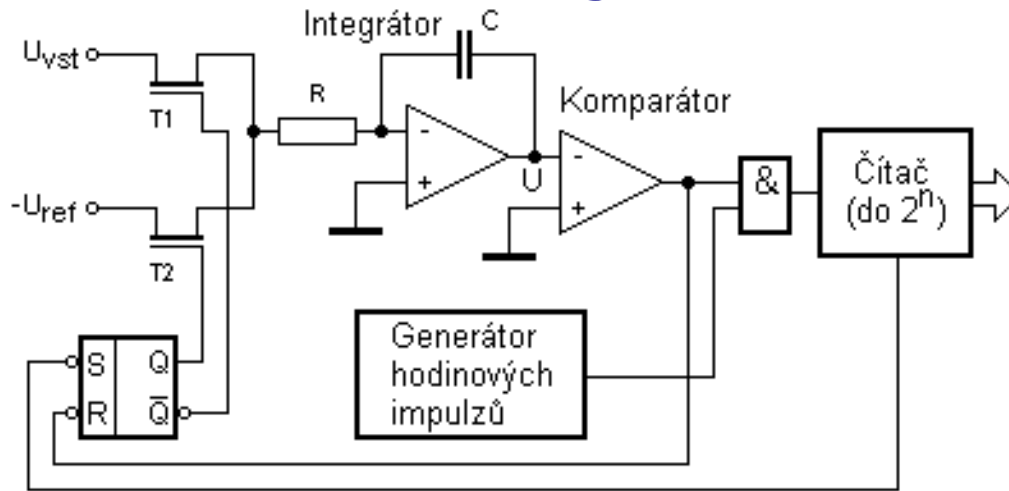

- T1 vede \rightarrow na vstup integračního obvodu je přiváděno vstupní napětí U_{vst} (integrátorem se integruje na záporné)
- vstup komparátoru „+“ je na nule \rightarrow výstup je log.1 \rightarrow na vstup čítače přiváděny impulzy z generátoru.
- po naplnění čítače se změní stav RS, přepnutí spínačů Tx.
- vede T2, na vstupu komparátoru je napětí $-U_{ref}$. Toto napětí je integrováno do doby než je napětí na výstupu integrátoru nulové, tzn. výstup komparátoru se změní na log.0.
- čítač přestane čítat impulzy z generátoru hodinového signálu.

Převodník s dvojitou integrací

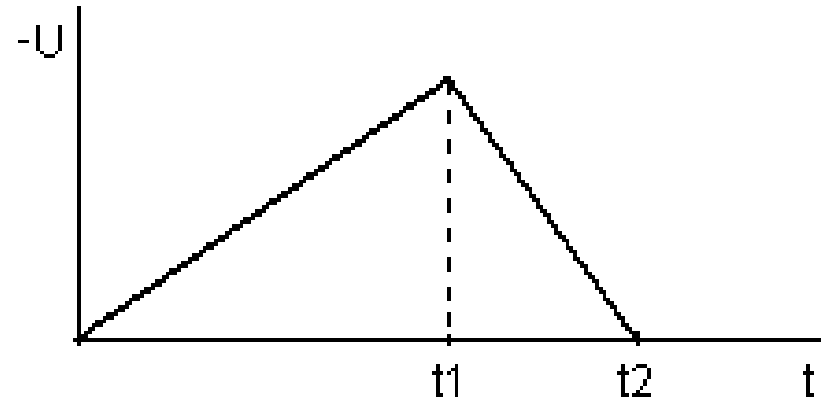
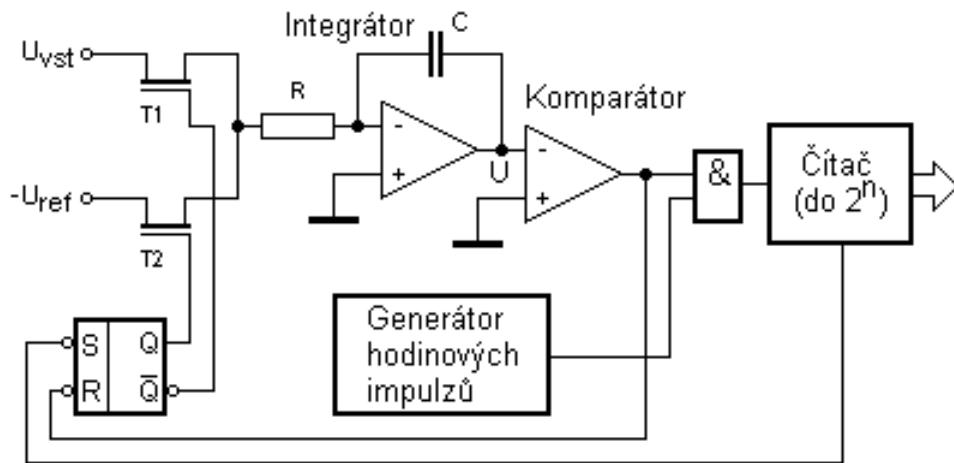

$$U_{vst} = U_{ref} \frac{N}{2^n}$$

n je počet bitů čítače

N je hodnota v čítači v době t_2



- poměrně malá rychlost převodu
- značnou dosažitelnou přesností
- obvodová jednoduchost
 - bez větších nároků na přesnost většiny prvků včetně dlouhodobé stability frekvence generátoru hodinového signálu
- zdroje nepřesností
 - nedokonalost spínacích vlastností a zpoždění tranzistorů T1 a T2
 - nepřesnost zdroje referenčního napětí
 - nelinearita integračního obvodu.
 - přesnost neovlivňuje skutečné prahové napětí komparátoru, ani jeho zpoždění, které se vzájemně ruší při integraci U_{vst} a U_{ref} .



- pro velmi přesná měření, zejména v měřicí technice a v audiotechnice
- **synchronní převodník**
- jádrem je integrátor a komparátor, který generuje sled pulzů, jejichž střední hodnota počtu za určitý interval odpovídá vstupnímu napětí.

A/D převodníky sigma-delta ($\Sigma\Delta$)



SIGMA DELTA MODULÁTOR

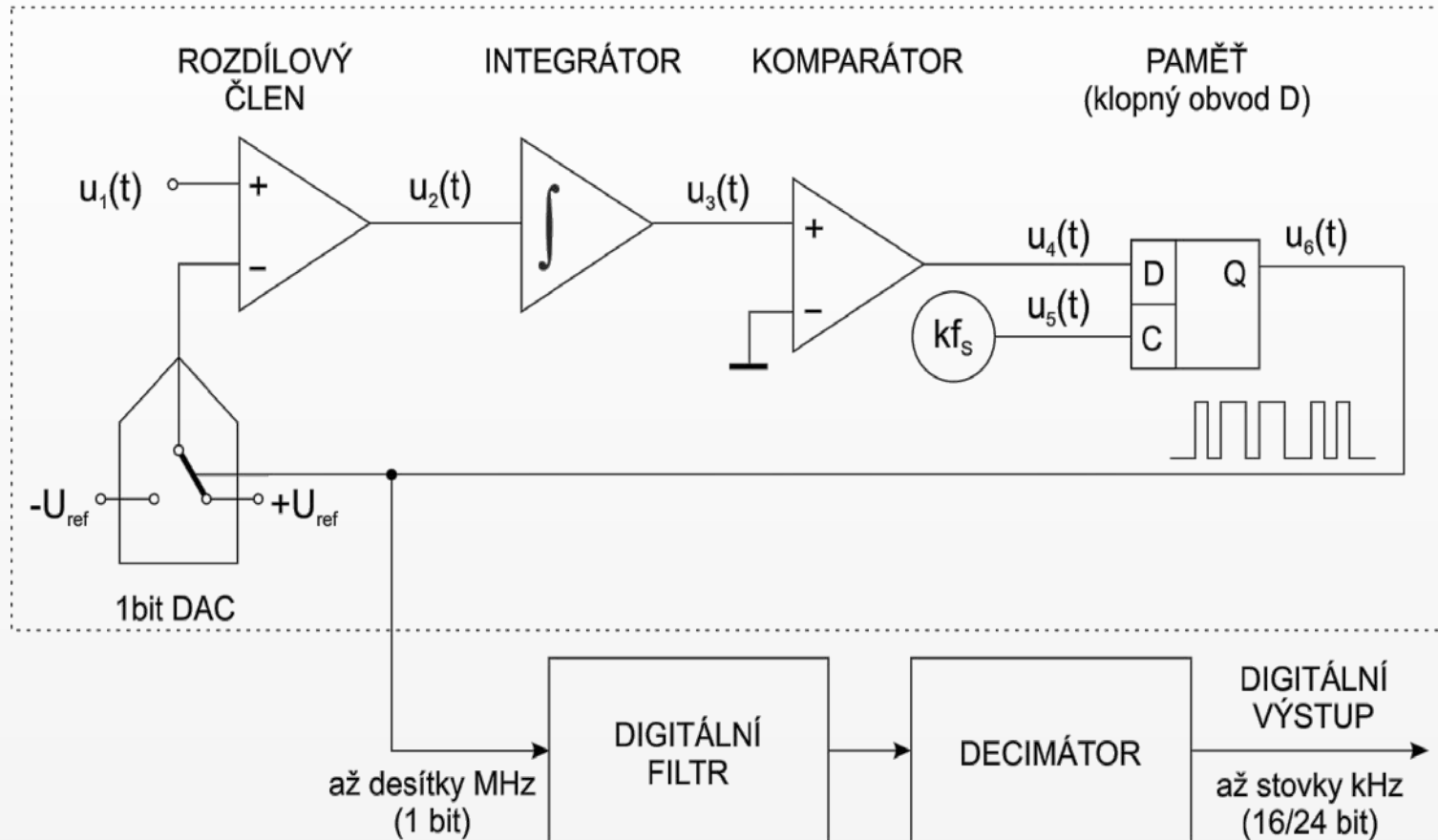

A/D převodníky sigma-delta ($\Sigma\Delta$)

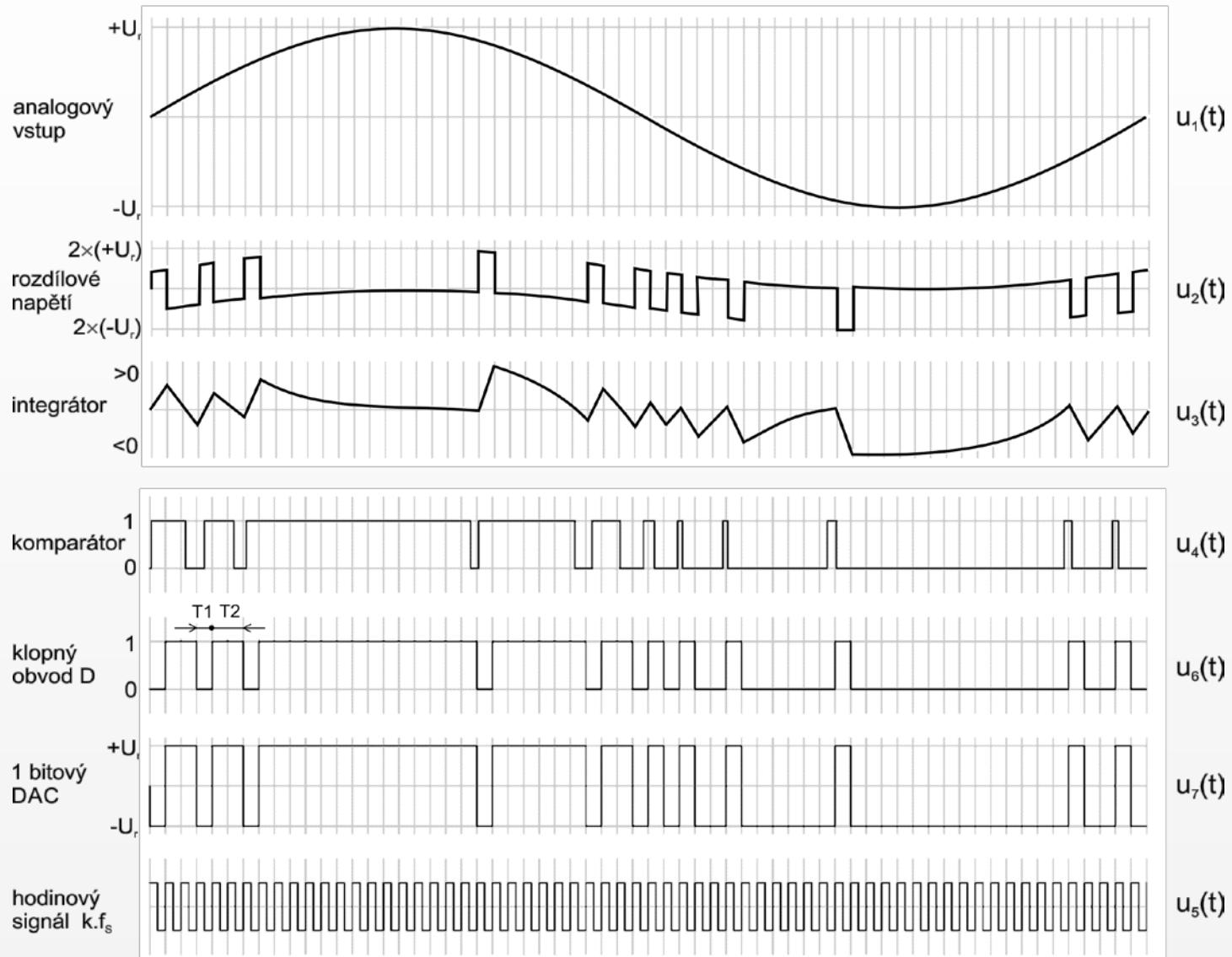

A/D převodníky sigma-delta ($\Sigma\Delta$)

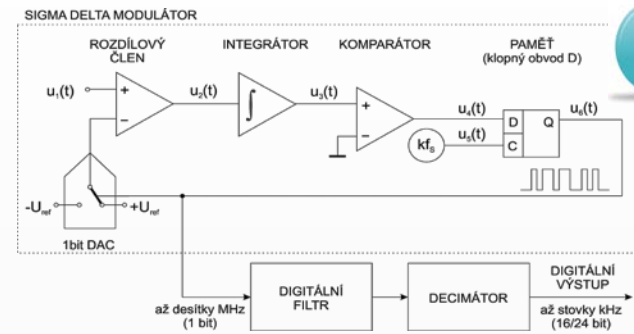

- Na neinvertující vstup rozdílového zesilovače přivedeno měřené napětí.
- Na invertující vstup je připojeno referenční napětí kladné nebo záporné polarity.
- Výstupní napětí rozdílového zesilovače je integrováno a porovnáváno se zemí
- Podle polarity integrovaného napětí je na výstupu $\log.0/\log.1$.
- Výstup komparátoru je vzorkován frekvencí $k \cdot f_s$ pomocí KO-D, výstupní signál klopného obvodu řídí přepínání kladného a záporného referenčního napětí $\pm U_r$ do vstupního rozdílového členu tak, aby střední hodnota náboje v integračním kondenzátoru integrátoru byla nulová.
- Výstupní signál ze sigma-delta modulátoru zpracovávají obvody číslicové filtrace (založené na teorii „Z“ transformace) a decimace kmitočtu signálu.

A/D převodníky sigma-delta ($\Sigma\Delta$)



- Plus

- výborná vnitřní linearita (1 bit DAC – teoreticky nulová DNL= Differential nonlinearity),
- vysoké rozlišení (16 - 24 bitů),
- není nutné použití obvodů sample-hold,
- nastavením filtru je možno potlačit rušivé frekvence sítě 50/60 Hz,

- Mínus

- není vhodné přepínání kanálů – velká doba ustálení daná filtrem FIR,
- nejsou vhodné pro zpracování signálů o vysokých frekvencích - limitace vzorkovacího kmitočtu $k \cdot f_s$.





Výběr AD převodníků



- vždy je potřeba převodník s vyšší vzorkovací frekvencí než je měřený signál
- speciální převodníky max 2.5 GSPS pro 8 bitů
- zásady výběru jako u DAC, navíc důležitá disipace tepelné energie, vstupní impedance ...

Typ	Rozlišení [bit]	Rychlost převodu [Hz]
Paralelní	6 ... 12	$10^7 \dots 10^{10}$
Aproximační	8 ... 18	$3 \cdot 10^4 \dots 3 \cdot 10^8$
Integrační	10 ... 27	$10^{-1} \dots 10^3$
Sigma-delta	16 ... 24	$10^1 \dots 10^7$





Výběr AD převodníků



Resolution (Bits)	Sample Rate (max)	Input Type	Architecture	# Input Channels (SE)	# Input Channels (Diff)	Power Consumption (typ) (mW)
8 (27)	15SPS (5)	Current (2)	Delta-Sigma (37)	0 (2)	1 (108)	0.27 (2)
10 (49)	30SPS (1)	Voltage (250)	Dual-Slope (2)	1 (94)	2 (23)	0.3 (1)
11 (1)	128SPS (2)		Flash (3)	2 (15)	3 (1)	0.6 (8)
12 (75)	240SPS (3)		Modulator (2)	3 (1)	4 (21)	0.66 (3)
14 (29)	780SPS (3)		Pipeline (80)	4 (31)	6 (2)	0.675 (2)
16 (39)	1kSPS (1)		SAR (120)	8 (28)	7 (1)	0.72 (1)
18 (6)	3kSPS (3)		1x6 SAR (1)	11 (14)	8 (11)	0.75 (2)
20 (3)	3.125kSPS (1)		2x2 SAR (3)	19 (1)	12 (1)	0.8 (3)

Enter Range Enter Range Enter Range

Resolution (Bits)	Sample Rate (max)	Input Type	Architecture	Channels (SE)	Channels (Diff)	Consumption (typ) (mW)
11 (1)	60MSPS (3)	Current (2)	Dual-Slope (2)	0 (2)	1 (108)	0.27 (2)
12 (75)	65MSPS (9)	Voltage (250)	Flash (3)	1 (94)	2 (23)	0.3 (1)
14 (29)	65MSPS (9)		Modulator (2)	2 (15)	3 (1)	0.6 (8)
16 (39)	70MSPS (2)		Pipeline (80)	3 (1)	4 (21)	0.66 (3)
18 (6)	75MSPS (1)		SAR (120)	4 (31)	6 (2)	0.675 (2)
20 (3)	80MSPS (6)		1x6 SAR (1)	8 (28)	7 (1)	0.72 (1)
22 (2)	105MSPS (3)		2x2 SAR (3)	11 (14)	8 (11)	0.75 (2)
24 (21)	125MSPS (2)		3x2 SAR (1)	19 (1)	12 (1)	0.8 (3)

Enter Range Enter Range Enter Range

Analog Input BW (MHz)	Pin/Package	Approx. 1KU Price (US\$)
0.05 (1)	6SOP (2)	.95 (1)
0.615 (3)	8PDIP (12)	1 (1)
1.23 (1)	8SOIC (25)	1.2 (1)
2.45 (1)	8SON (4)	1.25 (1)
12 (1)	8SOP (1)	1.4 (5)
14 (2)	8TSSOP (2)	1.45 (4)
16 (1)	8VSSOP (21)	1.5 (3)
22 (1)	10SON (1)	1.55 (1)

Enter Range



Propojení modulů AD převodníku

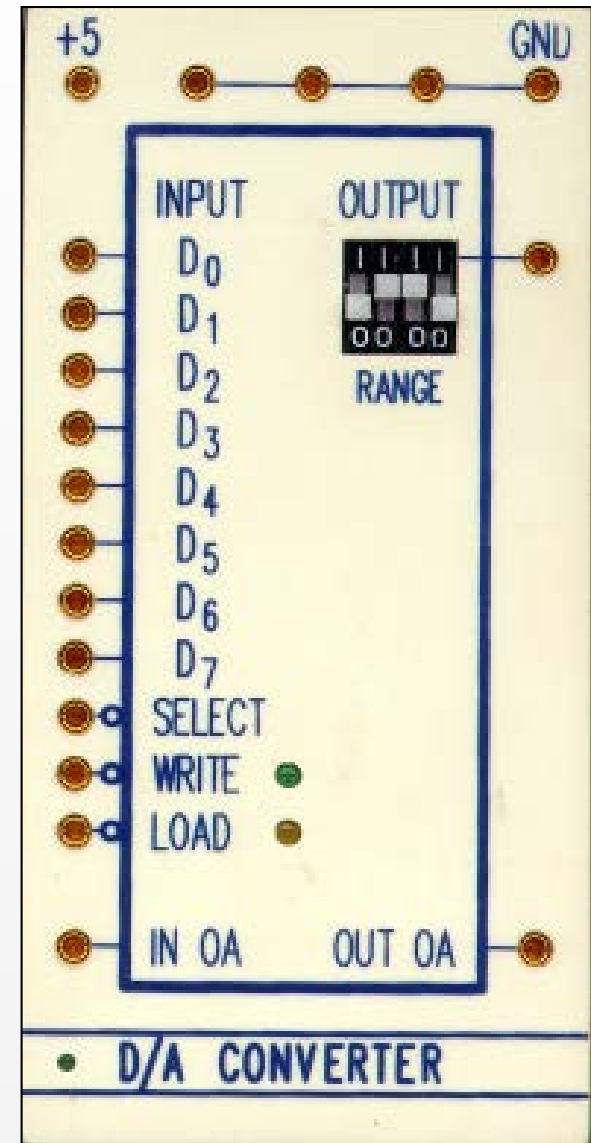
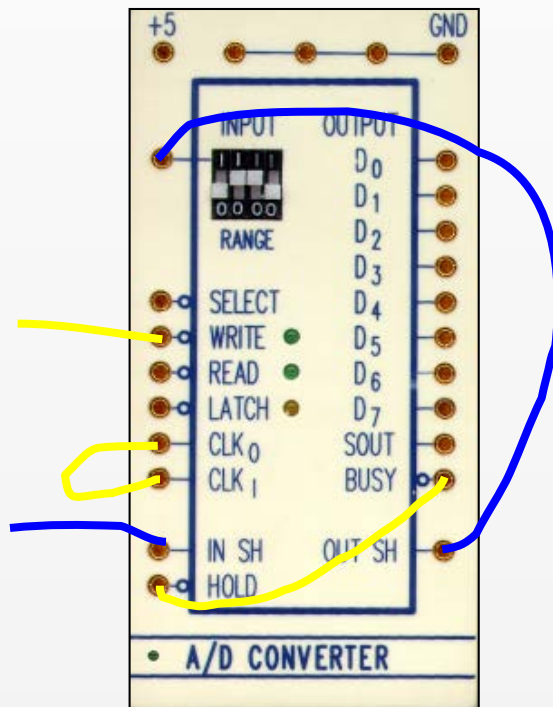
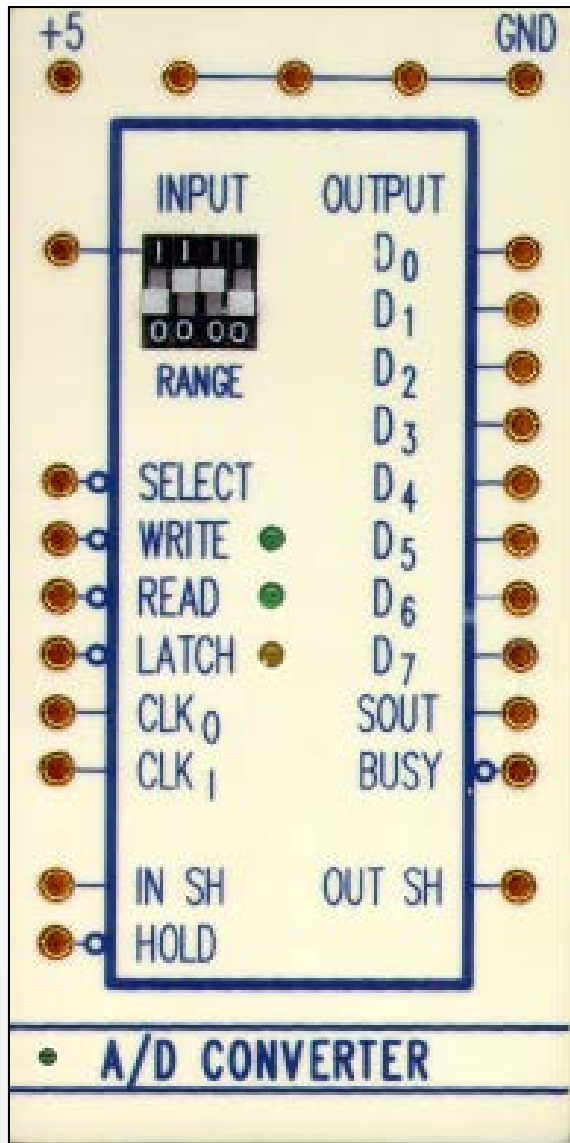



Převod v rozsahu 0...+10V

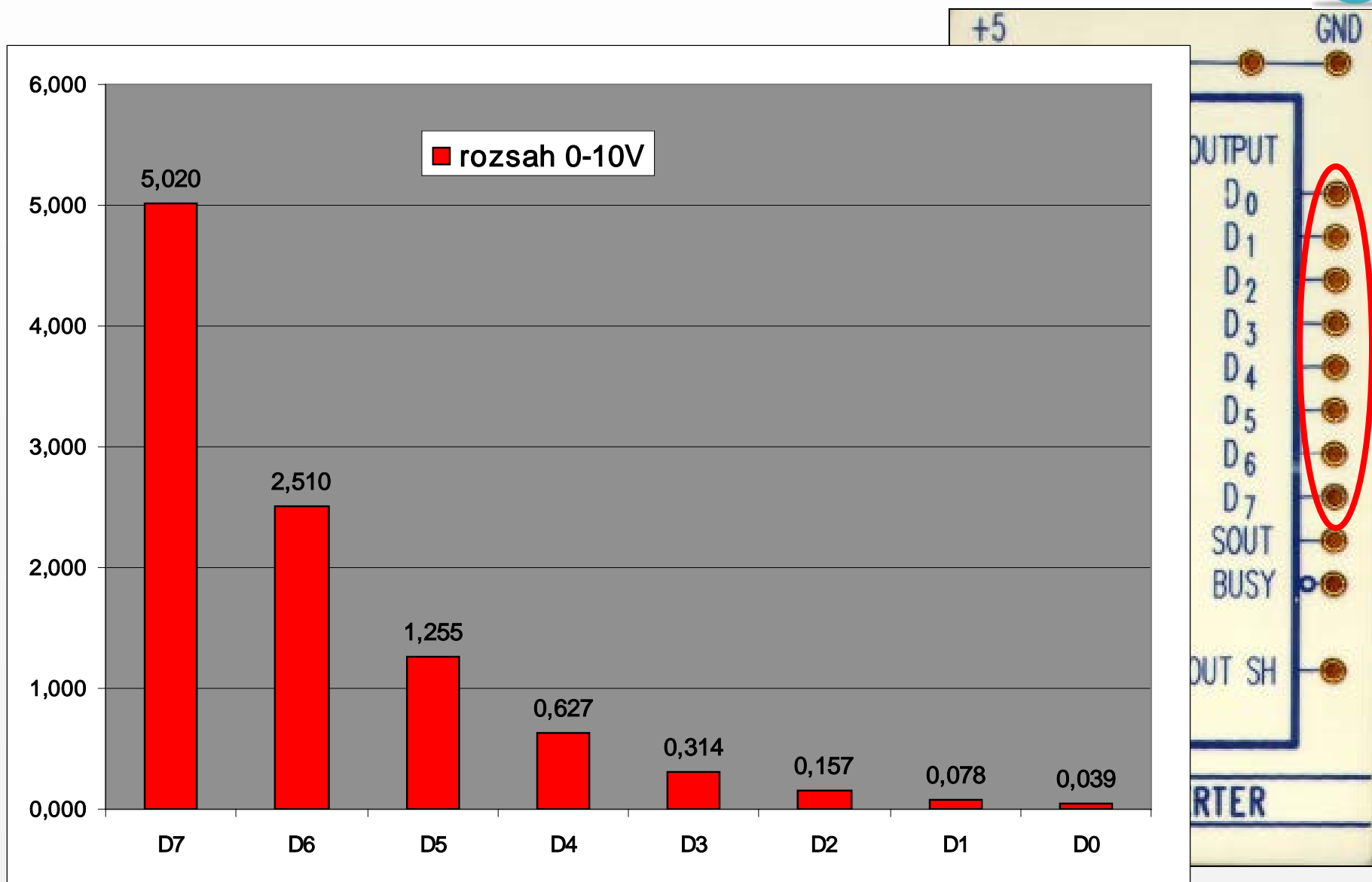

<http://www.ite.tul.cz>





Převod v rozsahu 0...+20V

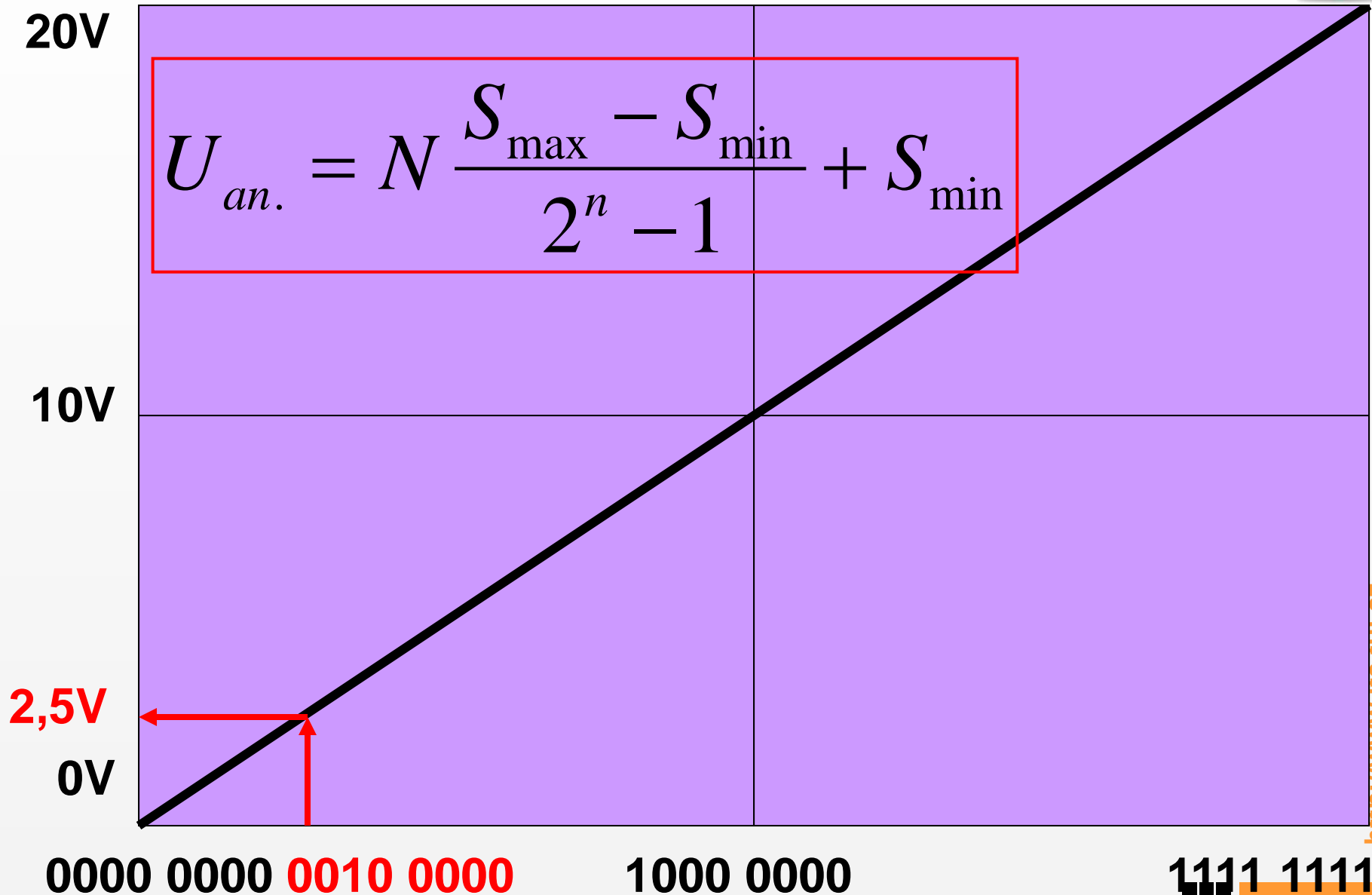

<http://www.ite.tul.cz>



Převod v rozsahu $-10\dots+10\text{V}$

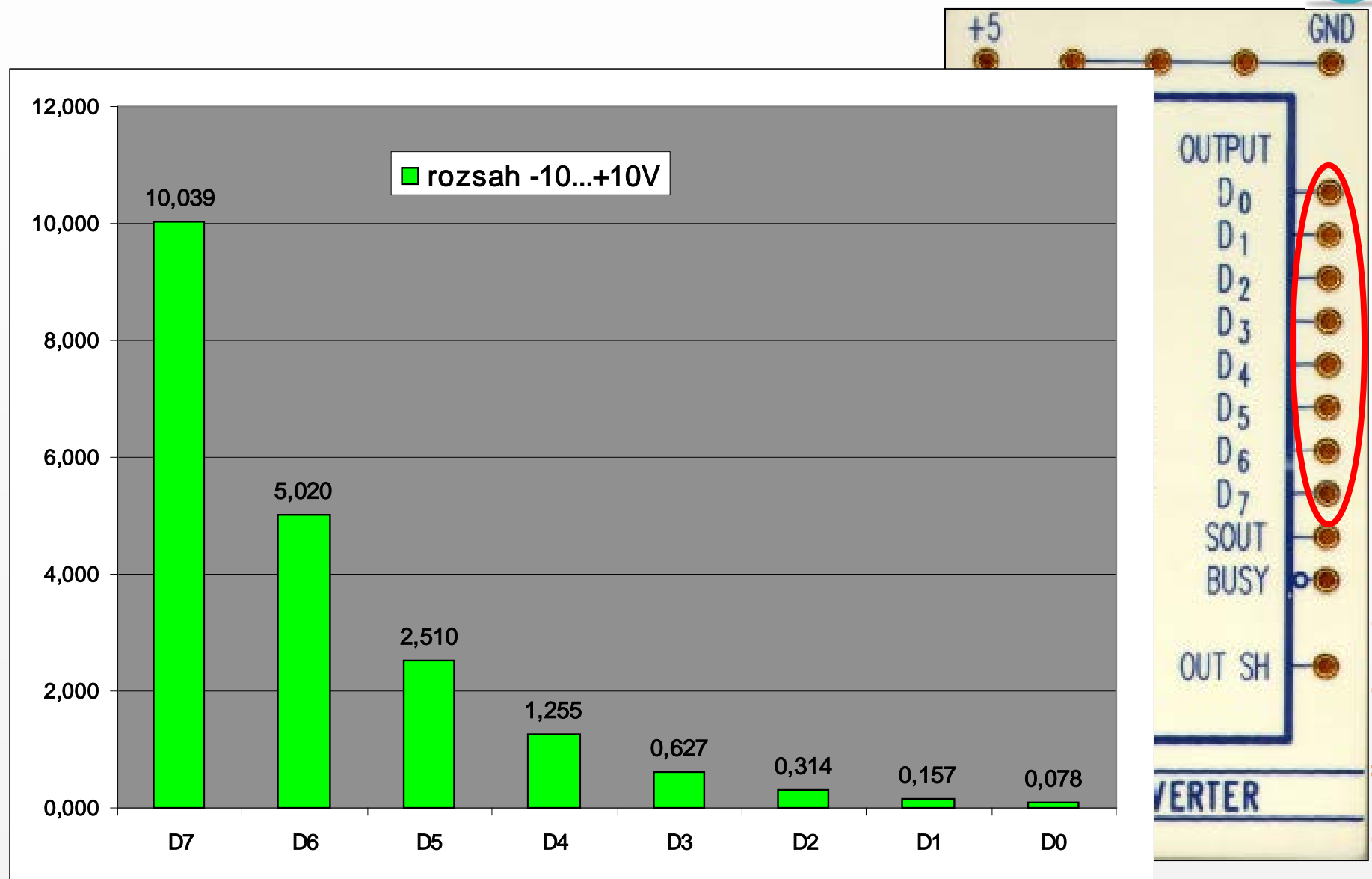

<http://www.ite.tul.cz>





Převod v rozsahu -10...+10V

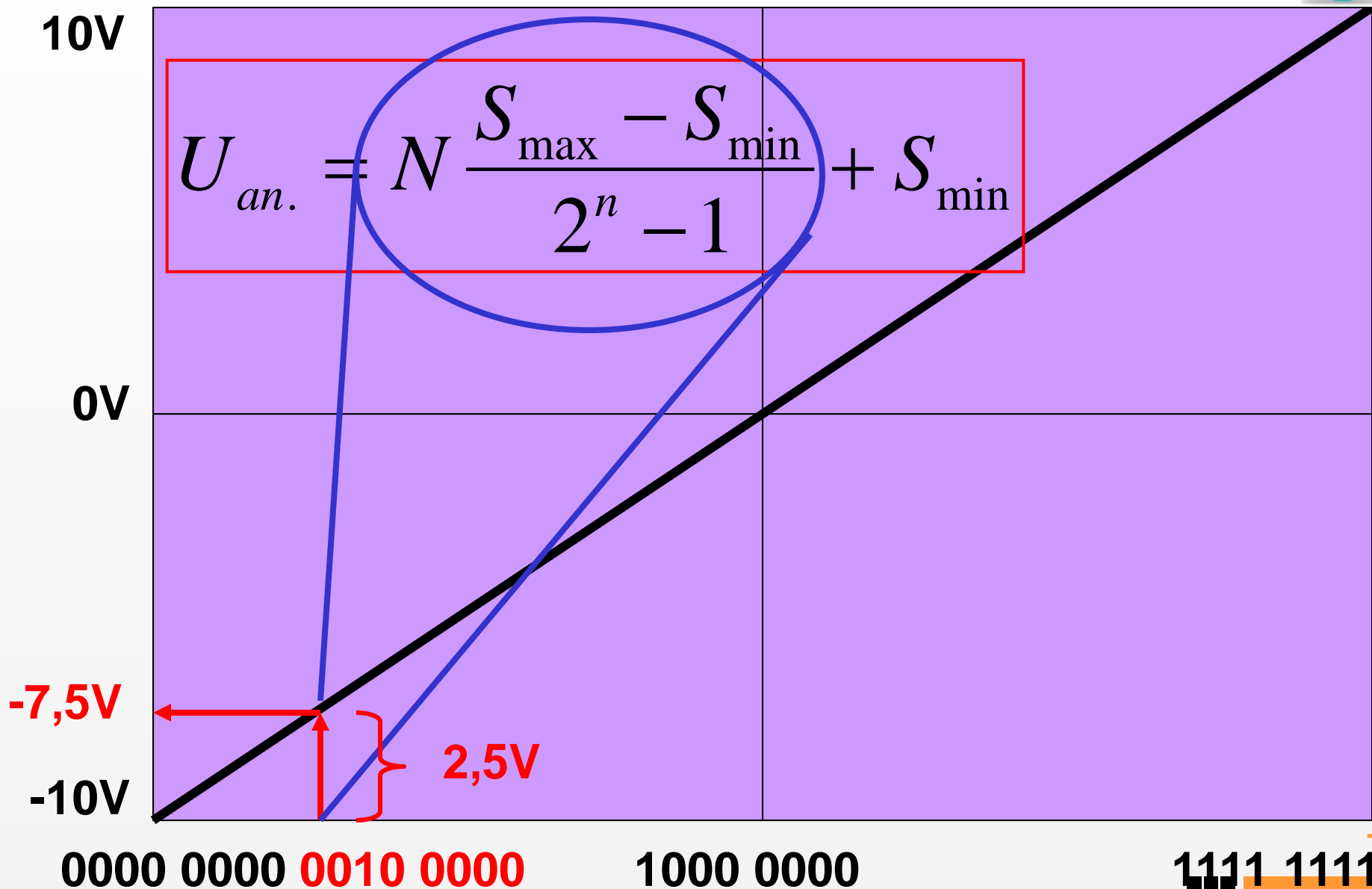



AD a DA převodníky



		0...5V	0...10V	0...20V	-5...+5V	-10...+10V
D0	0	0,000	0,000	0,000	0,000	0,000
D1	0	0,000	0,000	0,000	0,000	0,000
D2	0	0,000	0,000	0,000	0,000	0,000
D3	0	0,000	0,000	0,000	0,000	0,000
D4	0	0,000	0,000	0,000	0,000	0,000
D5	0	0,000	0,000	0,000	0,000	0,000
D6	0	0,000	0,000	0,000	0,000	0,000
D7	1	2,510	5,020	10,039	5,020	10,039
		2,510	5,020	10,039	0,020	0,039

<http://www.ite.tul.cz>





Děkuji za pozornost...

Zdeněk Plíva
zdenek.pliva@tul.cz
Tel.: 3536

