



# Základy číslicové elektroniky



Vyučující:

**Zdeněk Plíva**

*e-mail: zdenek.pliva@tul.cz*  
3536



**Miroslav Holada**  
**Leoš Petržílka**

...

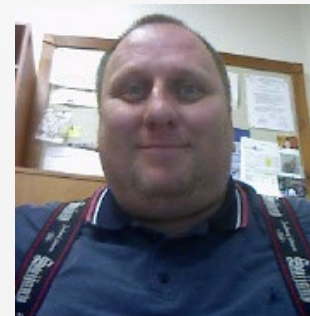

# Přehled témat



- Číselné soustavy
- Číslicová elektronika
- Logické stavy
- Základní logické funkce
- Booleova algebra
- Kombinační obvody
- Sekvenční obvodu

# Proč číslicové obvody ??



- Velký rozptyl výrobních parametrů bez změny funkce
- Spolehlivější přenos a zpracování
- Menší náchylnost na rušení šumem
- Díky kompresním kódům možnost přenosu vyššího množství dat
- Obvody jsou univerzálnější – velké série / nízké náklady
- Vyšší stupeň integrace
- Možnost komprese přenášených dat



# Číselné soustavy

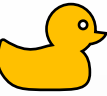

## Polyadické číselné soustavy

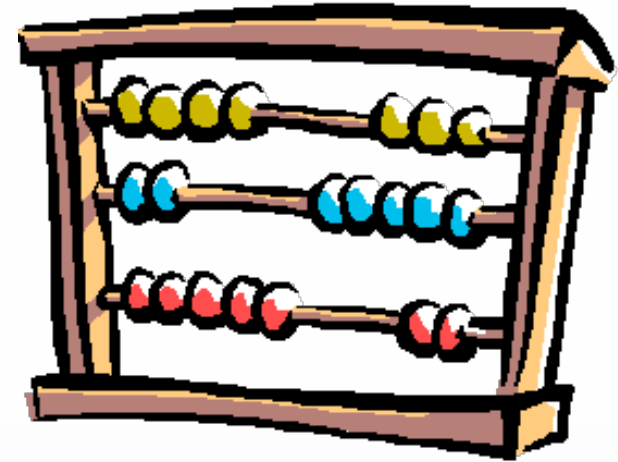

**z-adické číslo**

**v z-adické soustavě:**

$$A = a_n z^n + \dots + a_0 z^0 + a_{-1} z^{-1} + \dots + a_{-m} z^{-m}$$

**z** je základ soustavy  $z \geq 2$  (2, 8, 10, 16)

**$a_i$**  je z-adická číslice  $0 \leq a_i < z$  („z“ různých  $a_i$ )

$$a_{\min} = 0 \quad a_{\max} = z - 1$$

# Číselné soustavy



**1 001**

$$1*10^3 + 0*10^2 + 0*10^1 + 1*10^0$$

# Číselné soustavy



# 1001...

Je-li toto číslo psáno v soustavě:

pak je dekadická hodnota:

<b>Binární . . . . .</b>	<b>9</b>
<b>Oktalové . . . . .</b>	<b>513</b>
<b>Dekadické . . . . .</b>	<b>1001</b>
<b>Hexadecimální . .</b>	<b>4097</b>



# Číselné soustavy



**1001**<sub>10/D</sub>

$$1*10^3 + 0*10^2 + 0*10^1 + 1*10^0 = 1001_D$$

**1001**<sub>8/O</sub>

$$1*8^3 + 0*8^2 + 0*8^1 + 1*8^0 = 513_D$$

# Číselné soustavy



**1001**<sub>2/B</sub>

$$1 * 2^3 + 0 * 2^2 + 0 * 2^1 + 1 * 2^0 = 9_D$$

**1001**<sub>16/H</sub>

$$1 * 16^3 + 0 * 16^2 + 0 * 16^1 + 1 * 16^0 =$$

**4097**<sub>D</sub>

# Převod 2 → 10

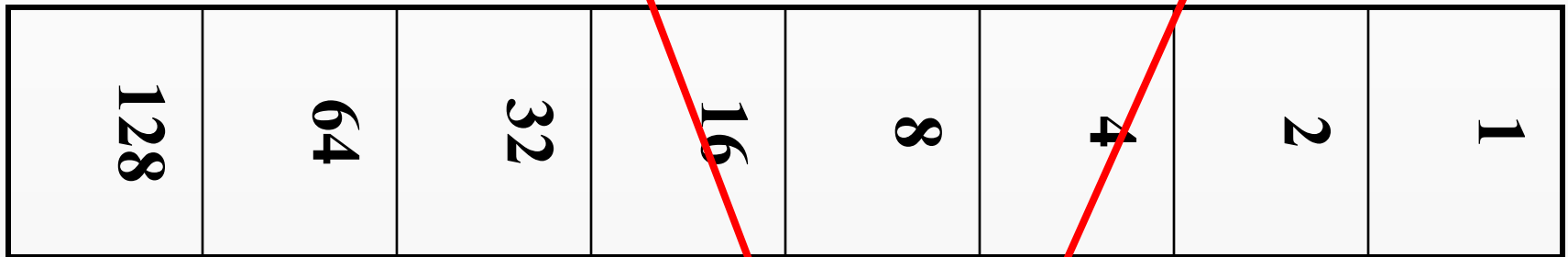
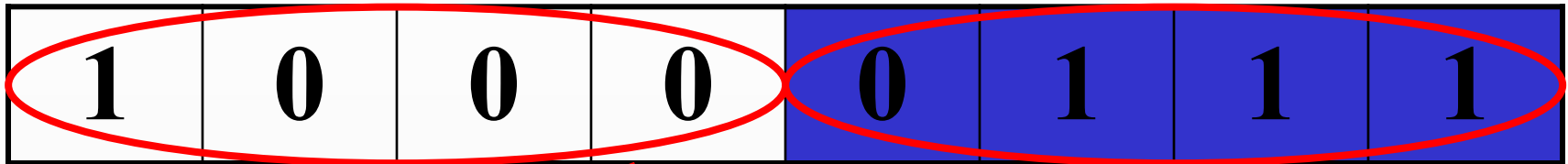

$$128 + 4 + 2 + 1 = 135_D$$

$$10000111_B = 87_H$$

$$8 * 16 + 7 = 135_D$$

# Převod 2 → 10

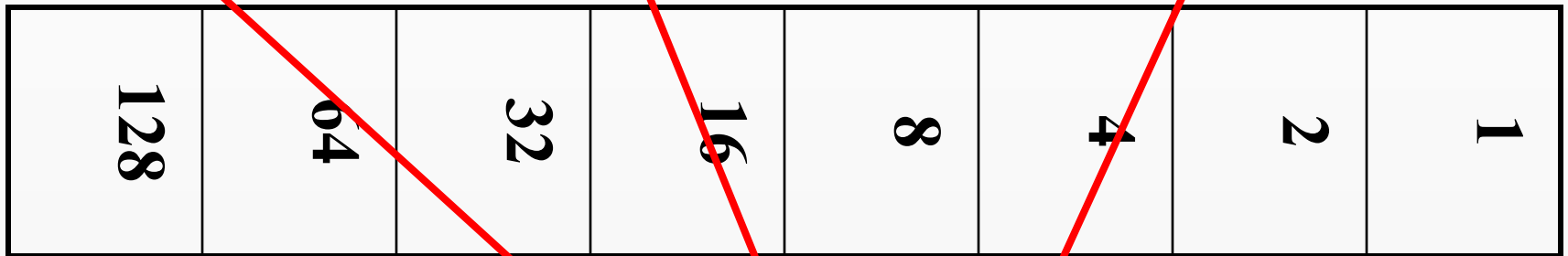
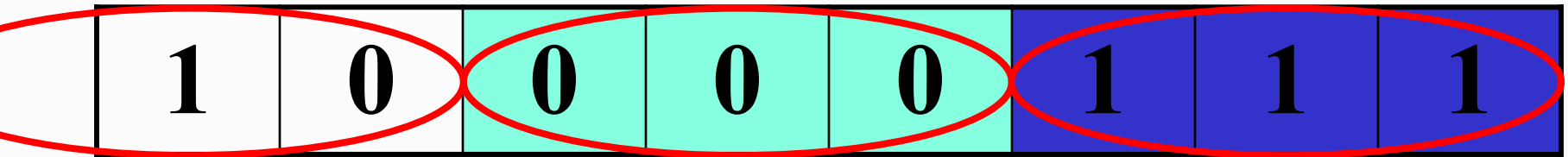

$$128 + 4 + 2 + 1 = 135_D$$

$$010000111_B = 207_O$$

$$2 * 64 + 0 * 8 + 7 = 135_D$$

# Soustavy

číslo	Z = 2	Z = 8	Z = 10	Z = 16
0	0000	00	00	00
1	0001	01	01	01
2	0010	02	02	02
3	0011	03	03	03
4	0100	04	04	04
5	0101	05	05	05
6	0110	06	06	06
7	0111	07	07	07
8	1000	10	08	08
9	1001	11	09	09
10	1010	12	10	0A
11	1011	13	11	0B
12	1100	14	12	0C
13	1101	15	13	0D
14	1110	16	14	0E
15	1111	17	15	0F

# Převod 10 → 2

Číslo před desetinnou čárkou dělíme dvěma a zapisujeme zprava doleva zbytky při dělení:

$$364 : 2 = 182 \quad \text{zb. } 0$$

Převod  
**desítkového** čísla do  
**dvojkového**

**0**<sub>2</sub>

# Převod 10 → 2

Číslo před desetinnou čárkou dělíme dvěma a zapisujeme zprava doleva zbytky při dělení:

$$364 : 2 = 182 \quad \text{zb. } 0$$

$$182 : 2 = 91 \quad \text{zb. } 0$$

Převod  
**desítkového** čísla do  
**dvojkového**

**00**<sub>2</sub>

# Převod 10 → 2

Číslo před desetinnou čárkou dělíme dvěma a zapisujeme zprava doleva zbytky při dělení:

$$364 : 2 = 182 \quad \text{zb. } 0$$

$$182 : 2 = 91 \quad \text{zb. } 0$$

$$91 : 2 = 45 \quad \text{zb. } 1$$

Převod  
desítkového čísla do  
dvojkového

**100**<sub>2</sub>



# Převod 10 → 2

Číslo před desetinnou čárkou dělíme dvěma a zapisujeme zprava doleva zbytky při dělení:

$$364 : 2 = 182 \quad \text{zb. } 0$$

$$182 : 2 = 91 \quad \text{zb. } 0$$

$$91 : 2 = 45 \quad \text{zb. } 1$$

$$45 : 2 = 22 \quad \text{zb. } 1$$

$$22 : 2 = 11 \quad \text{zb. } 0$$

$$11 : 2 = 5 \quad \text{zb. } 1$$

$$5 : 2 = 2 \quad \text{zb. } 1$$

$$2 : 2 = 1 \quad \text{zb. } 0$$

Převod  
desítkového čísla do  
dvojkového

**16C<sub>H</sub>**

**000101101100<sub>2</sub>**

# Převod 10 → 16

Číslo dělíme šestnácti a zapisujeme zprava doleva zbytky při dělení:

$$364 : 16 = 22 \quad \text{zb. } \textcircled{12}$$

Převod  
desítkového čísla do  
šestnáctkového (hexa)

$$1 \rightarrow 1 \quad 10 \rightarrow A$$

$$2 \rightarrow 2 \quad 11 \rightarrow B$$

...

$$9 \rightarrow 9 \quad 15 \rightarrow F$$

$\textcircled{C}_{16}$

# Převod 10 → 16

Číslo dělíme šestnácti a zapisujeme zprava doleva zbytky při dělení:

$$364 : 16 = 22 \quad \text{zb. } 12$$

$$22 : 16 = 1 \quad \text{zb. } 6$$

Převod  
desítkového čísla do  
šestnáctkového (hexa)

$$1 \rightarrow 1 \quad 10 \rightarrow A$$

$$2 \rightarrow 2 \quad 11 \rightarrow B$$

...

$$9 \rightarrow 9 \quad 15 \rightarrow F$$

**16C**<sub>16</sub>

# Převod 10 → 16

Číslo dělíme šestnácti a zapisujeme zprava doleva zbytky při dělení:

$$364 : 16 = 22 \quad \text{zb. } 12$$

$$22 : 16 = 1 \quad \text{zb. } 6$$

Převod  
desítkového čísla do  
šestnáctkového (hexa)

$$1 \rightarrow 1 \quad 10 \rightarrow A$$

$$2 \rightarrow 2 \quad 11 \rightarrow B$$

...

$$9 \rightarrow 9 \quad 15 \rightarrow F$$

**16C**<sub>16</sub>

# Zobrazování záporných čísel



a) **Přímý kód** – přidáme znaménkový bit  
+ ... 0    - ... 1    (např.: -6 ... 1 0110 )  
složité aritmetické operace – *nepoužívá se*

b) **Dvojkový doplněk**  
inverze čísla zvětšenou o 1

*Př.*

zobrazení čísla **-14**

**01110** → inverze = **10001**

přičíst 1 → **10001 + 1 = 10010**

# Sčítání čísel



$14_{10}$

$01110_2$

$6_{10}$

$00110_2$

$20_{10}$

$10100_2$

# Číslicové obvody

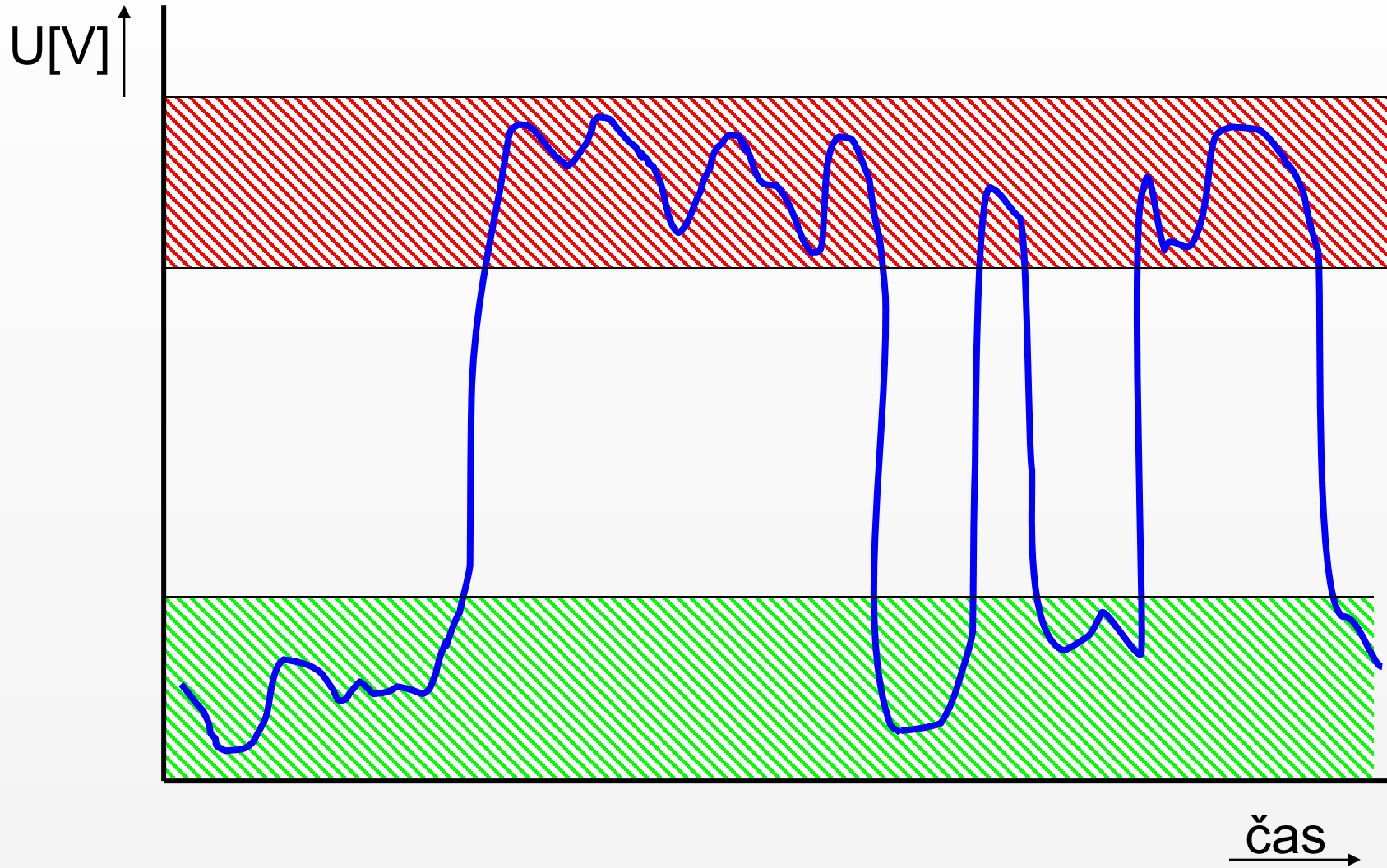

# Číslicové obvody

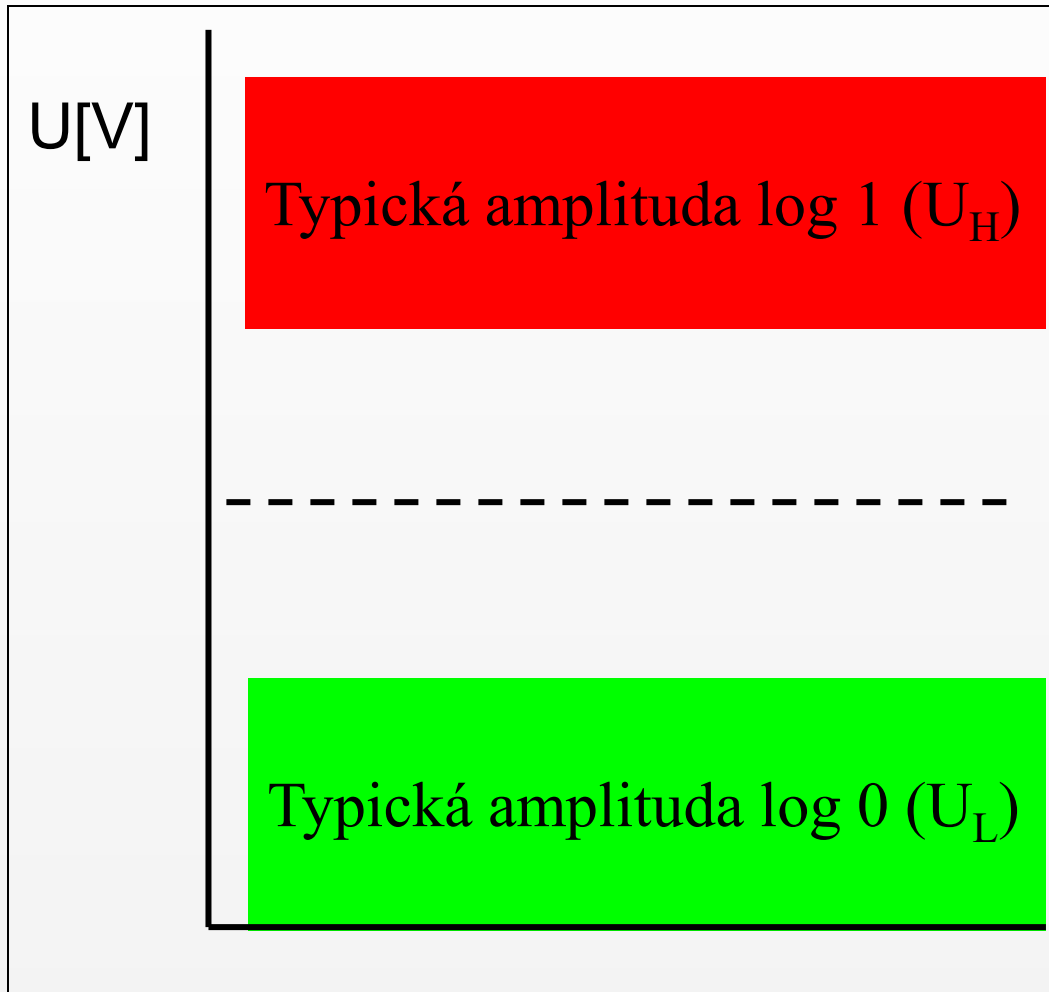

**horní mez “1“**

**dolní mez “1“**

*Rozhodovací  
amplituda*

**horní mez “0“**

**dolní mez “0“**



# Číslicové TTL obvody

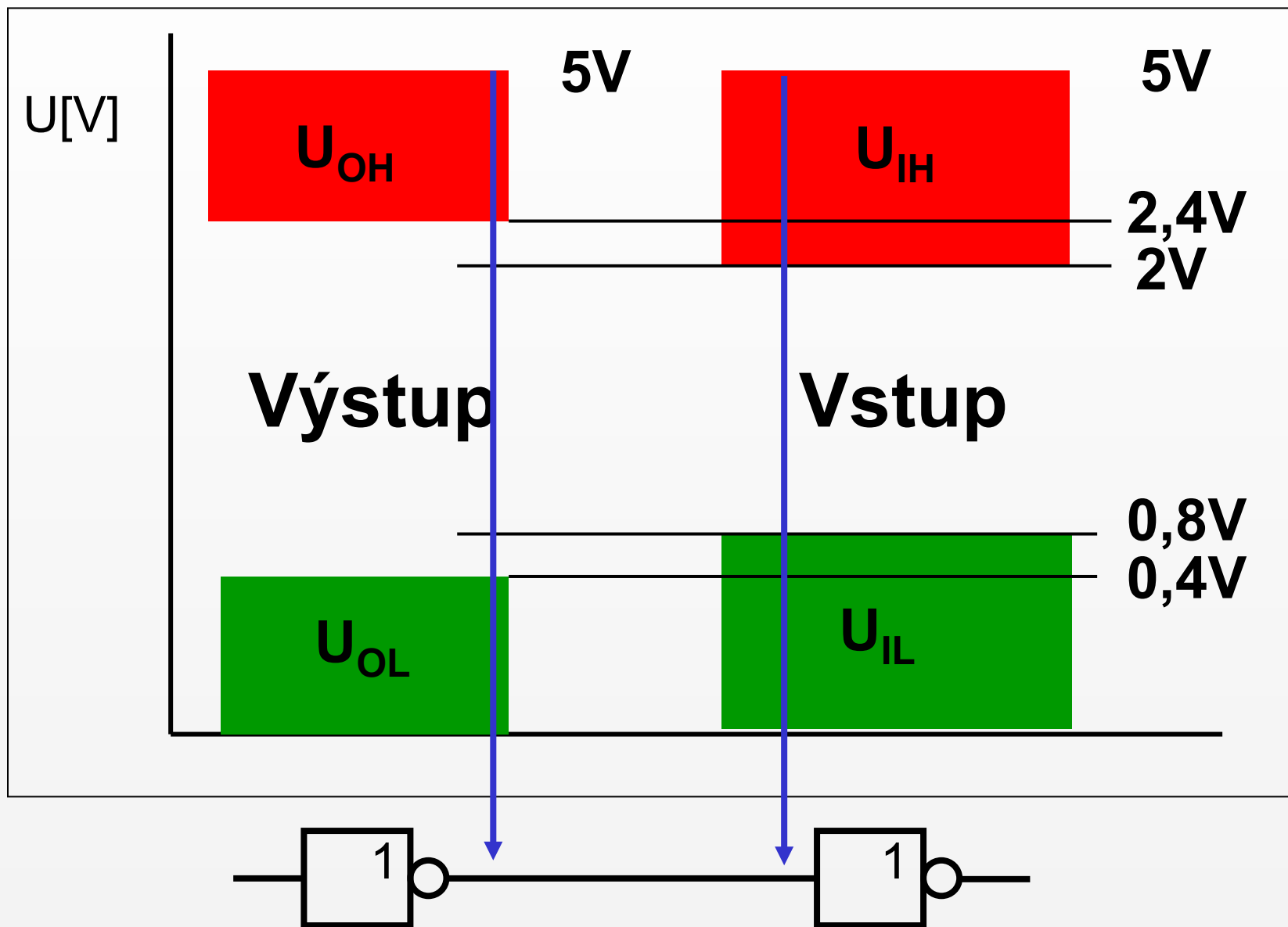

# Logické stavy

Zjednodušeně lze popsat **dvěma stavy**  
(binární proměnné)

**ZAPNUTO / VYPNUTO**

**PRAVDA / NEPRAVDA**

**Log.1 / Log.0**

**True / False**

**High / Low**

**Vysoké / nižší napětí**

**!! pozitivní / negativní logika** (hodnota  $X_A < X_B$ )

# Číslicové kombinační obvody

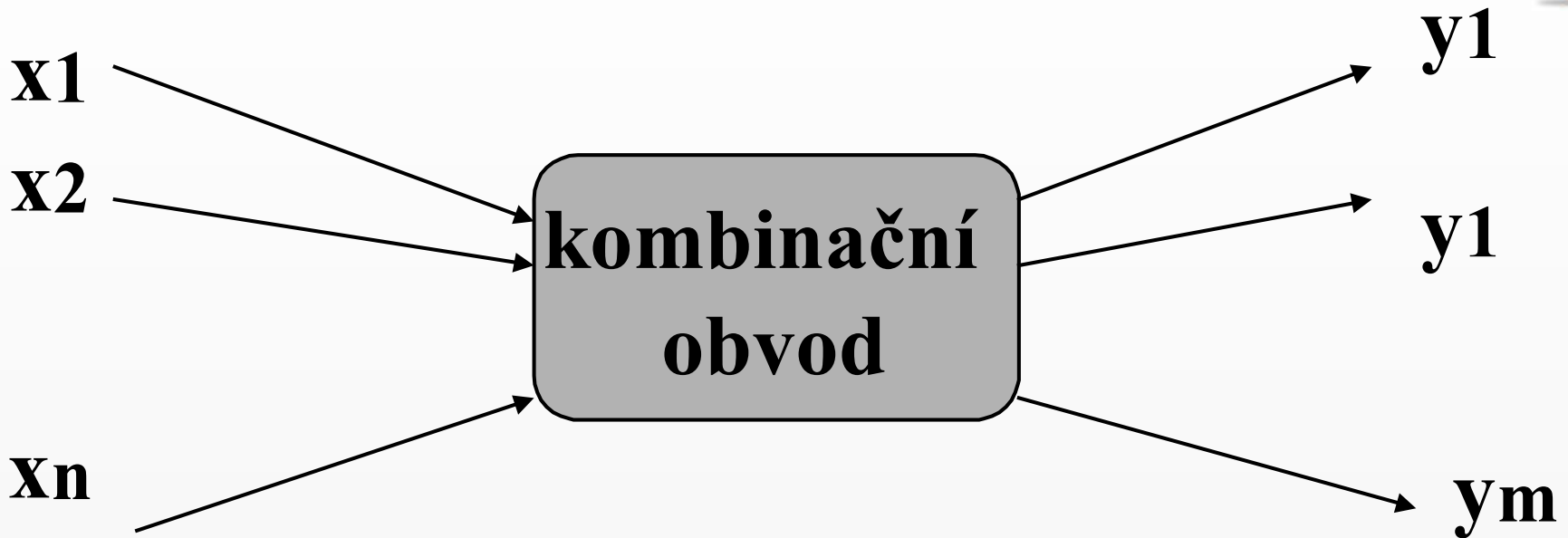

**X** – vstupní n-bitová proměnná

**Y** – výstupní m-bitová proměnná

Výstupní hodnoty **Y** určeny pouze aktuálními vstupními hodnotami **X** (reálně s určitým zpožděním)

– t.j. kombinační obvod nemá paměť předchozích vstupních hodnot či vnitřního stavu.

# Značení logických hradel



**invertor**

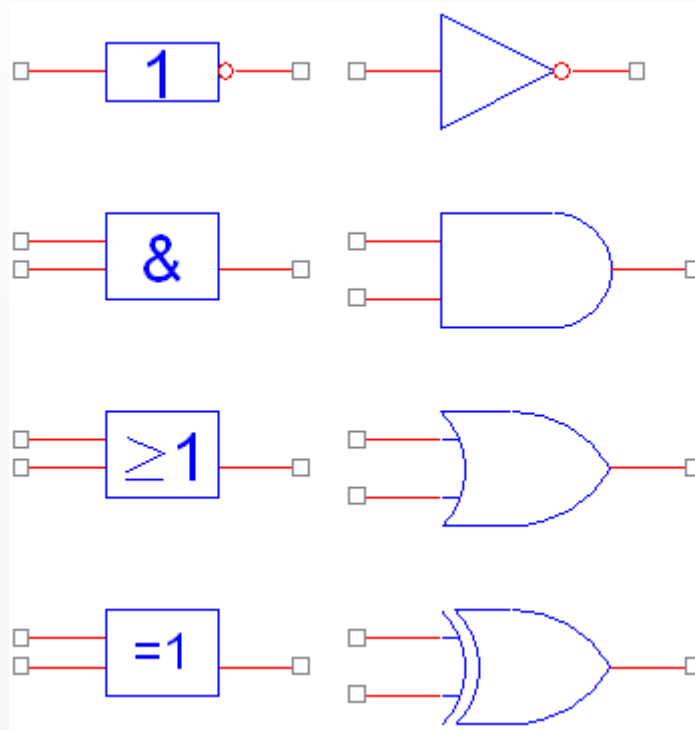

**AND**

**OR**

**XOR**

- vícebrany; společný vodič a napájecí svorky se nekreslí
- **kroužek** = negace (i na vstupu)

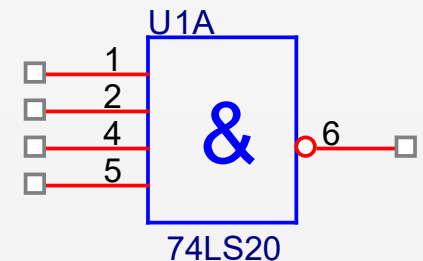

# Logické operace

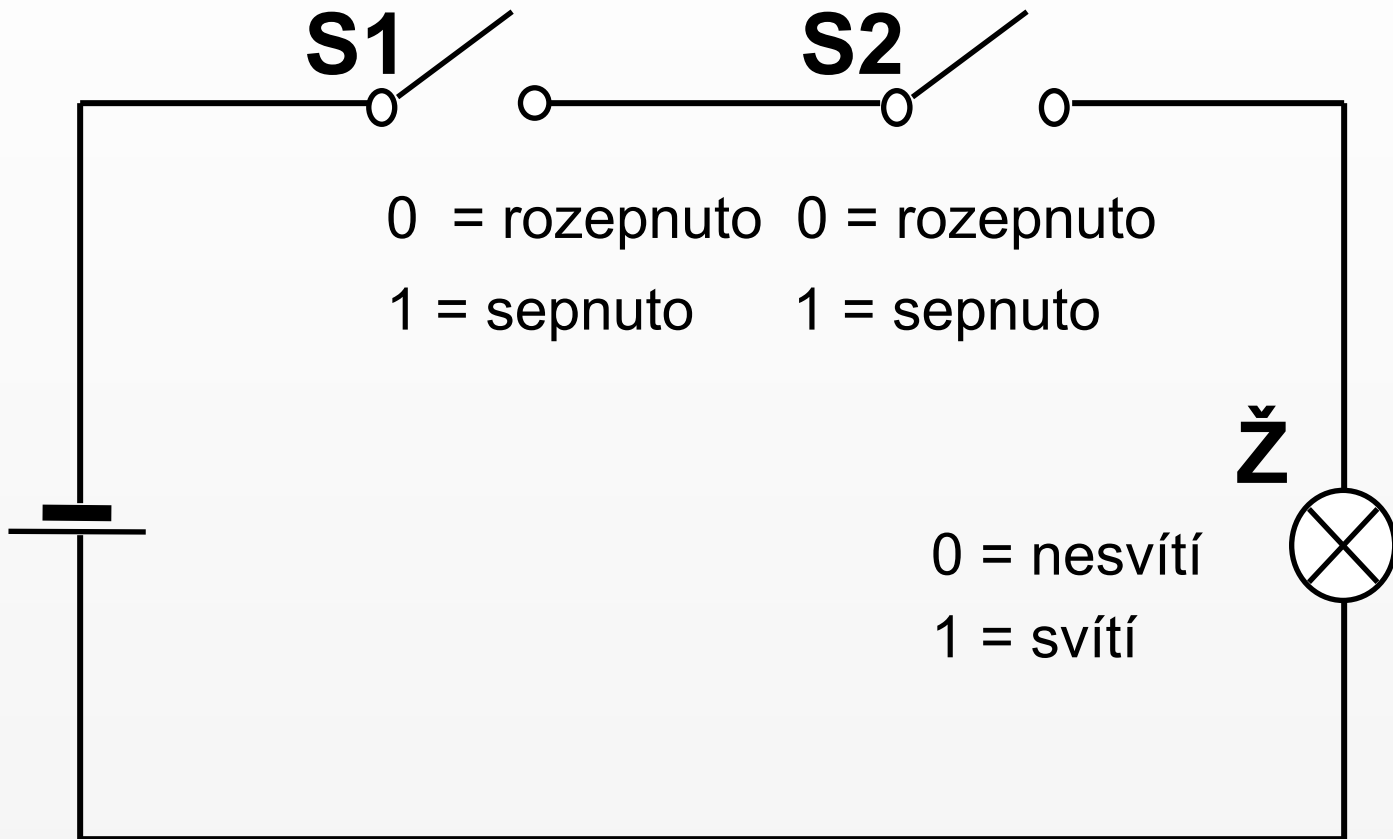

S1	S2	Ž
0	0	0
0	1	0
1	0	0
1	1	1

## AND – logický součin

# Logické operace

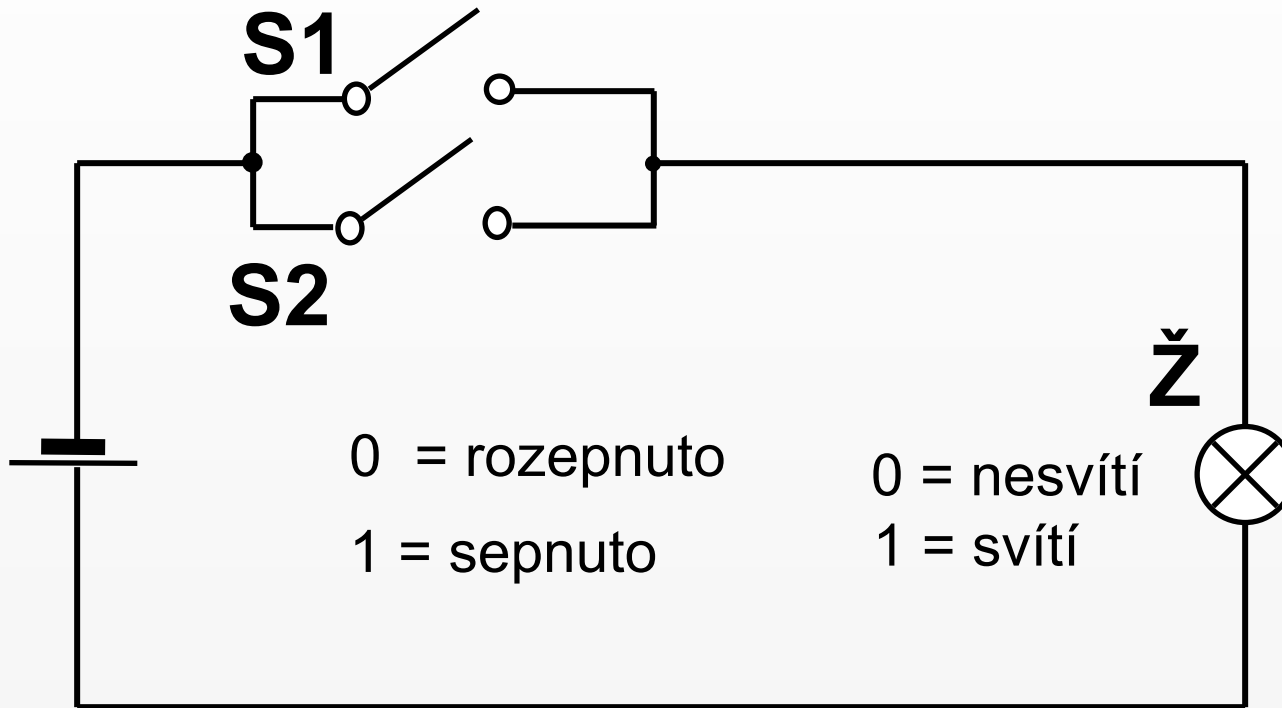

S1	S2	Ž
0	0	0
0	1	1
1	0	1
1	1	1

## OR – logický součet

# Základní logické funkce

## Negace NOT, INVERT

$$Y = \bar{A}, Y = /A, Y = 'A$$

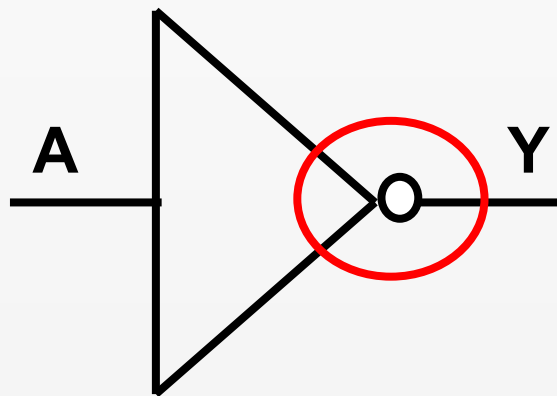
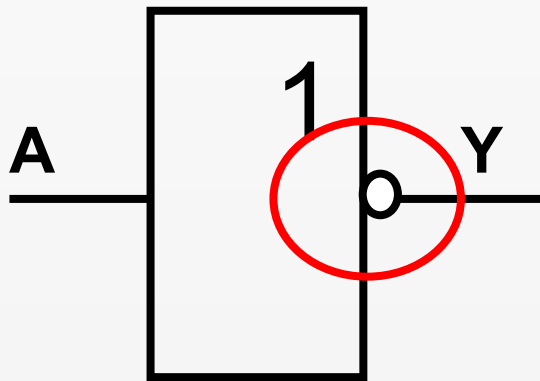

A	Y
0	1
1	0

# Základní logické funkce

## Logický součin AND

$$Y = A \cdot B$$

$$Y = AB$$

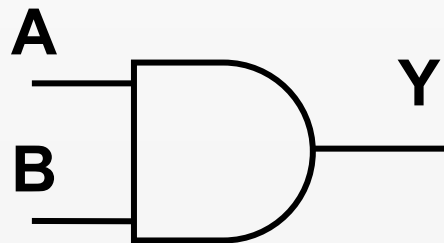
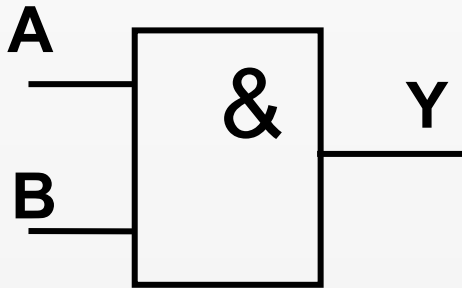

A	B	Y
0	0	0
0	1	0
1	0	0
1	1	1



# Základní logické funkce

## Logický součet OR

$$Y = A + B$$

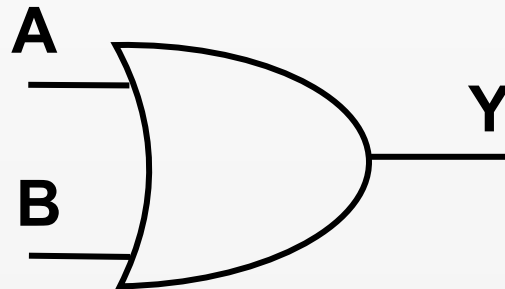
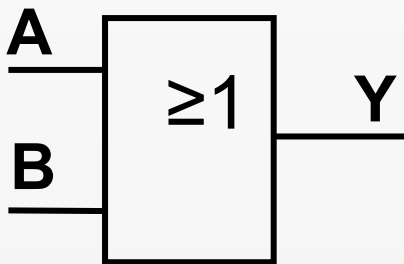

A	B	Y
0	0	0
0	1	1
1	0	1
1	1	1

# Další logické funkce

## Negovaný logický součin NAND

$$Y = \overline{A \cdot B}, Y = \overline{AB}, Y = \overline{(A \cdot B)}$$

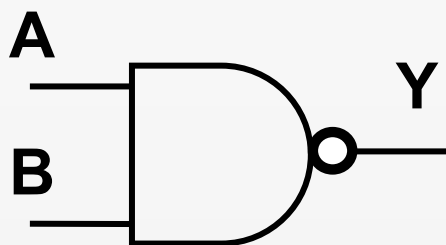
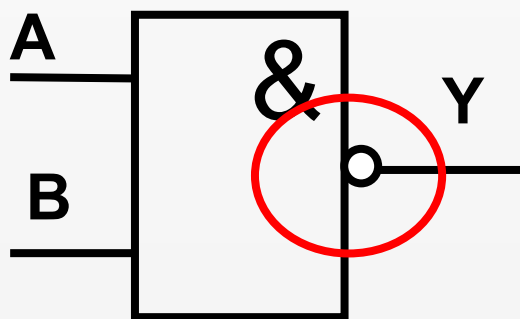

A	B	Y
0	0	1
0	1	1
1	0	1
1	1	0

# Další logické funkce

## Negovaný logický součet

## NOR

$$Y = \overline{A+B}, Y = \text{'(A+B)}$$

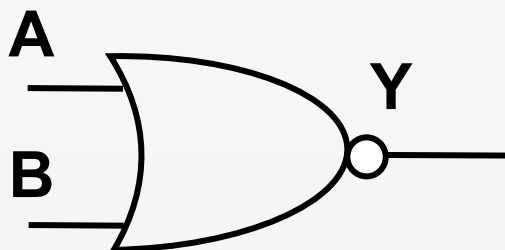
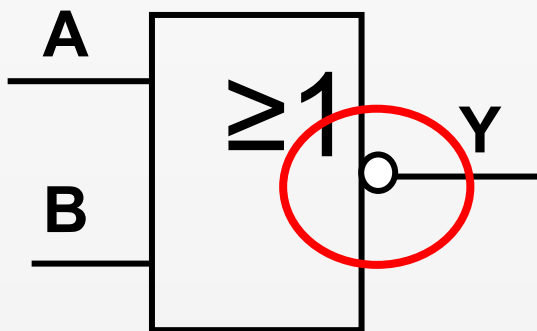

A	B	Y
0	0	1
0	1	0
1	0	0
1	1	0

# Další logické funkce

## Neekvivalence XOR (výhradní OR)

$$Y = A \oplus B$$

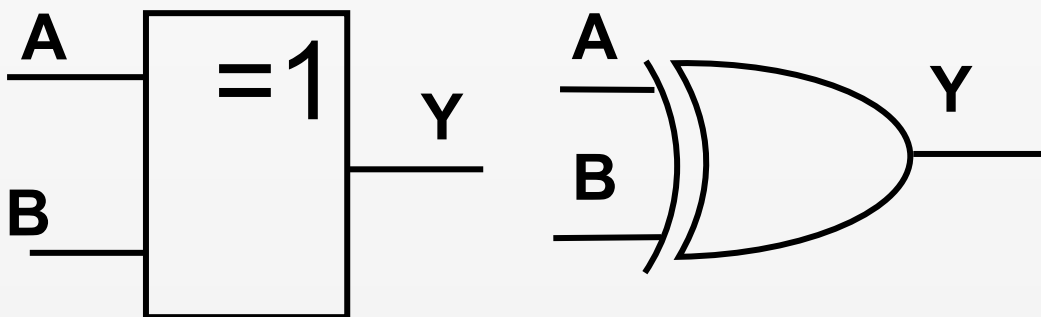

A	B	Y
0	0	0
0	1	1
1	0	1
1	1	0

# Další logické funkce

ekvivalence

XNOR

$$Y = \overline{A \oplus B}$$

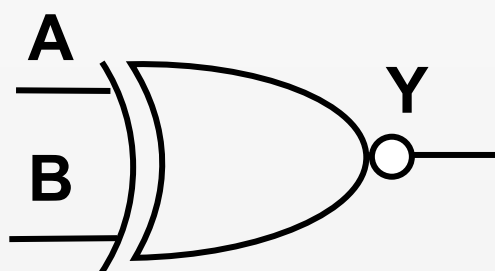
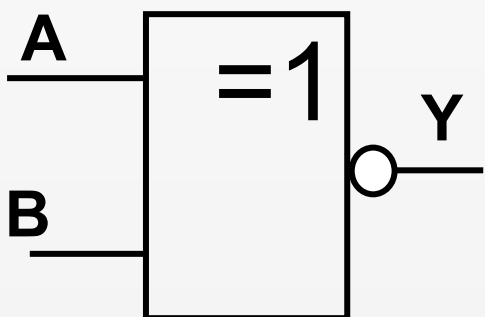

A	B	Y
0	0	1
0	1	0
1	0	0
1	1	1

# Základní logické funkce

<b>A</b>	<b>B</b>	<b>NOT</b>	<b>AND</b>	<b>NAND</b>	<b>OR</b>	<b>NOR</b>	<b>XOR</b>	<b>XNOR</b>
<b>0</b>	<b>0</b>	<b>1</b>	<b>0</b>	<b>1</b>	<b>0</b>	<b>1</b>	<b>0</b>	<b>1</b>
<b>0</b>	<b>1</b>	<b>0</b>	<b>0</b>	<b>1</b>	<b>1</b>	<b>0</b>	<b>1</b>	<b>0</b>
<b>1</b>	<b>0</b>		<b>0</b>	<b>1</b>	<b>1</b>	<b>0</b>	<b>1</b>	<b>0</b>
<b>1</b>	<b>1</b>		<b>1</b>	<b>0</b>	<b>1</b>	<b>0</b>	<b>0</b>	<b>1</b>

# Realizace hradel



## 74xx00

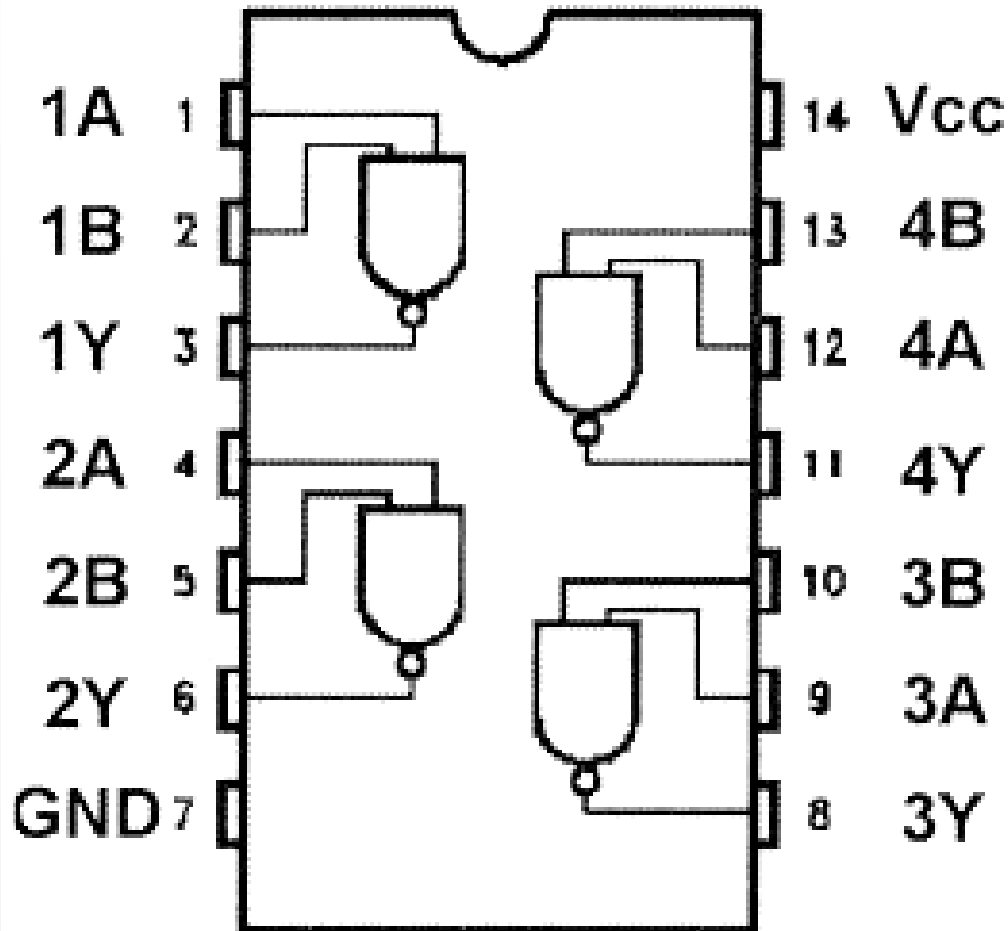

**DIP (DIL) -14 ,  
-16, -24, -28, -40**

**SO -14 , -16, -24,  
-28, -40**

**Napájení !!**

# Převodní chararka IO



## Převodní charakteristika TTL invertoru

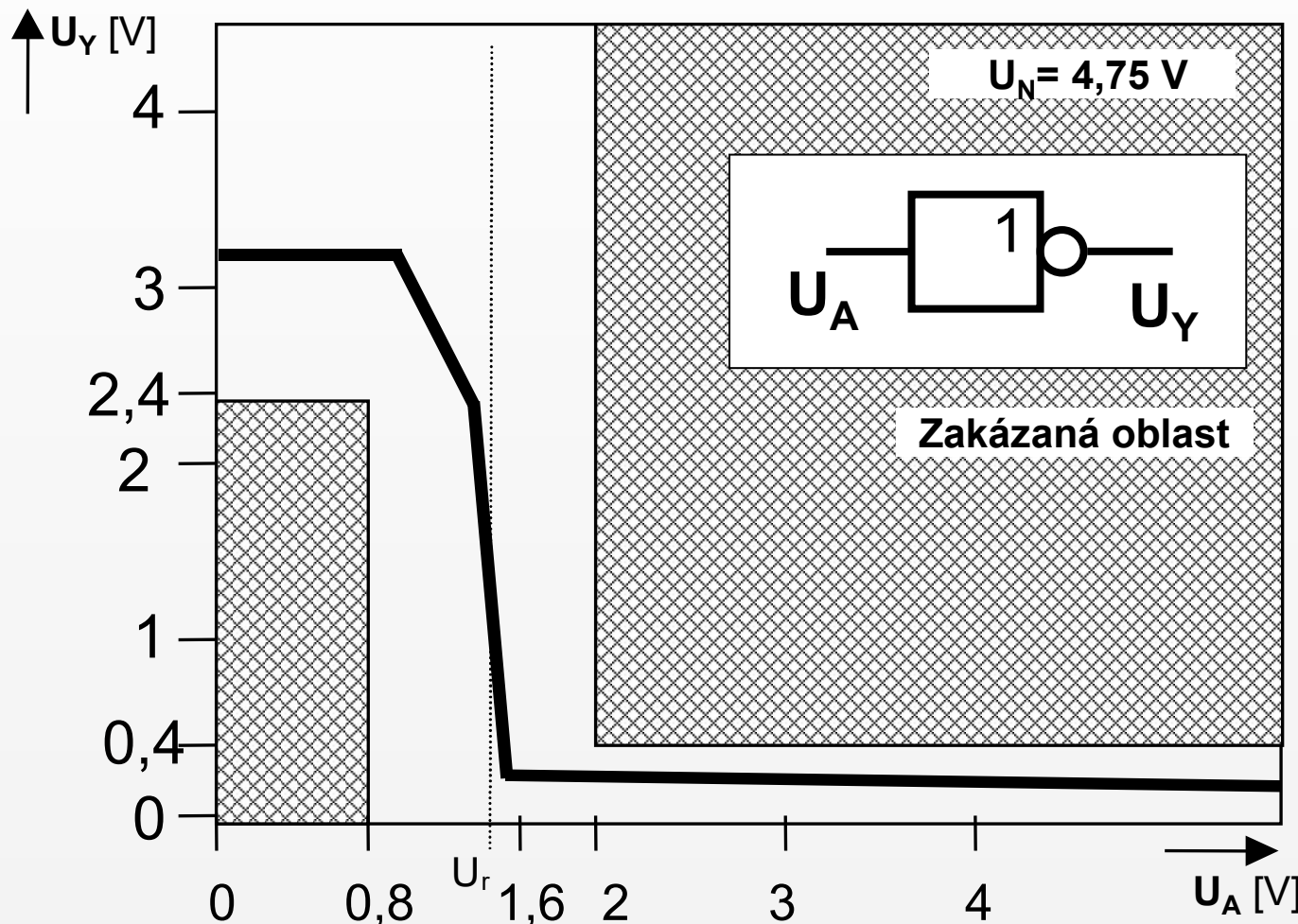

0,8 V –  $U_{A0\text{MAX}}$   
2,0 V –  $U_{A1\text{MIN}}$   
2,4 V –  $U_{Y0\text{MAX}}$   
0,4 V –  $U_{Y1\text{MIN}}$

$U_r$  –  
překlápěcí  
úroveň  
vstupního  
napětí



# Převodní chararka IO



## Převodní charakteristika TTL invertoru

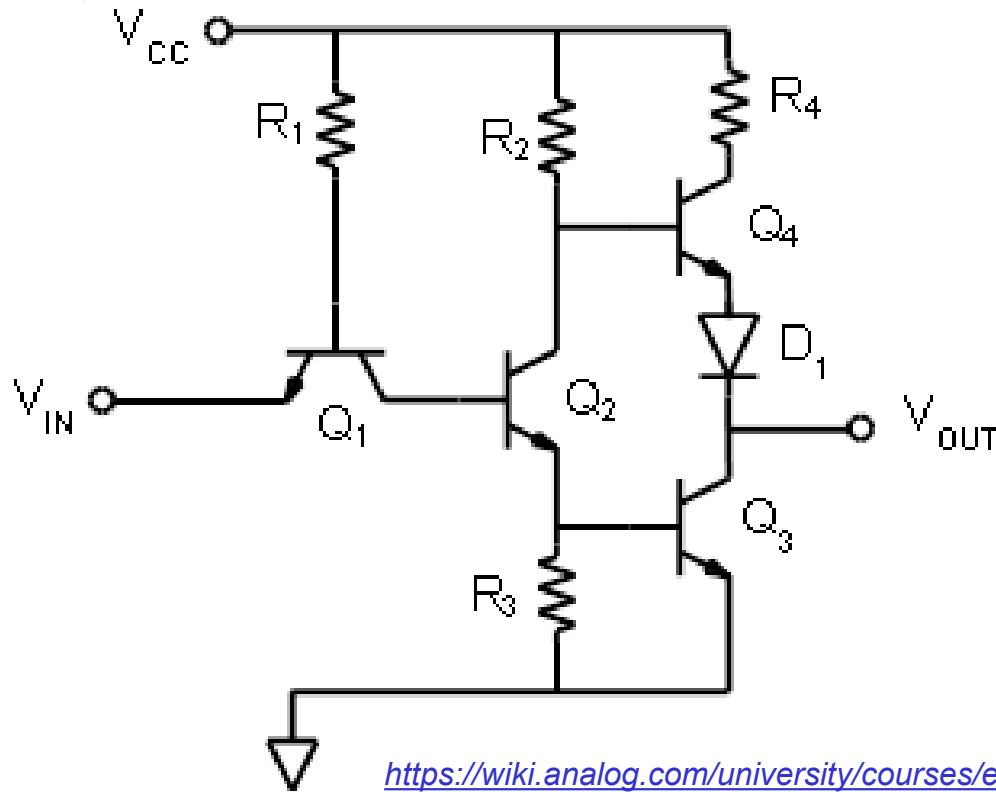

<https://wiki.analog.com/university/courses/electronics/electronics-lab-27>

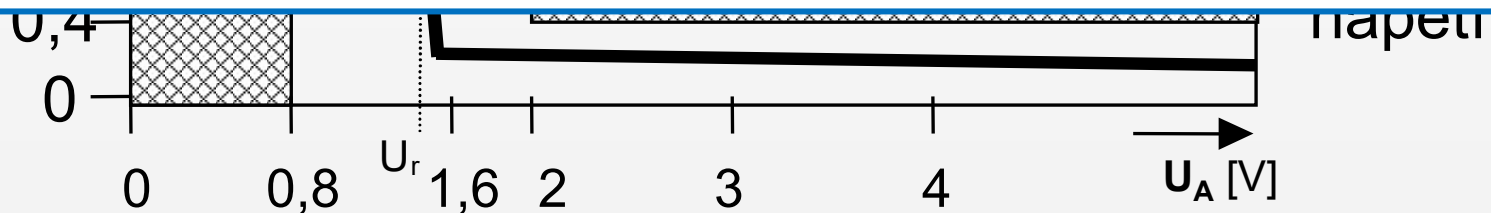

# Převodní charka IO



## Převodní charakteristika CMOS hradla

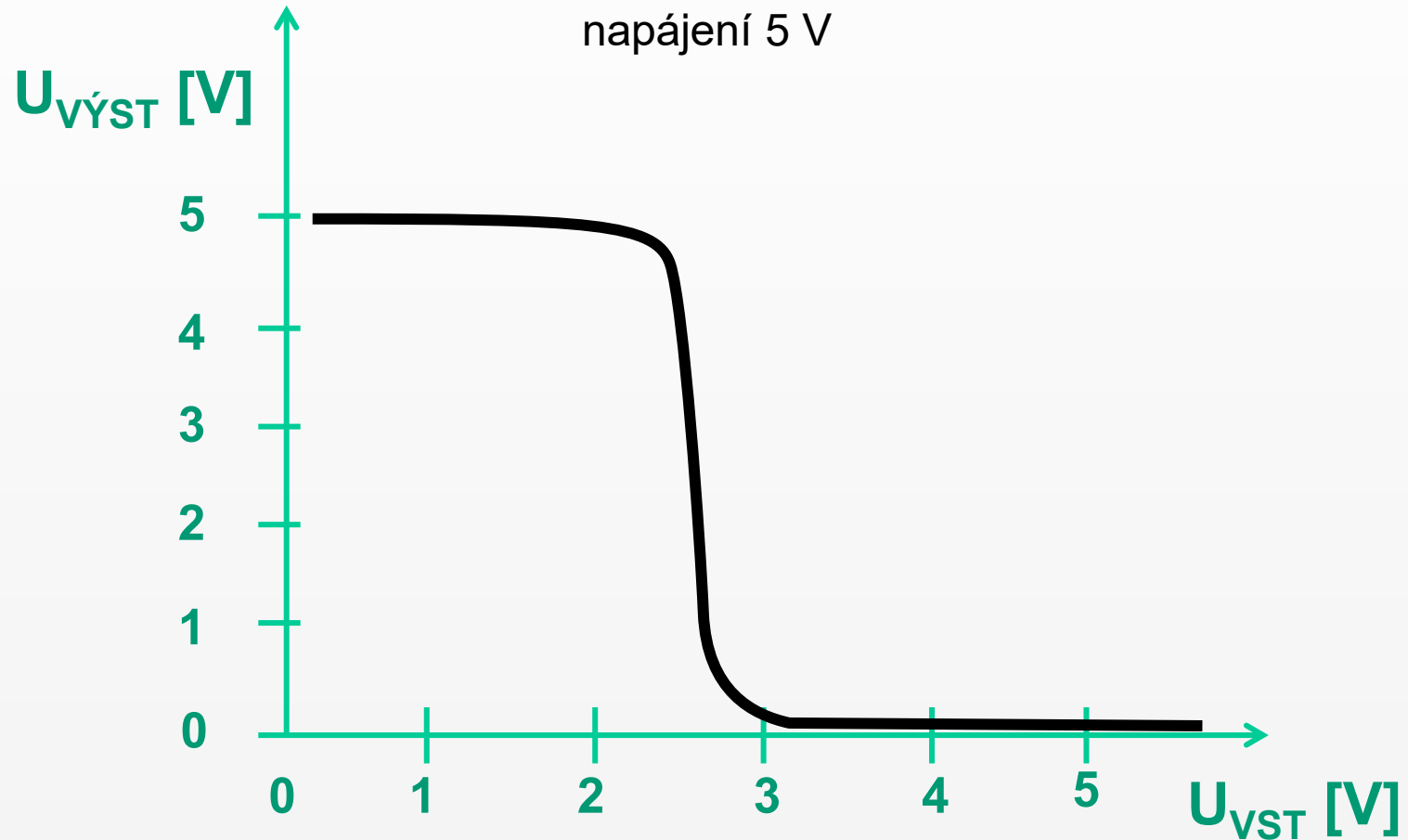

# Odběrová ch. invertoru TTL

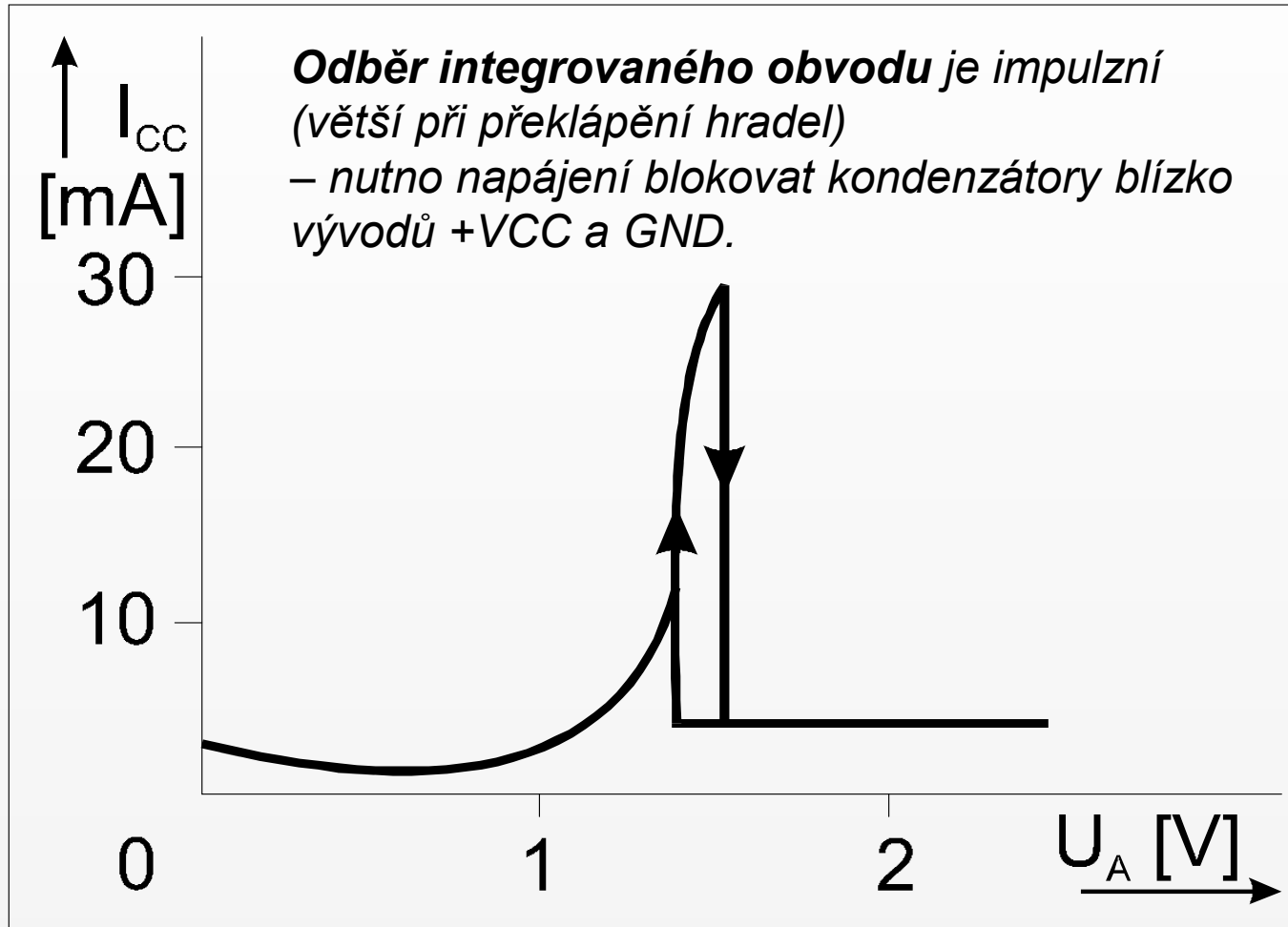

$U_A$  - vstupní napětí na invertoru,

$I_{CC}$  – proud odebíraný z napájecího zdroje

# Zatěžovací ch. TTL hradla

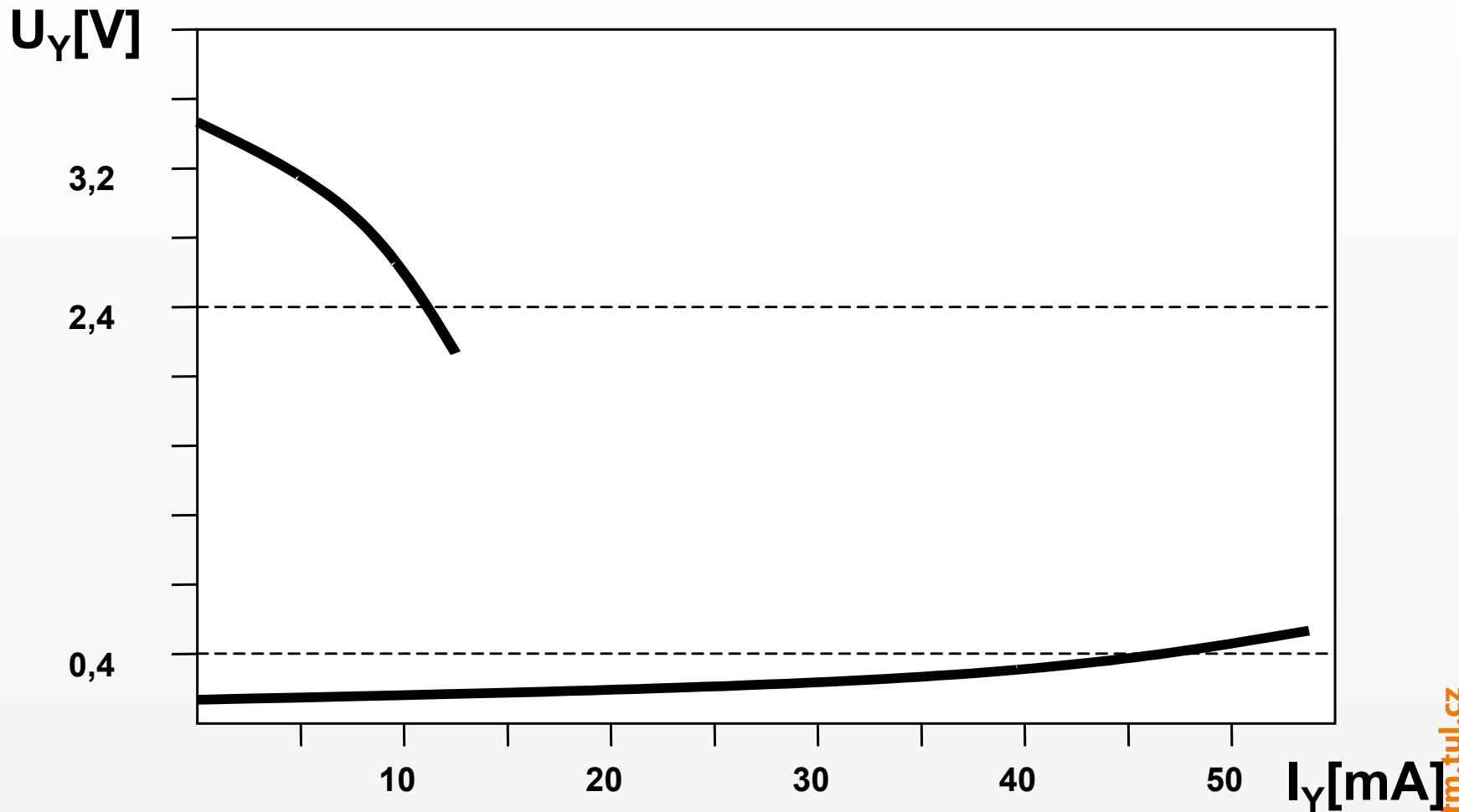

zatěžování výstupu nastaveného do **log. 1** a do **log. 0**

# Vstupní ch. TTL hradla

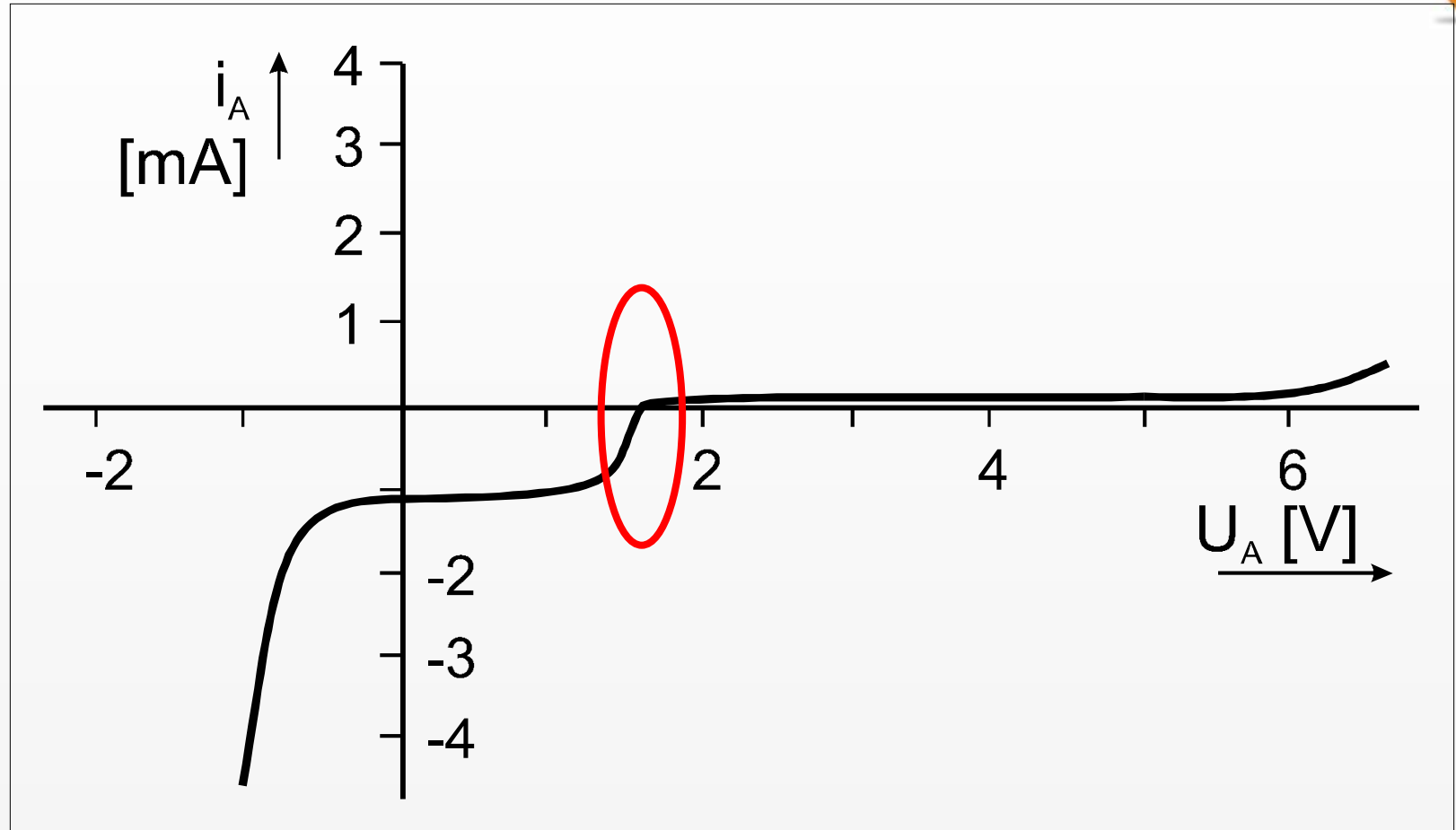

!! **1,5 V** vstupního napětí pro **nulový** vstupní proud. Tato hodnota se ustálí na nezapojených vstupech hradla !!

# Ošetření nepoužitých vstupů



Ze vstupní charakteristiky vyplývá, že není vhodné ponechávat u logiky TTL nezapojené vstupy...  
*(nezapojený vstup je zpravidla interpretován jako log. 1. Napětí, které se ustálí na tomto vstupu však leží v zakázaném pásmu a existuje nebezpečí špatné interpretace tohoto napětí obvodem).*

U členů **NAND** je možno nepoužité vstupy paralelně připojit ke vstupům použitým nebo je připojit na úroveň H.

U členů **NOR** je třeba nepoužité vstupy připojit na úroveň L.

# Technologie výroby IO

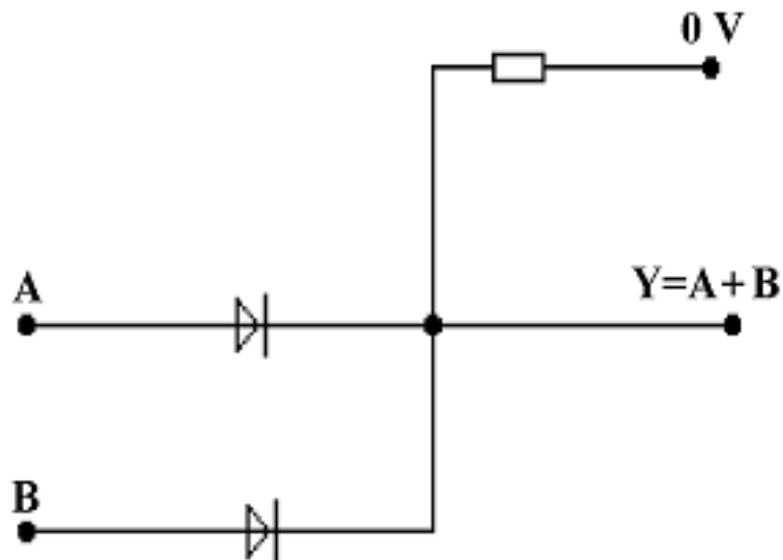

OR

## Diodová logika

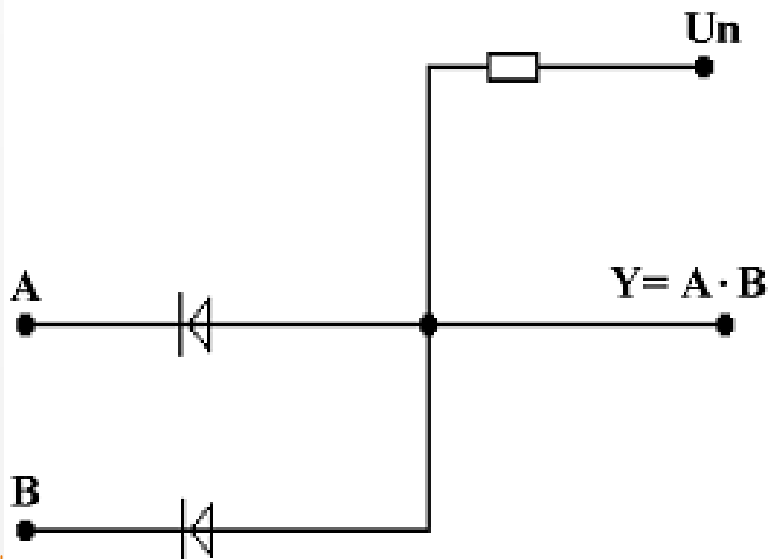

AND

Bez aktivního prvku nelze realizovat negaci.  
Nelze řadit mnoho obvodů za sebou bez obnovení správných log. úrovní.

⇒ **diodově-tranzistorová logika**

# Provedení TTL obvodů

technologické varianty těchto obvodů:

- H – rychlá CMOS (dříve F)
- N – normální
- C – CMOS
- T – kompatibilita s TTL
- L – nízká spotřeba
- S – se Schotkyho diodami (zabraňují saturaci transistorů)
- LS, ALS – nízká spotřeba + Schotkyho diody.  
(např. 74**ALS**00, 74**HCT**04)

(viz. např. [www.ti.com](http://www.ti.com) )



# Diagram of TTL levels

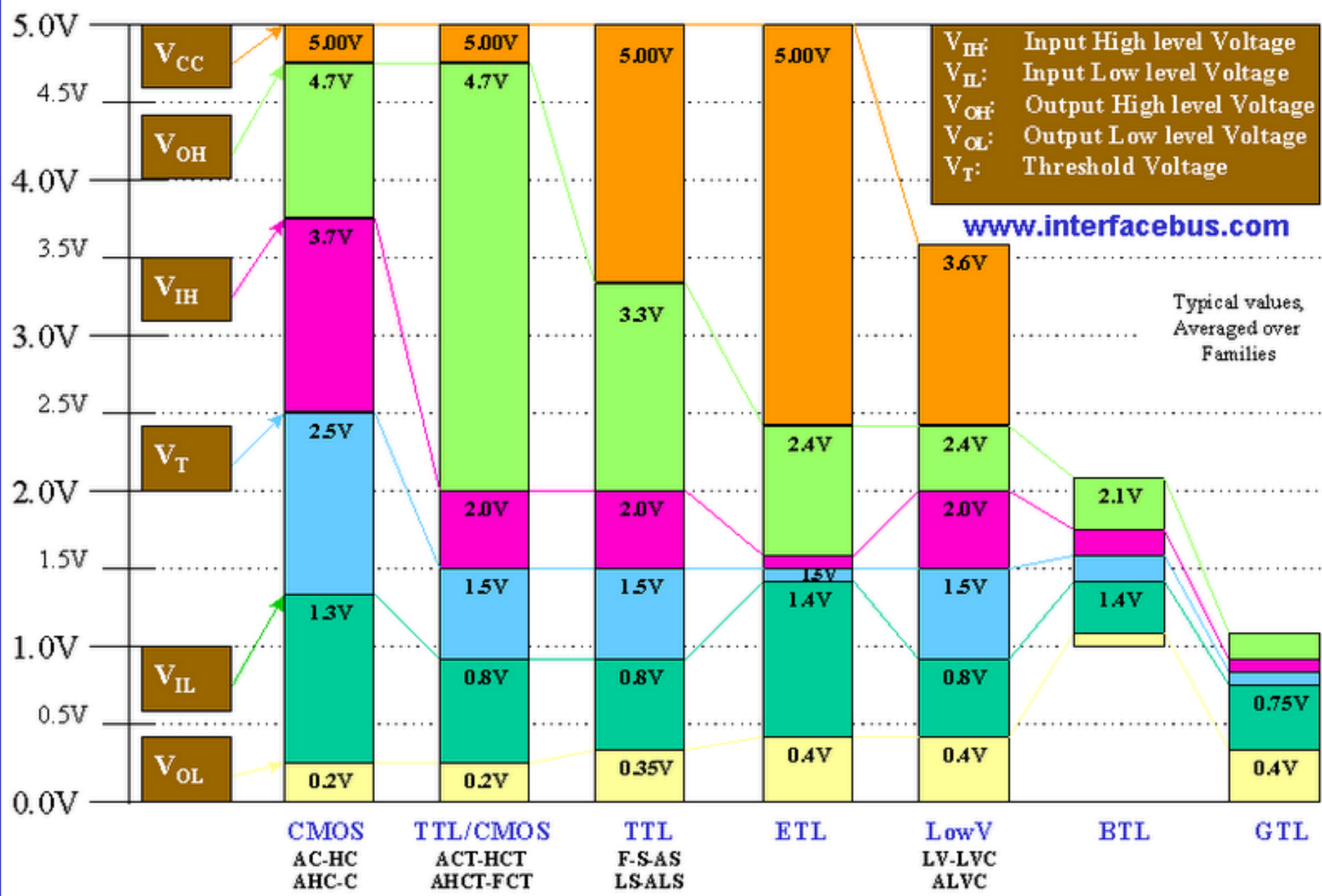

# Differences TTL, CMOS

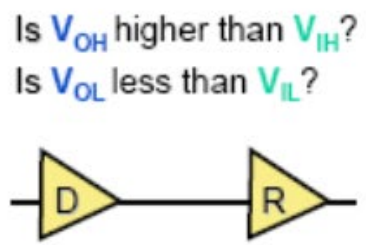
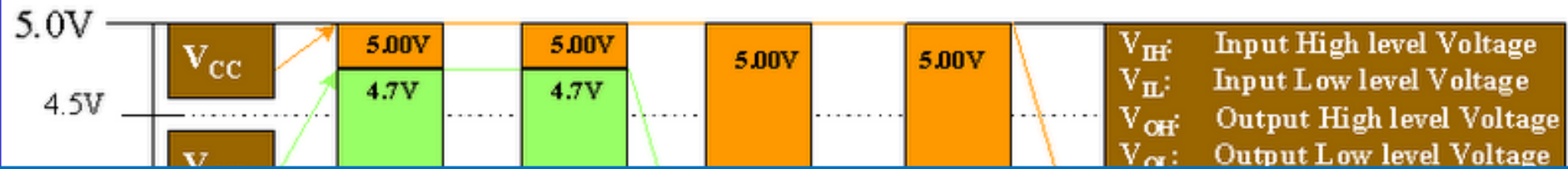

D \ R	5TTL	5CMOS	3LVTTTL	2.5CMOS	1.8CMOS
5TTL	Yes	No	Yes*	Yes*	Yes*
5CMOS	Yes	Yes	Yes*	Yes*	Yes*
3LVTTTL	Yes	No	Yes	Yes*	Yes*
2.5CMOS	Yes	No	Yes	Yes	Yes*
1.8CMOS	No	No	No	No	Yes

\* Requires  $V_{IH}$  Tolerance

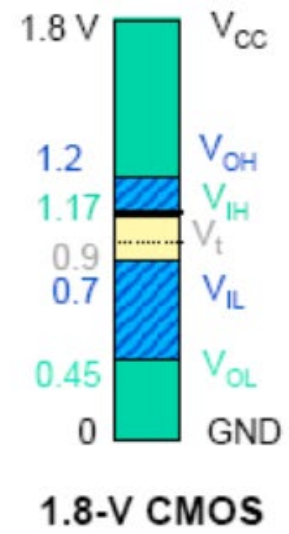
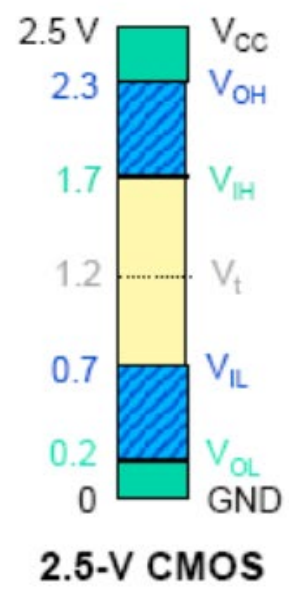
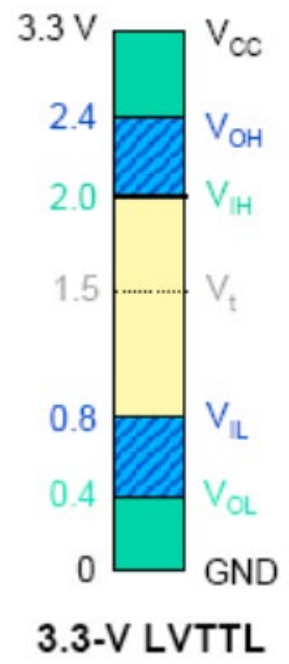
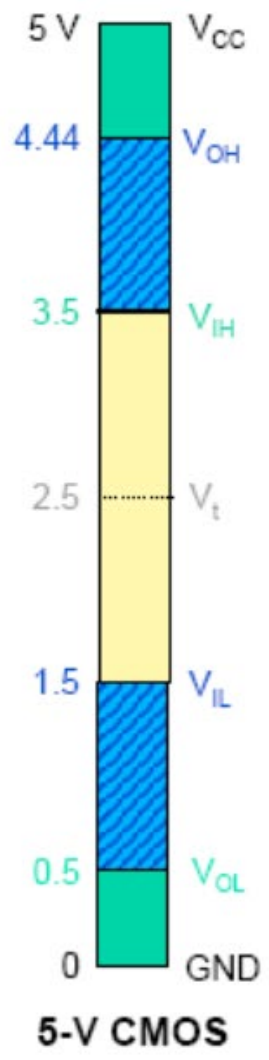
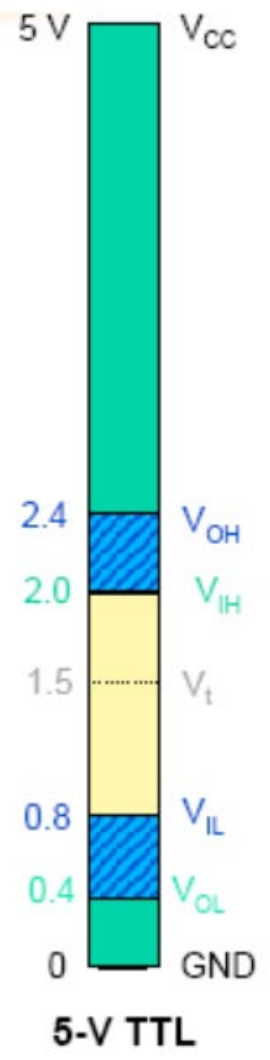

# Logické obvody - provedení

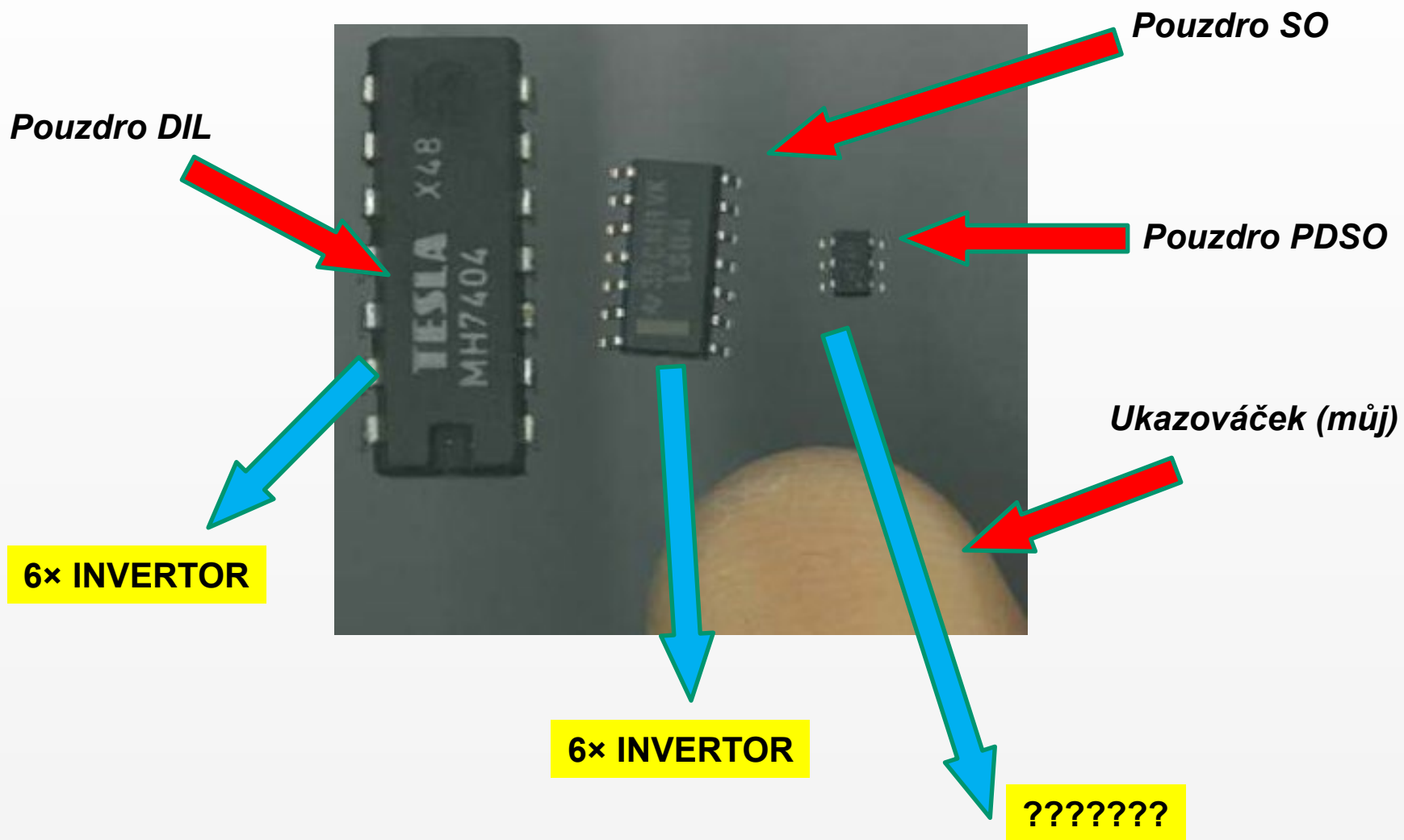

# Logické obvody - provedení

sn74aup1t97



sn74lvc1g57

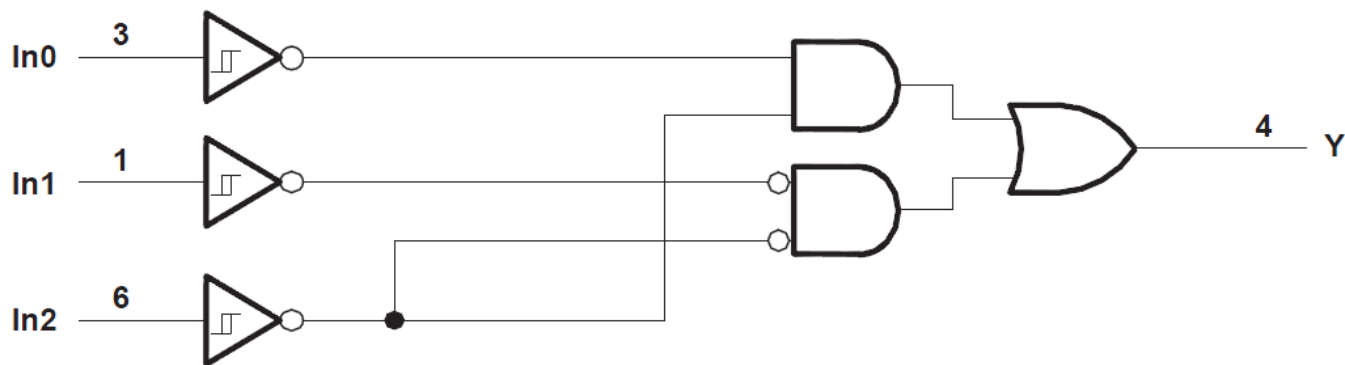
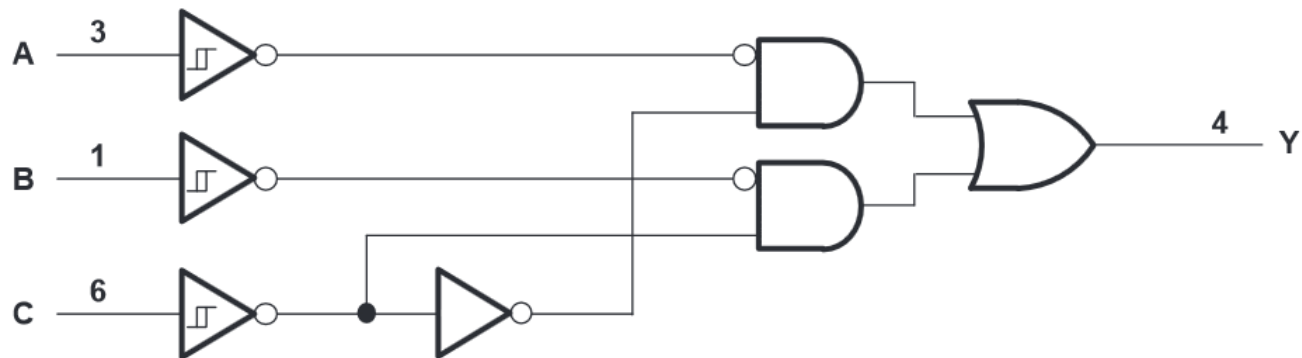

Datasheet TI: [sn74aup1t97.pdf](#), [sn74lvc1g57.pdf](#)

??????? K čemu to je??

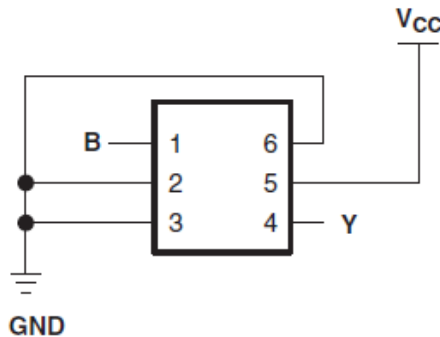
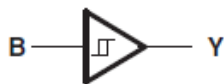
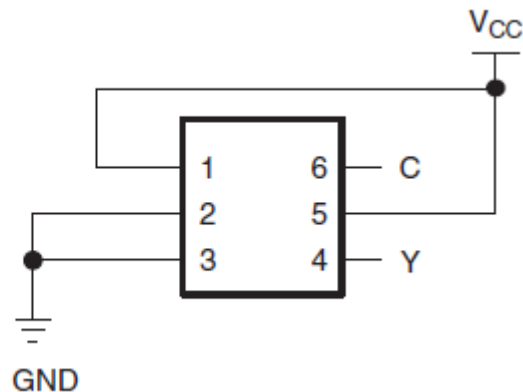
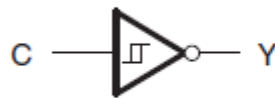
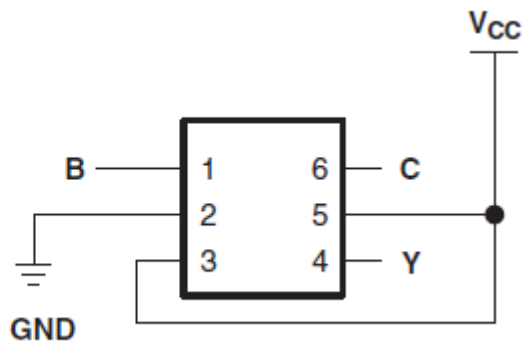
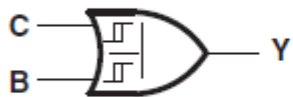
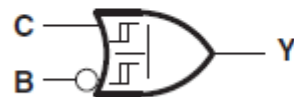
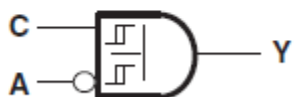
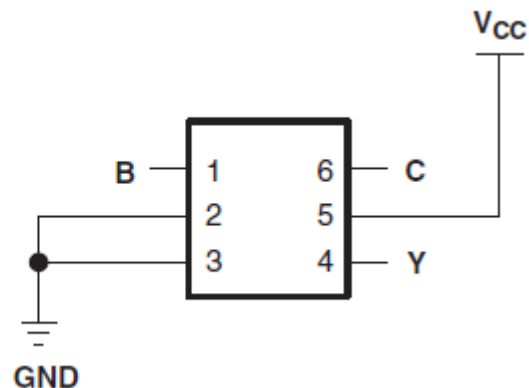
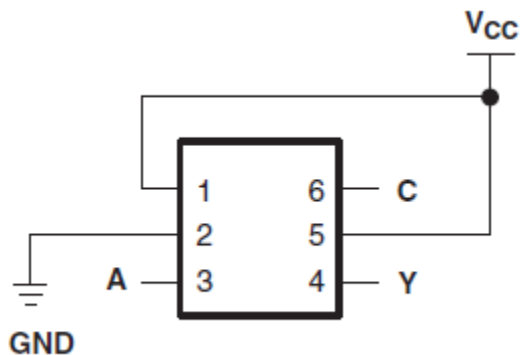
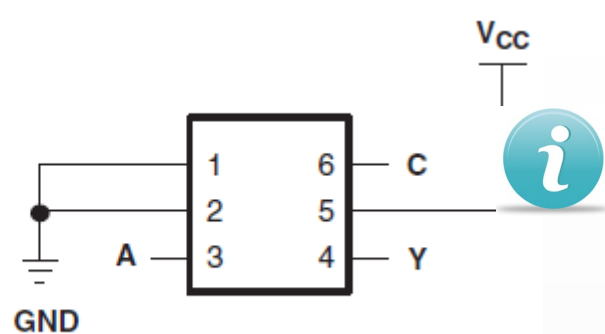
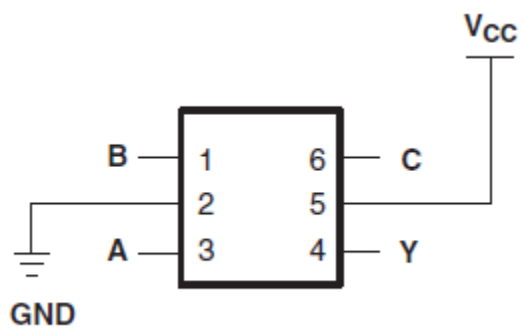
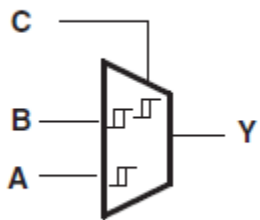

# Reálné signály

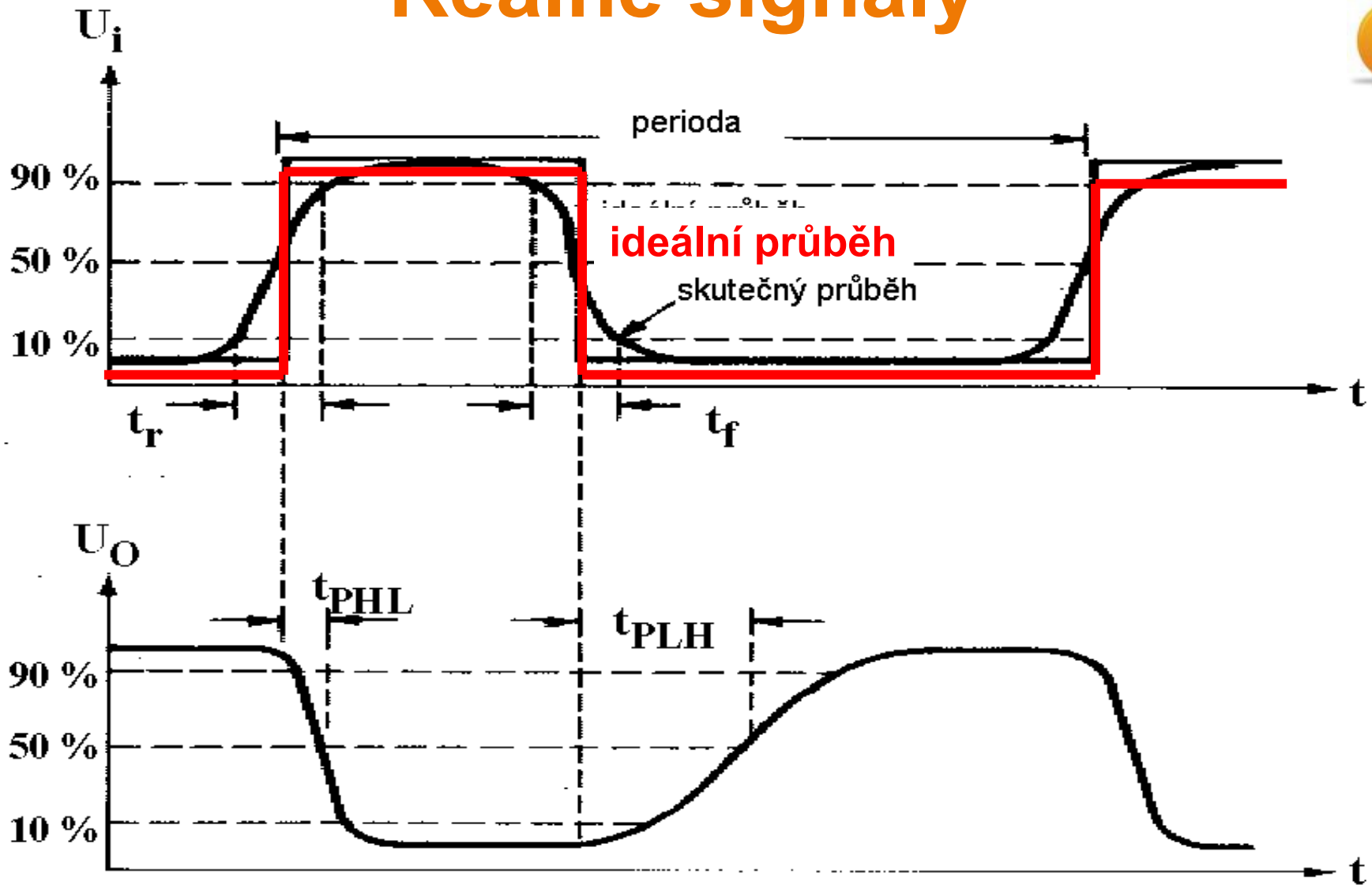

Zpoždění signálu při průchodu hradlem (měřeno na úrovni 50 % ustálené změny) :  
 $t_{PHL}, t_{PLH}$  ... při změně výstupu H  $\rightarrow$  L resp. L  $\rightarrow$  H :  $10^{-9} \dots 10^{-7}$  s (dle technologie)

# Hazardy



## Statický logický hazard

Při změně vstupních proměnných se krátce změni úroveň (zákmit) na výstupu, na kterém se zrovna měnit nemá – způsobeno zpožděním logických obvodů.

Na nežádoucí impulz může reagovat připojený sekvenční obvod (např. čítač).

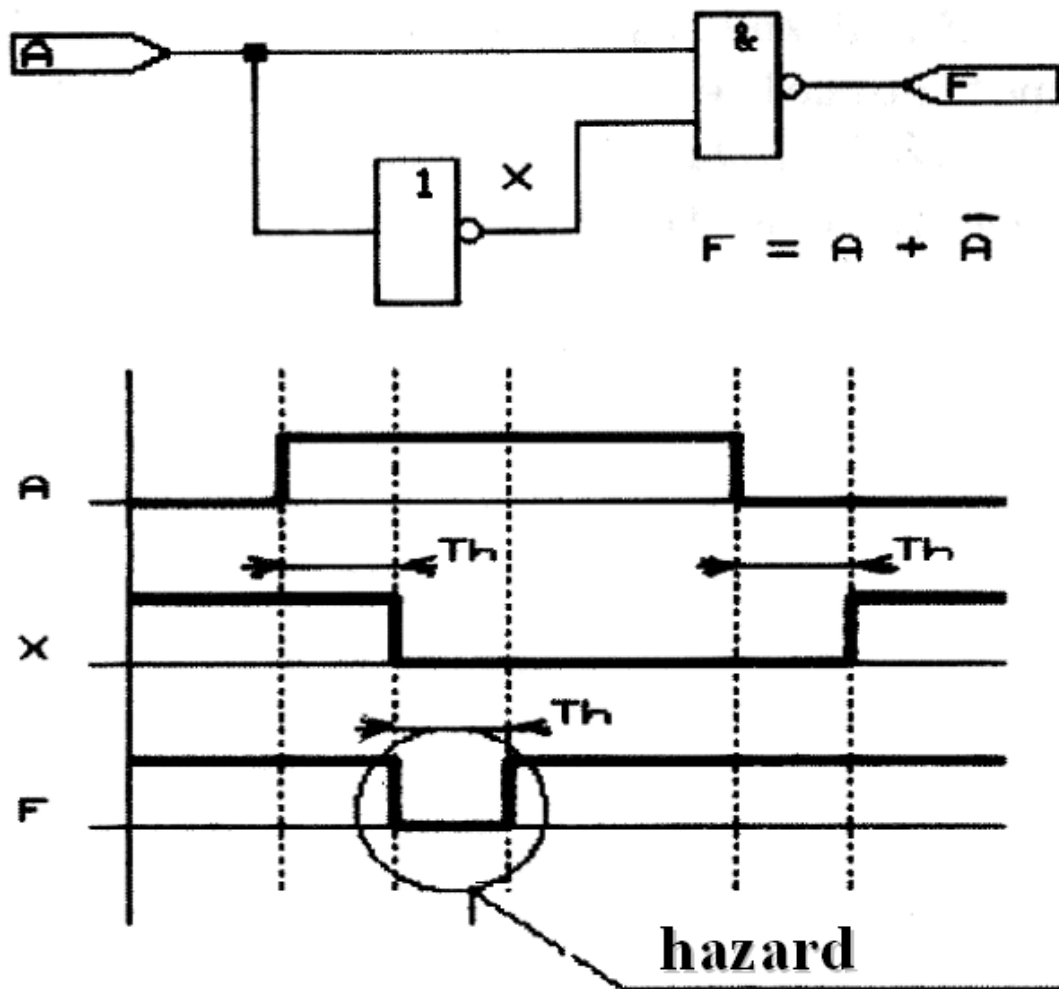

# CMOS obvody



- V současnosti nejběžnější technologie číslicových obvodů.
- Relativně velké odběrové maximum při překlápění
- Umožňuje vysokou hustotu integrace.
- Maximální počet vstupů do jednoho hradla je zpravidla „2“.  
*Větší počet vstupů do jednoho hradla je nevýhodný z hlediska dynamických vlastností takového zapojení a bývá nahrazován kaskádou dvouvstupových hradel.*
- Hodnotu napájecího napětí je možno volit v rozsahu od cca 1,5 V do 15 V.
- Volba napájecího napětí ovlivňuje zejména tyto parametry: rychlost obvodu, šumovou imunitu a spotřebu z napájecího zdroje.
- *U obvodů CMOS je třeba vždy připojit vstupy obvodu na výstup jiného obvodu, napájecí napětí nebo na zem.*



# CMOS obvody



- Obvody je třeba budit signály, které mají dostatečně strmé náběžné a sestupné hrany, neboť při pomalejších změnách prudce vzrůstá spotřeba obvodu.
- Klidová spotřeba je velmi nízká (v každé cestě mezi napájecími vstupy hradla je alespoň jeden z tranzistorů uzavřen).
- Spotřeba obvodu je úměrná frekvenci změn vstupních signálů.
- Jestliže obvody nejsou chráněny substrátovými diodami proti přepětí na vstupu je třeba zabránit vzniku a uplatnění statické elektřiny, která může zničit obvod.
- Maximální výstupní větvení je větší než 100 - vstupní proud do tranzistoru FET je zanedbatelný. Naopak velká vstupní kapacita obvodů zhoršuje dynamické vlastnosti.

# Logické obvody

## 8 Output Ports and TTY Interface

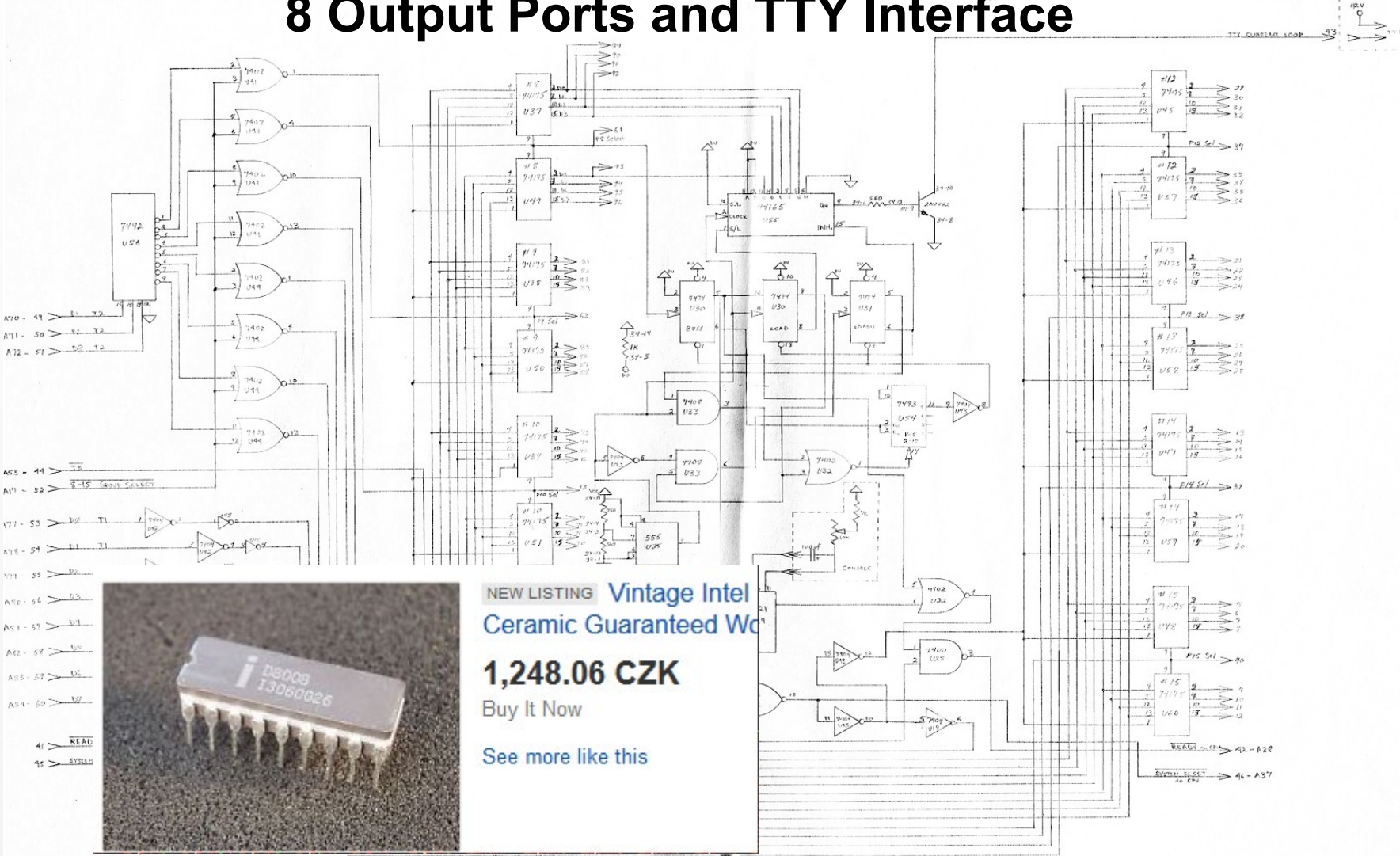

NEW LISTING Vintage Intel  
Ceramic Guaranteed Work  
**1,248.06 CZK**  
Buy It Now  
See more like this



# Logické obvody

## Vývoj počtu tranzistorů

4004 (1971, 14 mm <sup>2</sup> )	2 300
8080	5 000
8086	2 900
80186	55 000
80286	134 000
80386	275 000
80486	1 180 235
Pentium	3 100 000
PII	7 500 000
PIII	21 000 000
P4	112 000 000
Core2	291 000 000
I7	731 000 000
Itanium2 (2006, 596 mm <sup>2</sup> )	1 700 000 000
Core i7-5960X	2 600 000 000
AMD Ryzen 7 (213 mm <sup>2</sup> )	4 800 000 000
SPARC	10 000 000 000
Stratix10	30 000 000 000
AMD Zen2 (2019, 7nm, 205+ mm <sup>2</sup> )	39 540 000 000
Apple M2 Max (2022, 5 nm...)	67,000,000,000

to 300 million per square millimeter



programmable terminal  
Datapoint 2200,

1-8008

2 kB memory (8 bit)

Displej 12 x 80 znaků

# Vývoj počtu tr

4004 (1971, 14 mm<sup>2</sup>)

8080

8086

80186

80286

80386

80486

Pentium

PII

PIII

P4

Core2

I7

Itanium2 (2006, 596 mm<sup>2</sup>)

Core i7-5960X

AMD Ryzen 7 (213 mm<sup>2</sup>)

SPARC

Stratix10

AMD Zen2 (2019, 7nm, 205+ mm<sup>2</sup>)

50 000 000 000

39 540 000 000

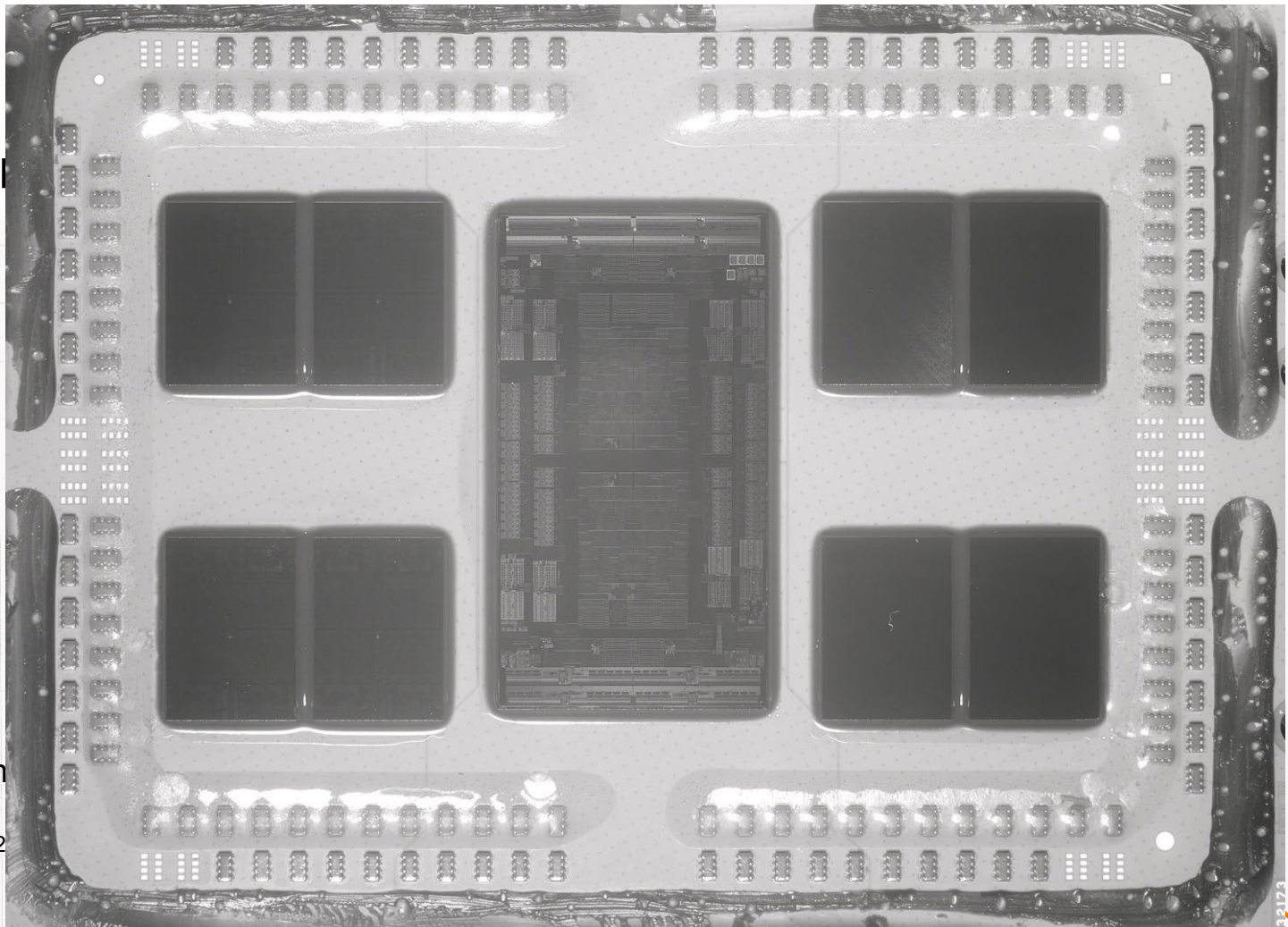

2 kB memory (8 bit)  
Displej 12 x 80 znaku



# Pneumatické logické prvky

## Výhody:

- mohou pracovat v prostředí s nebezpečím výbuchu (nejiskří)
- mohou pracovat i ve vlhkém a prašném prostředí
- pohony se vyznačují velkými přestavnými silami a délkami a jsou rychlejší než elektrické
- snesou velká i nárazová zatížení
- schopnost práce ve vyšších teplotách

## Nevýhody:

- větší energetické ztráty (energie stlačeného vzduchu je 5 až 7x dražší než elektrická)
- větší pořizovací a provozní náklady tlakovzdušných stanic
- velké zpoždění signálu

# Pneumatické logické prvky

## Stavební prvky:











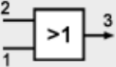

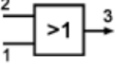





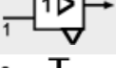

- základní logické prvky, tj. negace, konjunkce (součin), disjunkce (součet) a další
- sekvenční logické funkce, např. paměti, klopné obvody, zpoždovací funkce
- reléové funkce (spínací a rozpínací relé)
- časové funkce (časové relé, generátory impulsů apod.)

# Pneumatické logické prvky

## **Analogie** s elektronickými obvody

- napětí - tlak vzduchu
- proud - průtok vzduchu
- rezistor - kapiláry, clony, trysky
- proměnné rezistory - kuželové ventilky, převodník klapka - tryska
- kondenzátor - slepé komory
- ladící kondenzátor - slepá komora s proměn. odporem nebo objemem
- operační zesilovač - převodník (rozvod) klapka-tryska

# Pneumatické logické prvky

		81 521 501	OR
		81 540 001	OR
		81 540 005	OR
		81 522 501	AND
		81 541 001	AND
		81 541 005	AND
		81 501 025	YES
		81 501 065	YES
		81 503 025	YES
		81 504 025	NOT
		81 506 025	NOT



[https://www.sentronic.com/frontend/scripts/index.php?setMainAreaTemplatePath=mainarea\\_productlist.html&groupId=440&groupNavRiderSel=1&setLanguageId=2](https://www.sentronic.com/frontend/scripts/index.php?setMainAreaTemplatePath=mainarea_productlist.html&groupId=440&groupNavRiderSel=1&setLanguageId=2)

<https://youtu.be/betINcZ27CM>

<https://www.youtube.com/watch?v=otR1b3ACqrA>

[http://cz.rs-online.com/web/c/pneumatika-hydraulika-a-prenos-  
vykonu/pneumaticka-pocitadla-logicke-regulatory-a-  
casovace/pneumaticke-logicke-regulatory/](http://cz.rs-online.com/web/c/pneumatika-hydraulika-a-prenos-vykonu/pneumaticka-pocitadla-logicke-regulatory-a-casovace/pneumaticke-logicke-regulatory/)

FAKULTA MECHATRONIKY,  
INFORMATIKY A MEZIOBOROVÝCH  
STUDIÍ IUL

24.04.2024

©\*zip 2010-2024

Číslicová elektronika

<https://www.fm.tul.cz>



# Pneumatické logické prvky



<http://hydraulicspneumatics.com/>  
[https://youtu.be/hxNp6qYKj\\_g](https://youtu.be/hxNp6qYKj_g)

FAKULTA MECHATRONIKY,  
INFORMATIKY A MEZIOBOROVÝCH  
STUDIÍ IUL

24.04.2024

©\*zip 2010-2024

Číslicová elektronika

<https://www.fm.tul.cz>

# Kombinační obvody, optimalizace zapojení

# Metody zápisu logických funkcí



$m$  = počet logických funkcí;  $n$  = počet vstupních proměnných:  $m = 2^{2^n}$

## 1. PRAVDIVOSTNÍ TABULKA

Tabulka má  $2^n$  řádků

Případný symbol **X** vyznačuje hodnotu **nedefinovanou** (na které nezáleží, zda je 0 n. 1)

- pro vstupní proměnné (umožňuje úspornější zápis sloučením řádků)
- pro funkční hodnotu

## 2. VÝČET JEDNIČKOVÝCH STAVŮ

Stavové **indexy** z pravd. tabulky, kde je funkční hodnota 1  
př.:  $f = \Sigma(1,2,4,6)$

# Metody zápisu logických funkcí



## 3. ÚPLNÝ ZÁPIS LOGICKÉ FUNKCE

- pomocí elementárních logických funkcí (úprava do minimalizovaného tvaru)
- algebraické vyjádření (součet součinů (**mintermů**) vs. součin součtů)

$$\text{př. XOR: } Y = \bar{A} \cdot B + A \cdot \bar{B}, \quad Y = (A+B) \cdot (\bar{A}+\bar{B})$$

## 4. VÉNŮV DIAGRAM

## 5. MAPY

## 6. HDL POPIS

# Pravdivostní tabulka



stavový index $s$	$c$ $b$ $a$	funkční hodnota $f(c, b, a)$	minterm $P_s$
0	0 0 0	0	$\bar{c}\bar{b}\bar{a}$
1	0 0 1	1	$\bar{c}\bar{b}a$
2	0 1 0	1	$\bar{c}b\bar{a}$
3	0 1 1	0	$\bar{c}ba$
4	1 0 0	1	$c\bar{b}\bar{a}$
5	1 0 1	0	$c\bar{b}a$
6	1 1 0	1	$cb\bar{a}$
7	1 1 1	0	$cba$

MSB

LSB

# Pravdivostní tabulka



stavový index $s$	c b a	funkční hodnota $f(c, b, a)$	minterm $P_s$
0	0 0 0	0	$\bar{c}\bar{b}\bar{a}$
1	0 0 1	1	$\bar{c}\bar{b}a$
2	0 1 0	1	$\bar{c}b\bar{a}$
3	0 1 1	0	$\bar{c}ba$
4	1 0 0	1	$c\bar{b}\bar{a}$
5	1 0 1	0	$c\bar{b}a$
6	1 1 0	X	$cb\bar{a}$
7	1 1 1	X	$cba$

**Nedefinované  
hodnoty**

# Pravdivostní tabulka



stavový index s	c b a	funkční hodnota $f(c, b, a)$	minterm $P_s$
0	0 0 0	0	$\bar{c}\bar{b}\bar{a}$
1	0 0 1	1	$\bar{c}\bar{b}a$
2	0 1 0	1	$\bar{c}b\bar{a}$
3	0 1 1	0	$\bar{c}ba$
4	1 0 0	1	$c\bar{b}\bar{a}$
5	1 0 1	0	$c\bar{b}a$
6	1 1 0	1	$cb\bar{a}$
7	1 1 1	0	$cba$

Sloupec minterm ukazuje, jak je možno jednotlivým řádkům tabulky přiřadit logický výraz.

$$f = \bar{c}\bar{b}a + \bar{c}b\bar{a} + c\bar{b}\bar{a} + cb\bar{a}$$

# Realizace logické funkce

$$f = \bar{c}\bar{b}a + \bar{c}b\bar{a} + c\bar{b}\bar{a} + cb\bar{a}$$

**a**—

**b**—

**c**—

**f**  
—



# Realizace logické funkce

$$f = \bar{c}\bar{b}a + \bar{c}b\bar{a} + c\bar{b}\bar{a} + cb\bar{a}$$

$a$  —

$b$  —

$c$  —

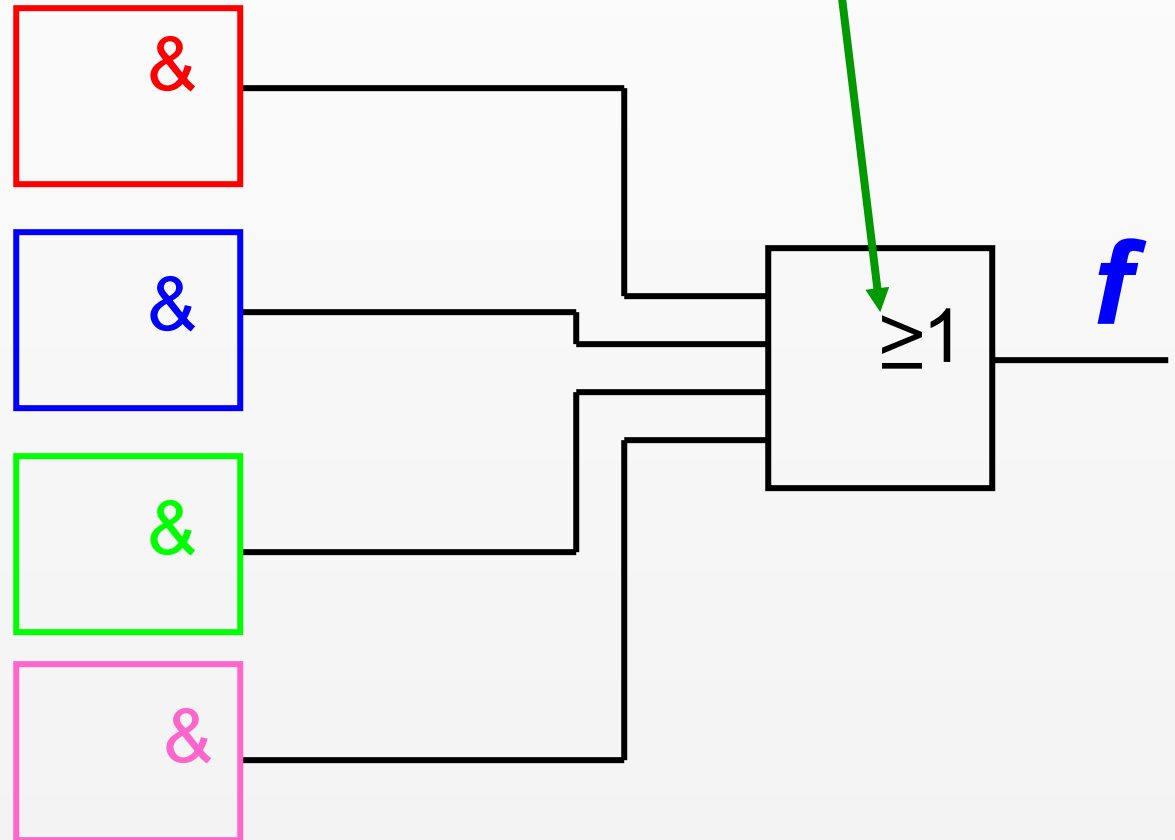

# Realizace logické funkce

$$f = \bar{c}\bar{b}a + \bar{c}b\bar{a} + c\bar{b}\bar{a} + cb\bar{a}$$

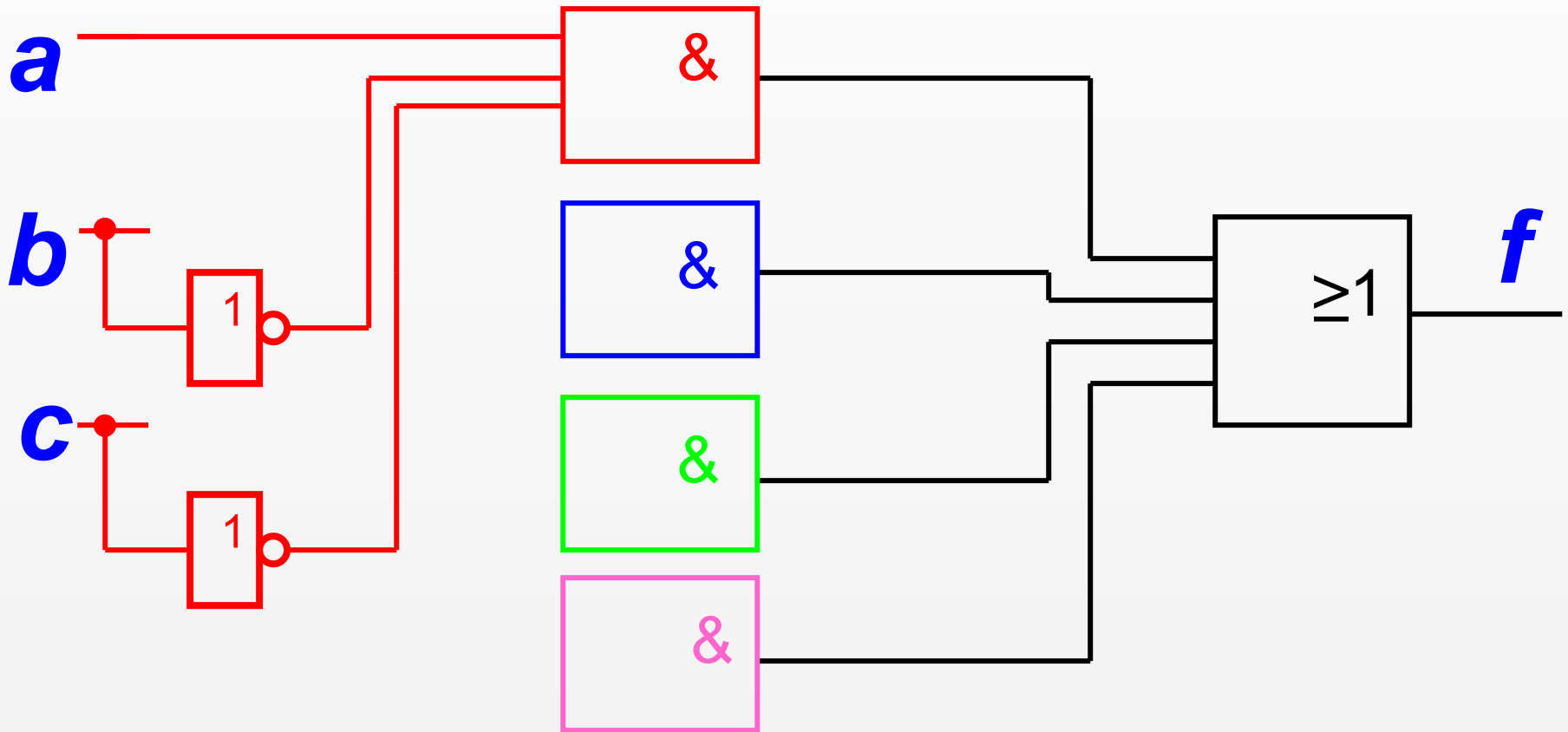

# Realizace logické funkce

$$f = \bar{c}\bar{b}a + \bar{c}b\bar{a} + c\bar{b}\bar{a} + cb\bar{a}$$

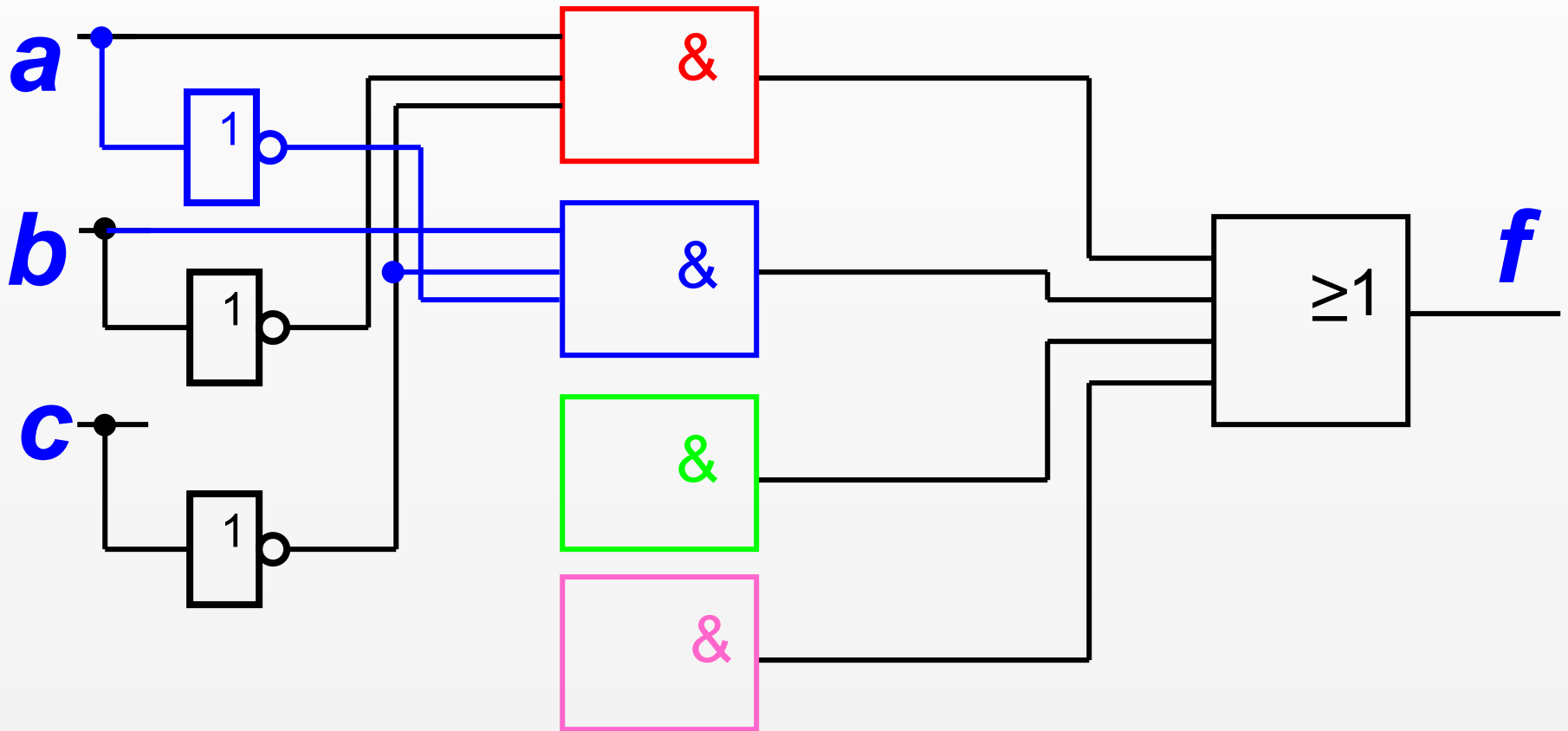

# Realizace logické funkce

$$f = \bar{c}\bar{b}a + \bar{c}b\bar{a} + \underbrace{c\bar{b}\bar{a}} + cb\bar{a}$$

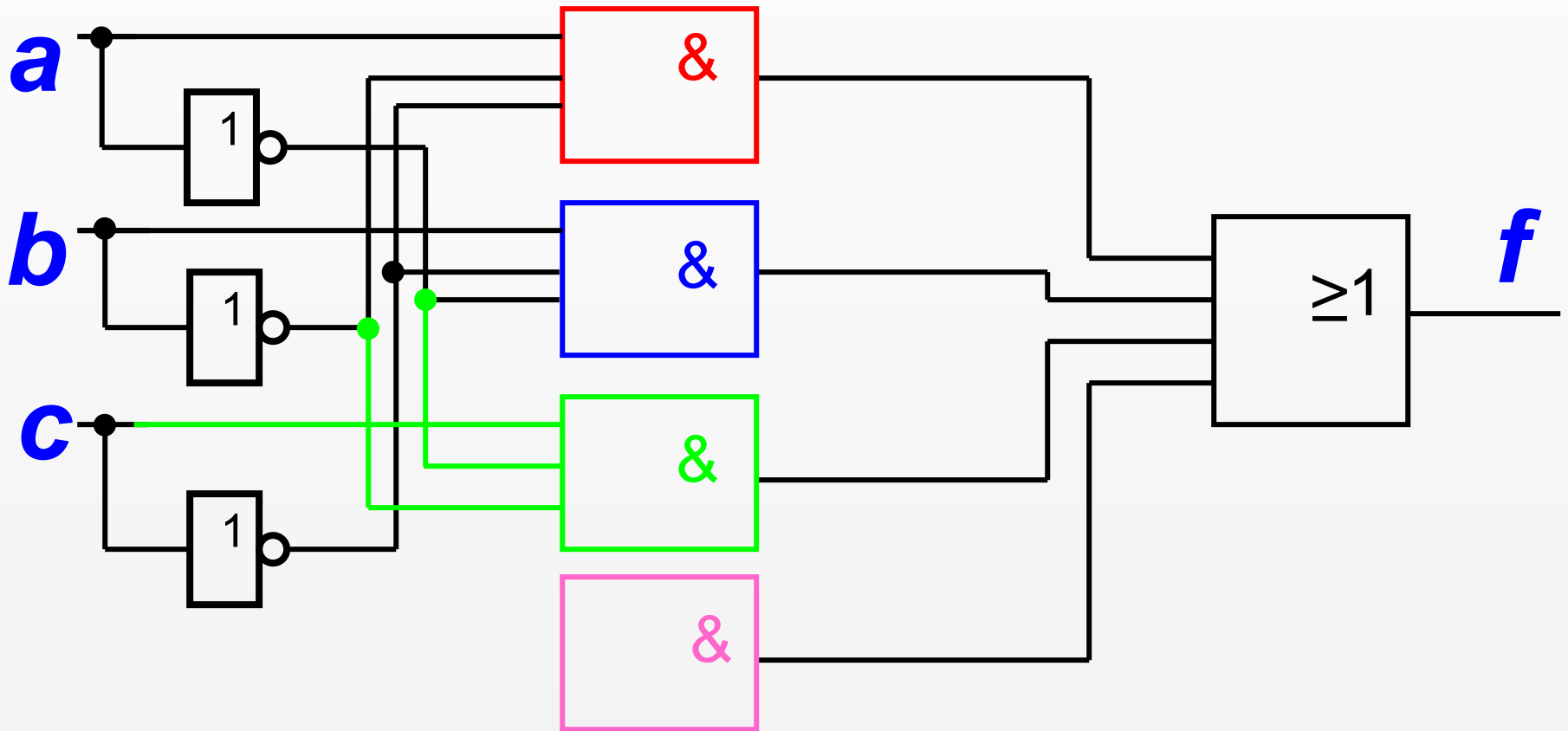

# Realizace logické funkce

$$f = \bar{c}\bar{b}a + \bar{c}b\bar{a} + c\bar{b}\bar{a} + cb\bar{a}$$

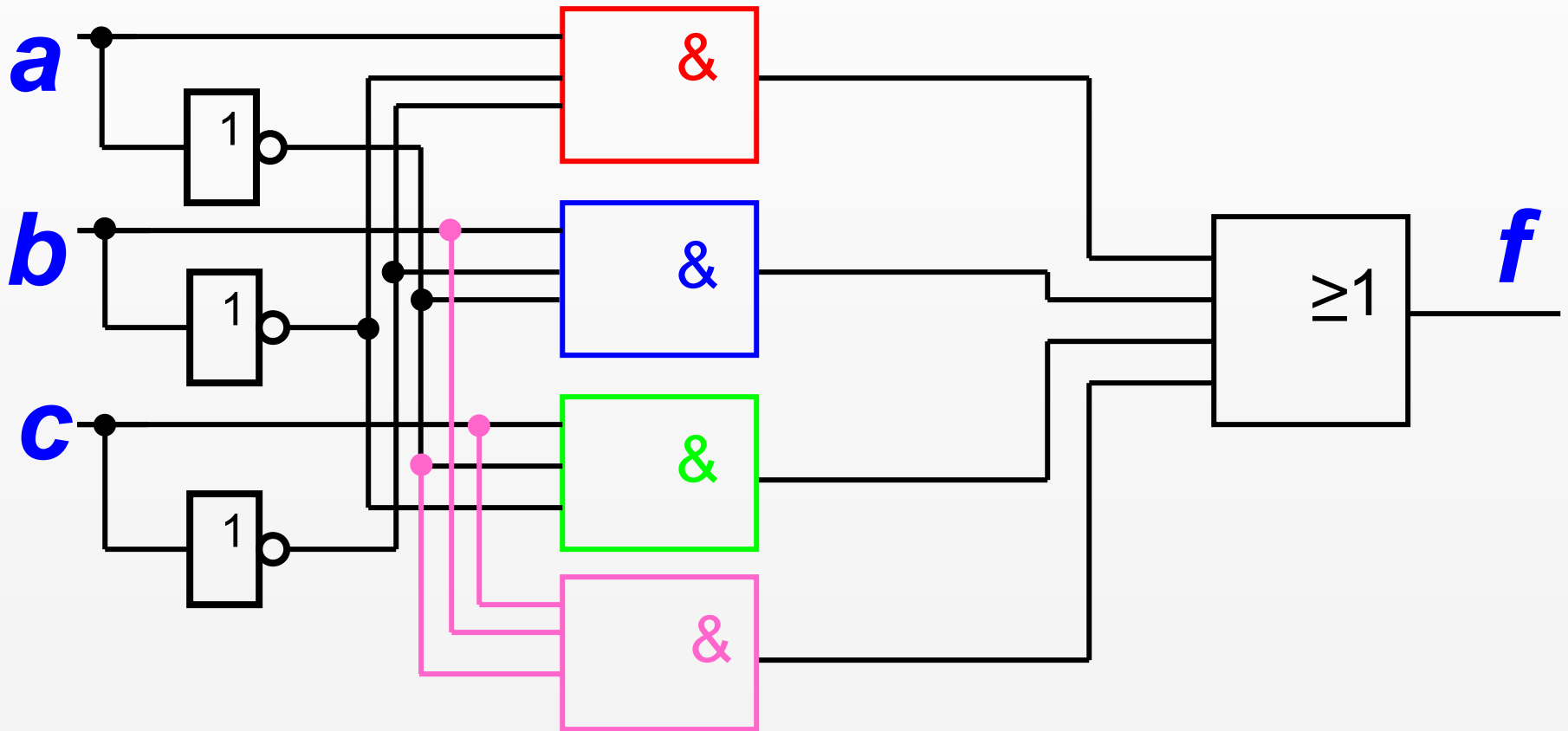

# Booleova algebra



Dvojitá negace:

$$\overline{\overline{a}} = a$$

De Morganovo pravidlo:

$$\overline{(a + b)} = \overline{a} \cdot \overline{b}$$

$$\overline{(a \cdot b)} = \overline{a} + \overline{b}$$

# Realizace logické funkce

$$\overline{(x + y)} = \bar{x} \cdot \bar{y} \quad \rightarrow \quad (x + y) = \overline{\bar{x} \cdot \bar{y}}$$

*(de Morganovo pravidlo)*

$$f = \overline{\bar{c} \bar{b} a} + \bar{c} b \bar{a} + c \bar{b} \bar{a} + c b \bar{a}$$

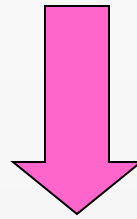

$$f = \overline{\overline{\bar{c} \bar{b} a}} * \overline{\bar{c} b \bar{a}} * \overline{c \bar{b} \bar{a}} * \overline{c b \bar{a}}$$

# Realizace logické funkce

$$f = \overline{c} \overline{b} a * \overline{c} b \overline{a} * c \overline{b} \overline{a} * c b \overline{a}$$

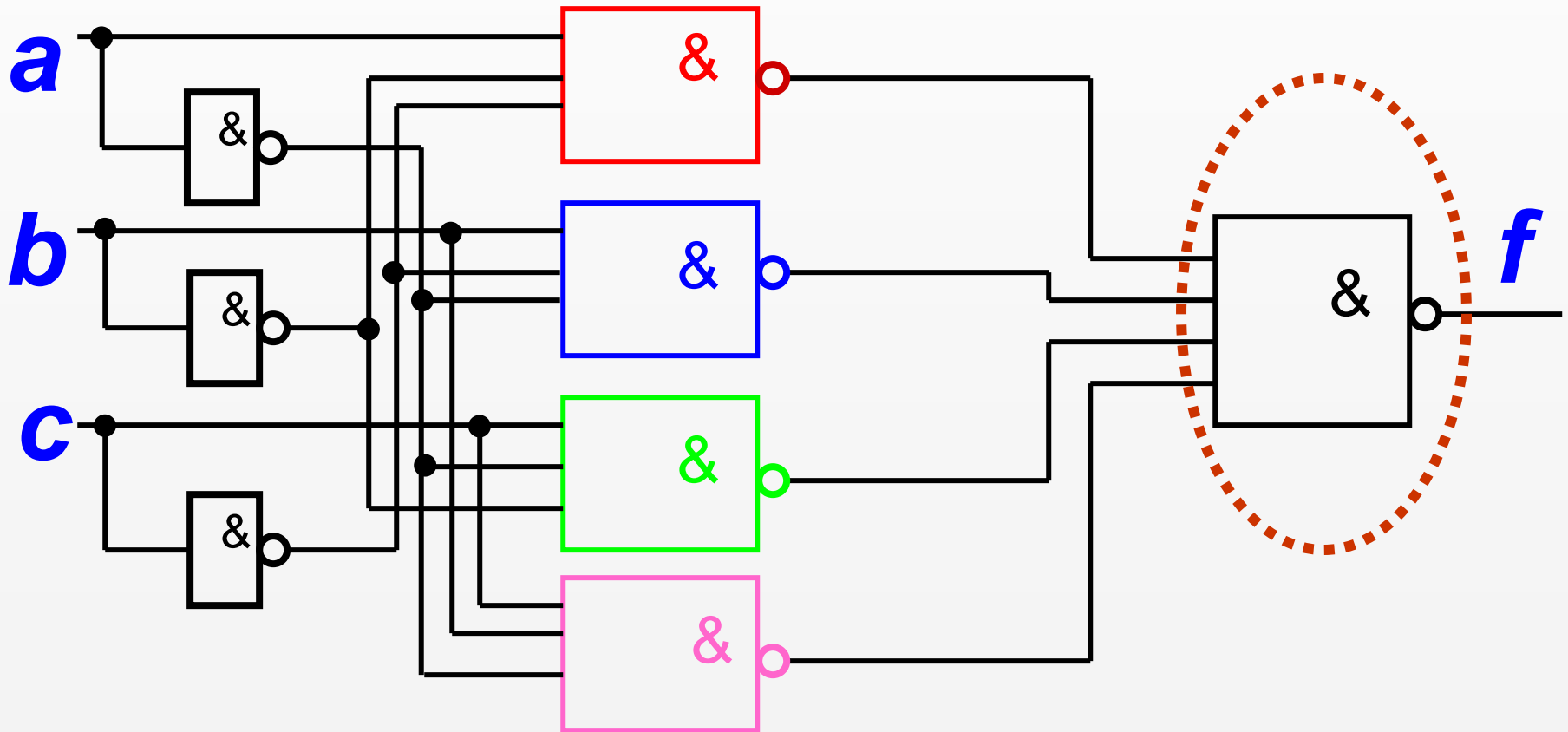



# Realizace logické funkce



- [http://tma.main.jp/logic/index\\_en.html](http://tma.main.jp/logic/index_en.html)
- <https://ddd.fit.cvut.cz/prj/BOOM/>
- A další „truth-table solver/minimiser“

# Minimalizace výrazů



*Redukce počtu termů, jejich vstupních proměnných a výsledných negací.*

Při praktickém návrhu jsou různá kritéria a omezení :

- použití omezeného typu hradel (AND, OR, ...)
- max. počet vstupů hradla (4, 8)
- minimalizace počtu hradel nebo pouzder
- max. výstupní větvení (10 u TTL)
- počet hradel v nejdelší cestě (doba šíření signálu), omezení logických hazardů

- Algebraickou úpravou logického výrazu
- Algoritmy úprav vhodné pro počítačový návrh obvodů
- Ručně pro 3 ev. 4 proměnné : **Karnaughova mapa**

# Karnaughova mapa

st. index	d	c	b	a	<i>f</i>
0	0	0	0	0	1
1	0	0	0	1	1
2	0	0	1	0	0
3	0	0	1	1	0
4	0	1	0	0	0
5	0	1	0	1	1
6	0	1	1	0	0
7	0	1	1	1	0
8	1	0	0	0	1
9	1	0	0	1	1
10	1	0	1	0	1
11	1	0	1	1	0
12	1	1	0	0	1
13	1	1	0	1	1
14	1	1	1	0	1
15	1	1	1	1	0

# Karnaughova mapa

0	1
1	1
2	0
3	0
4	0
5	1
6	0
7	0
8	1
9	1
10	1
11	0
12	1
13	1
14	1
15	0

**0 0**  
**0 1**  
**1 1**  
**1 0**  
 d c

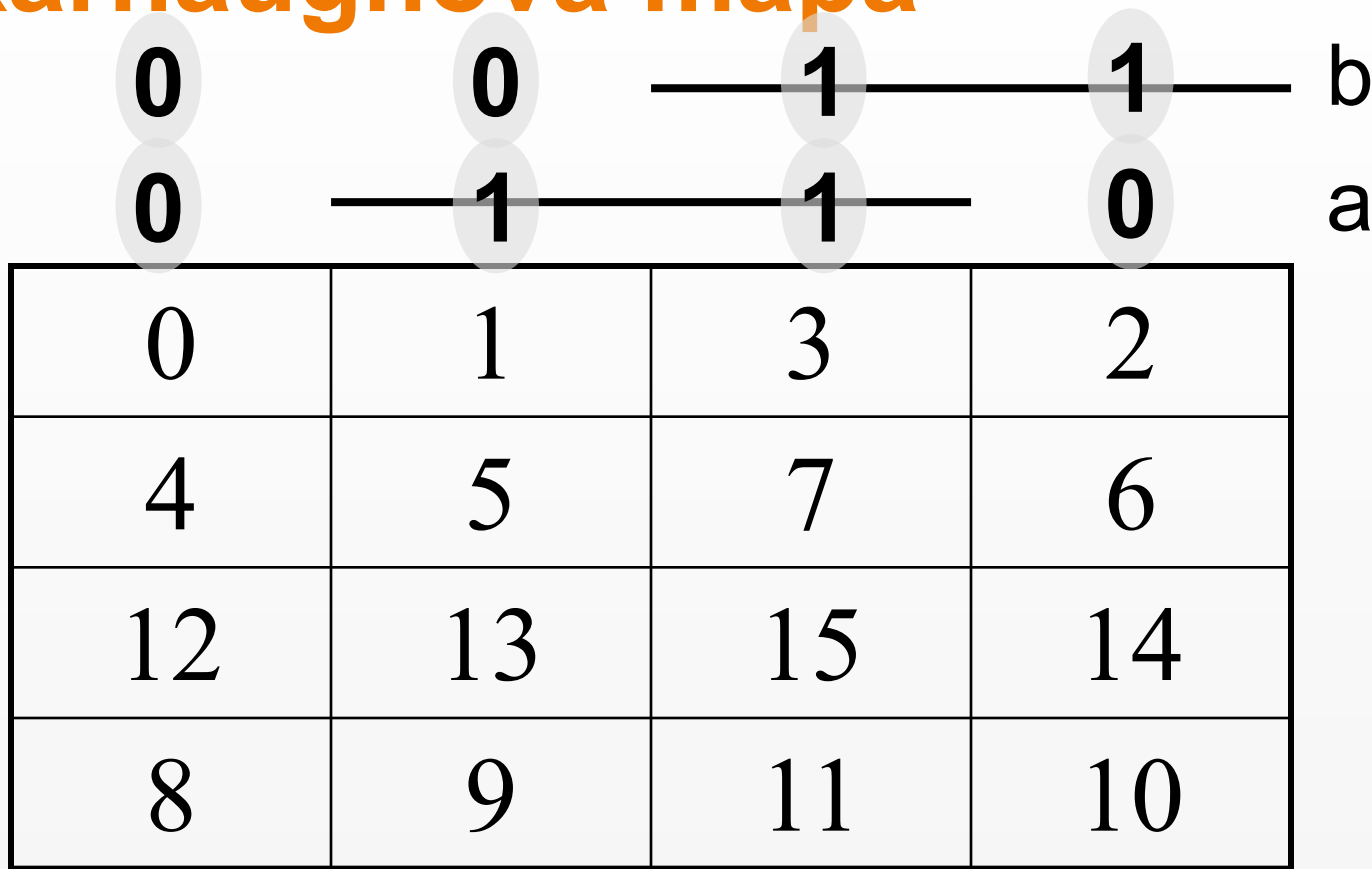

# Karnaughova mapa

0	1
1	1
2	0
3	0
4	0
5	1
6	0
7	0
8	1
9	1
10	1
11	0
12	1
13	1
14	1
15	0

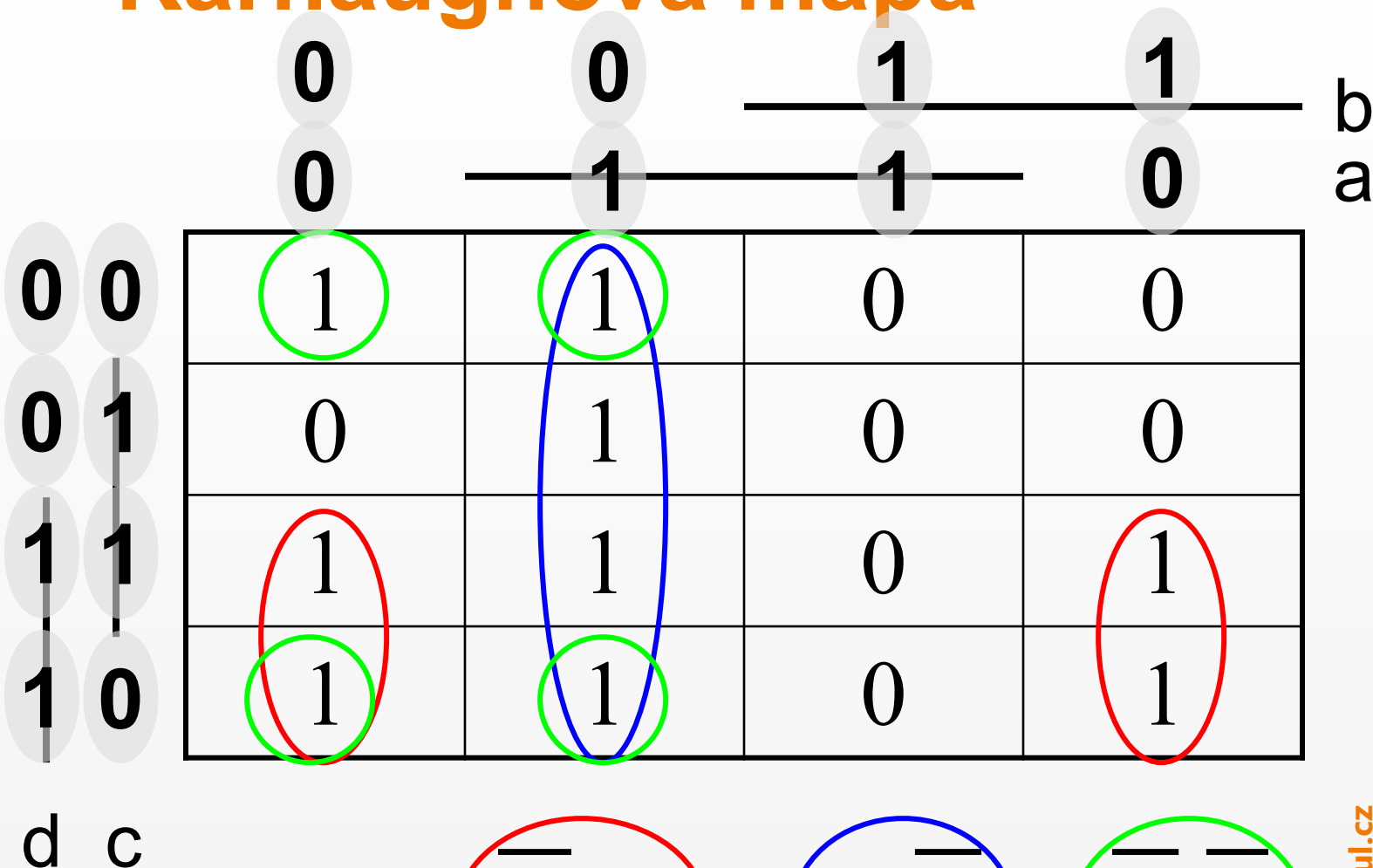

$$f = \bar{a}.d + a.\bar{b} + b.\bar{c}$$

# Karnaughova mapa

0	1
1	1
2	0
3	0
4	0
5	1
6	0
7	0
8	1
9	1
10	1
11	0
12	1
13	1
14	1
15	0

Truth table (4input)

a	b	c	d	Output
0	0	0	0	1
0	0	0	1	1
0	0	1	0	0
0	0	1	1	0
0	1	0	0	0
0	1	0	1	1
0	1	1	0	0
0	1	1	1	0
1	0	0	0	1
1	0	0	1	1
1	0	1	0	1
1	0	1	1	0
1	1	0	0	1
1	1	0	1	1
1	1	1	0	1
1	1	1	1	0

go

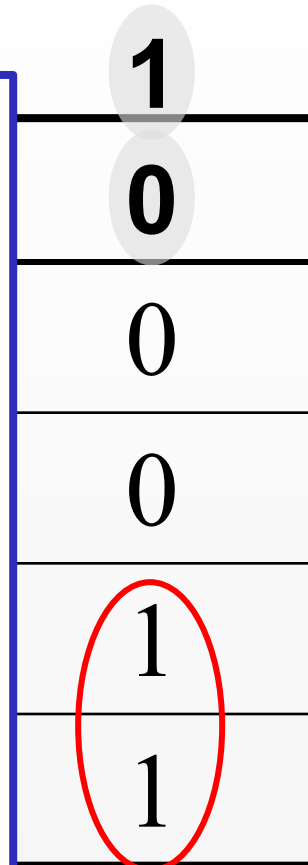

$\overline{b} \cdot \overline{c}$

Truth table (4input)

a	b	c	d	Output
0	0	0	0	1
0	0	0	1	1
0	0	1	0	0
0	0	1	1	0
0	1	0	0	0
0	1	0	1	1
0	1	1	0	0
1	0	0	0	0
1	0	0	1	0
1	0	1	0	0
1	0	1	1	0
1	1	0	0	0
1	1	0	1	0
1	1	1	0	0
1	1	1	1	0

0	1
1	1
2	0
3	0

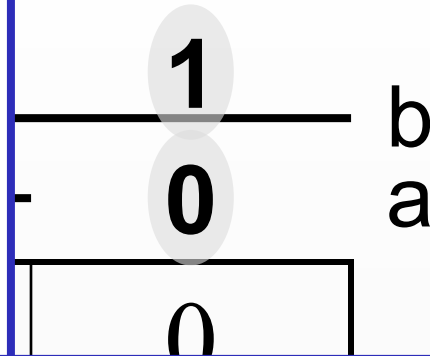

DNF (with ~) =  $\sim a \sim b \sim c \sim d + \sim a \sim b \sim c d + \sim a b \sim c d + a \sim b \sim c d + a \sim b c d + a \sim b c \sim d + ab \sim c \sim d + ab \sim c d + abc \sim d$

DNF (with overline) =  $\overline{abcd} + \overline{abc}d + \overline{ab}c\bar{d} + \overline{ab}cd + \overline{a}b\bar{c}d + \overline{a}bc\bar{d} + \overline{a}bcd + ab\bar{c}\bar{d} + abcd$

CNF (with ~) =  $(a + b + \sim c + d)(a + b + \sim c + \sim d)(a + \sim b + c + d)(a + \sim b + \sim c + d)(a + \sim b + \sim c + \sim d)(\sim a + b + \sim c + \sim d)(\sim a + \sim b + \sim c + \sim d)$

CNF (with overline) =  $(a + b + \bar{c} + d)(a + b + \bar{c} + \bar{d})(a + \bar{b} + c + d)(a + \bar{b} + \bar{c} + d)(a + \bar{b} + \bar{c} + \bar{d})(\bar{a} + b + \bar{c} + \bar{d})(\bar{a} + \bar{b} + \bar{c} + \bar{d})$

Minimal Form (with ~) =  $\sim b \sim c + \sim cd + a \bar{d}$

[http://tma.main.jp/logic/index\\_en.html](http://tma.main.jp/logic/index_en.html)

Minimal Form (with overline) =  $\overline{bc} + \overline{cd} + \overline{ad}$

11	0
12	1
13	1
14	1
15	0

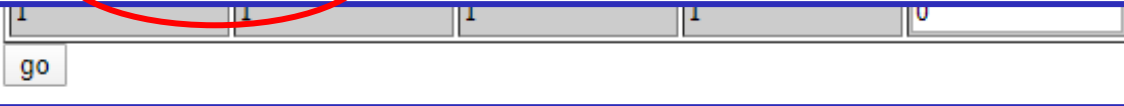

$$f = \overline{a}.d + a.\overline{b} + b.\overline{c}$$

# Realizace logické funkce

stavový index s	c b a	funkční hodnota $f(c, b, a)$	minterm $P_s$
0	0 0 0	0	$\bar{c}\bar{b}\bar{a}$
1	0 0 1	1	$\bar{c}\bar{b}a$
2	0 1 0	1	$\bar{c}b\bar{a}$
3	0 1 1	0	$\bar{c}ba$
4	1 0 0	1	$c\bar{b}\bar{a}$
5	1 0 1	0	$c\bar{b}a$
6	1 1 0	1	$cb\bar{a}$
7	1 1 1	0	$cba$

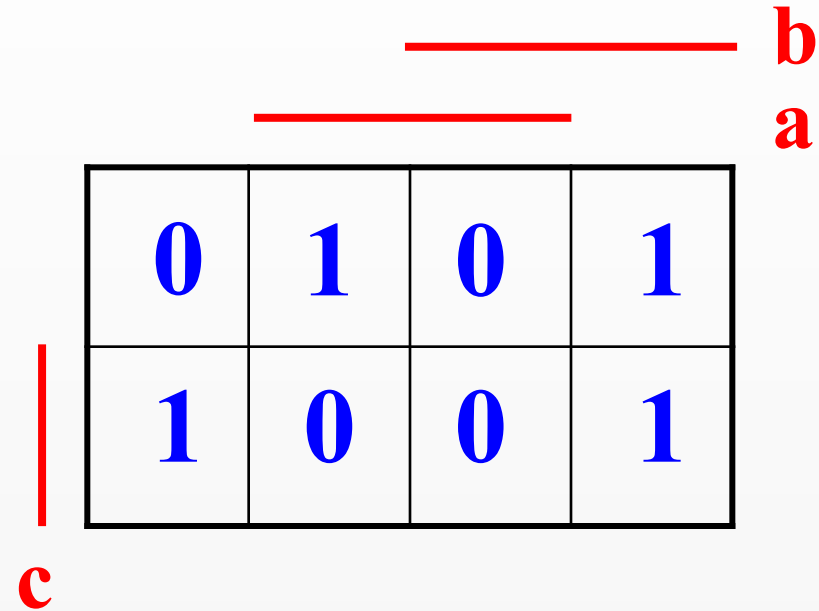

$$f = \bar{c}\bar{b}a + \bar{c}b\bar{a} + c\bar{b}\bar{a} + cb\bar{a}$$

$$f = \bar{a}b + \bar{a}c + a\bar{b}\bar{c}$$



# Realizace logické funkce

$$f = \bar{a}b + \bar{a}c + a\bar{b}\bar{c}$$

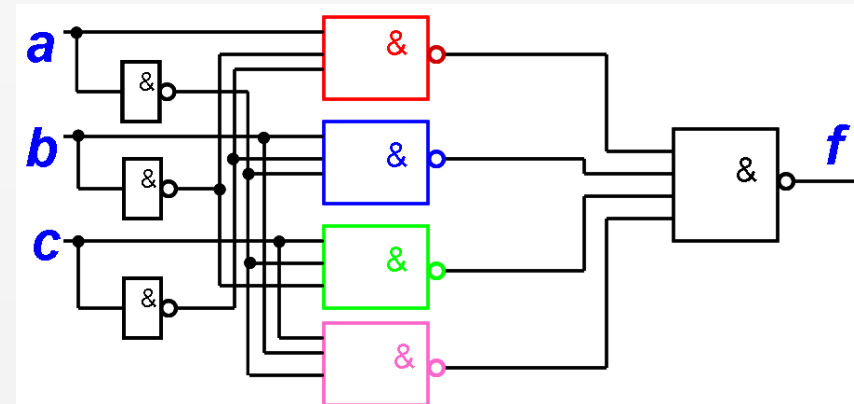
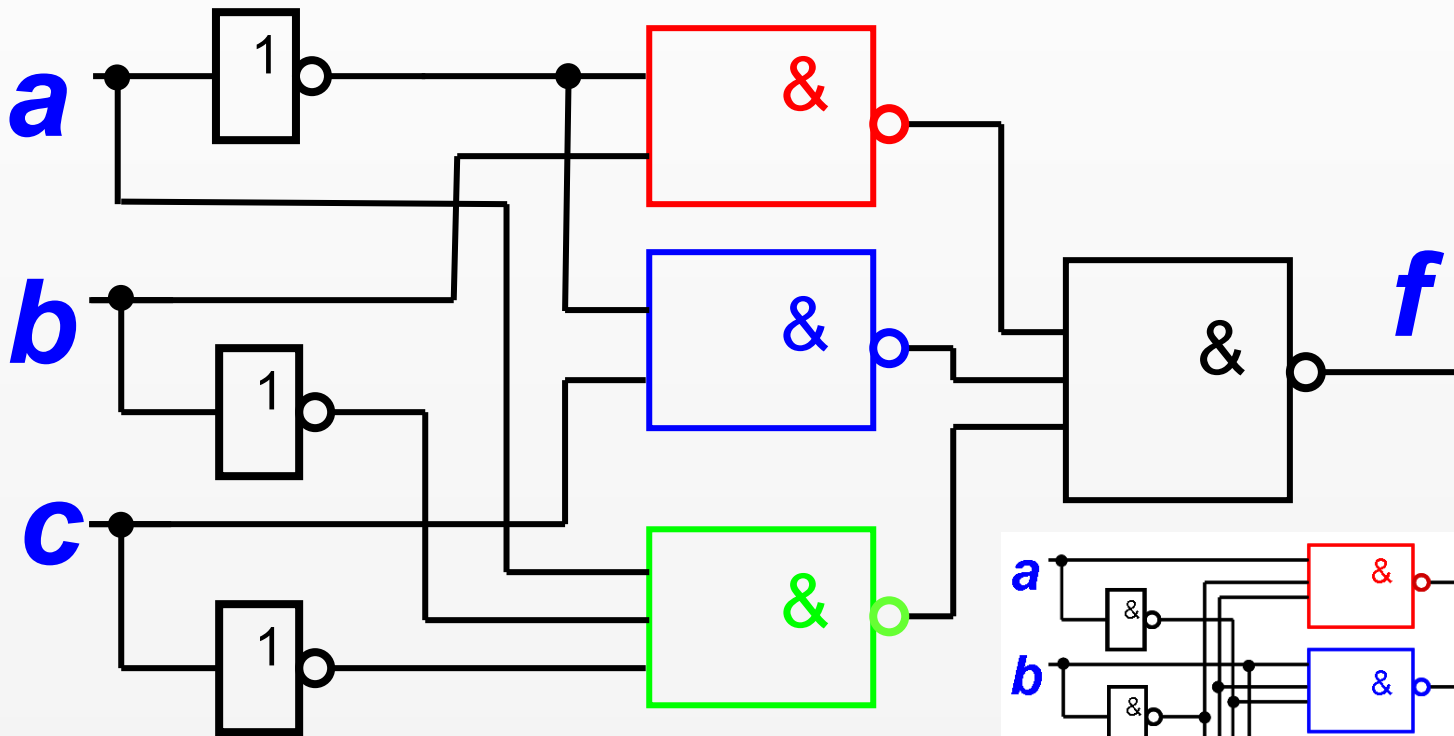

# Zákony Booleovy algebry

## komutativita:

$$a + b = b + a$$

$$a.b = b.a$$

## asociativita:

$$a + (b + c) = (a + b) + c$$

$$a.(b.c) = (a.b).c$$

## distributivita:

$$a + (b.c) = (a + b).(a + c)$$

$$a.(b + c) = (a.b) + (a.c)$$

## neutralita 0 a 1

$$a + 0 = a$$

$$a.1 = a$$

# Booleova algebra

## vlastnosti komplementu:

$$a + 'a = 1$$

$$a.'a = 0$$

## agresivita 0 a 1:

$$a + 1 = 1$$

$$a.0 = 0$$

## idempotence:

$$a + a = a$$

$$a.a = a$$

## Absorbce

$$a + a.b = a$$

$$a.(a + b) = a$$

# Booleova algebra

Dvojitá negace:

$$\overline{\overline{a}} = a$$

Absorbce negace

$$a + \overline{a} \cdot b = a + b$$

$$a \cdot (\overline{a} + b) = a \cdot b$$

# Booleova algebra



## Consensus:

$$a \cdot b + \bar{a} \cdot c + b \cdot c = a \cdot b + \bar{a} \cdot c$$

$$(a \cdot b + b \cdot c + c \cdot \bar{a} = a \cdot b + c \cdot \bar{a})$$

$$(a + b) \cdot (\bar{a} + c) \cdot (b + c) = (a + b) \cdot (\bar{a} + c)$$

# Kombinační obvody



- **Dekodér** – změna kódu, šifrování, kombinace  $M : N$
- **Multiplexer** – číslicový přepínač více vstupů

# Dekodér

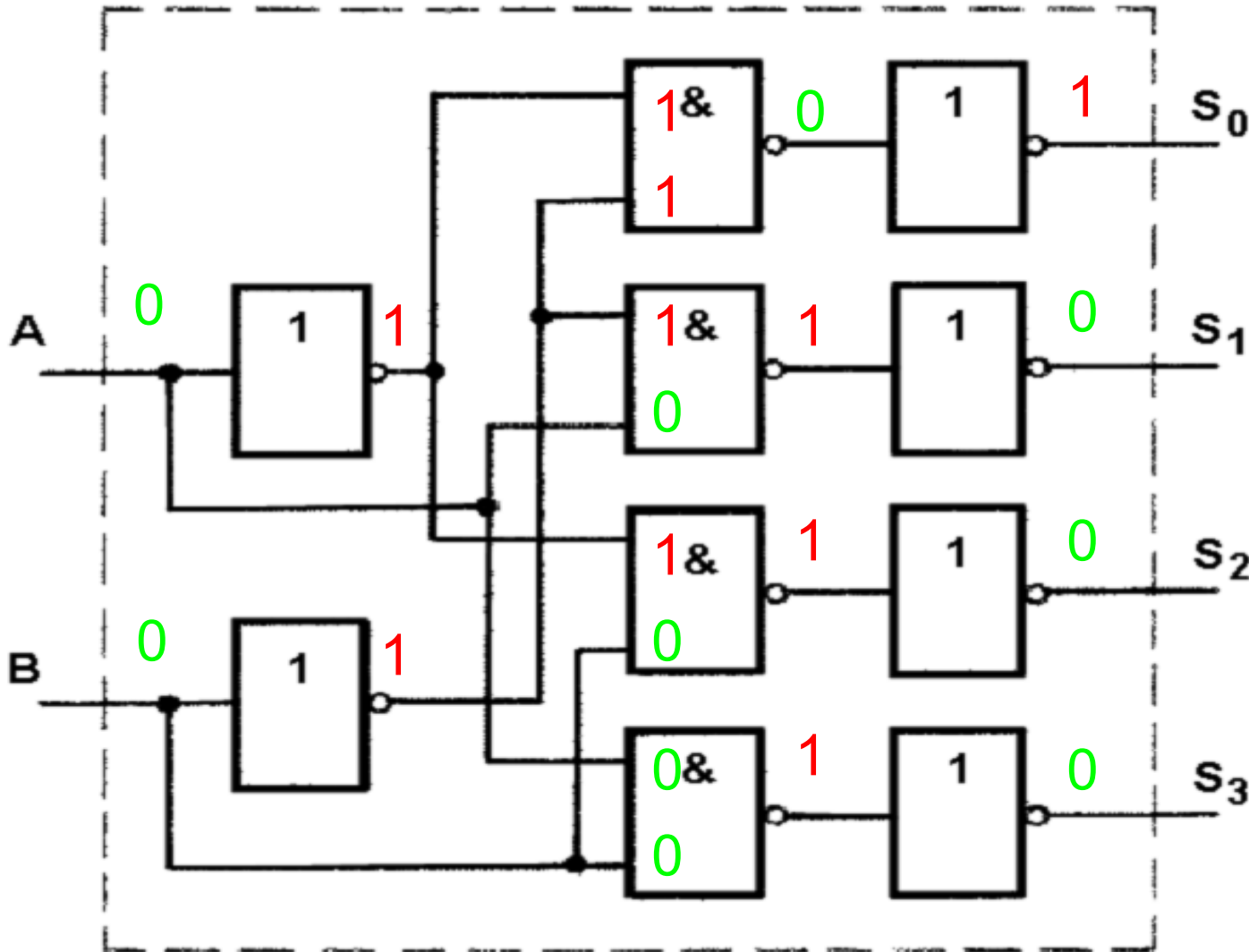

$$S_0 = \overline{B} \cdot \overline{A}$$

$$S_1 = \overline{B} \cdot A$$

$$S_2 = B \cdot \overline{A}$$

$$S_3 = B \cdot A$$

# Dekodér

Vzpomínáte na P.T.?



stavový index s	c b a	funkční hodnota $f(c, b, a)$	minterm $P_s$
0	0 0 0	0	$\bar{b}\bar{a}$
1	0 0 1	1	$\bar{b}a$
2	0 1 0	1	$b\bar{a}$
3	0 1 1	0	$ba$
4	1 0 0	1	$c\bar{b}\bar{a}$
5	1 0 1	0	$c\bar{b}a$
6	1 1 0	1	$cb\bar{a}$
7	1 1 1	0	$cba$

$$S_0 = \bar{B}.\bar{A}$$

$$S_1 = \bar{B}.A$$

$$S_2 = B.\bar{A}$$

$$S_3 = B.A$$



# Dekodér



stavový index s	c b a	funkční hodnota $f(c, b, a)$	minterm $P_s$
0	0 0 0	0	$\bar{c}\bar{b}\bar{a}$
1	0 0 1	1	$\bar{c}\bar{b}a$
2	0 1 0	1	$\bar{c}b\bar{a}$
3	0 1 1	0	$\bar{c}ba$
4	1 0 0	1	$c\bar{b}\bar{a}$
5	1 0 1	0	$c\bar{b}a$
6	1 1 0	1	$cb\bar{a}$
7	1 1 1	0	$cba$

$$f = \bar{c}\bar{b}a + \bar{c}b\bar{a} + c\bar{b}\bar{a} + cb\bar{a}$$

# Dekodér

$$f = \bar{c}\bar{b}a + \bar{c}b\bar{a} + c\bar{b}\bar{a} + cb\bar{a}$$

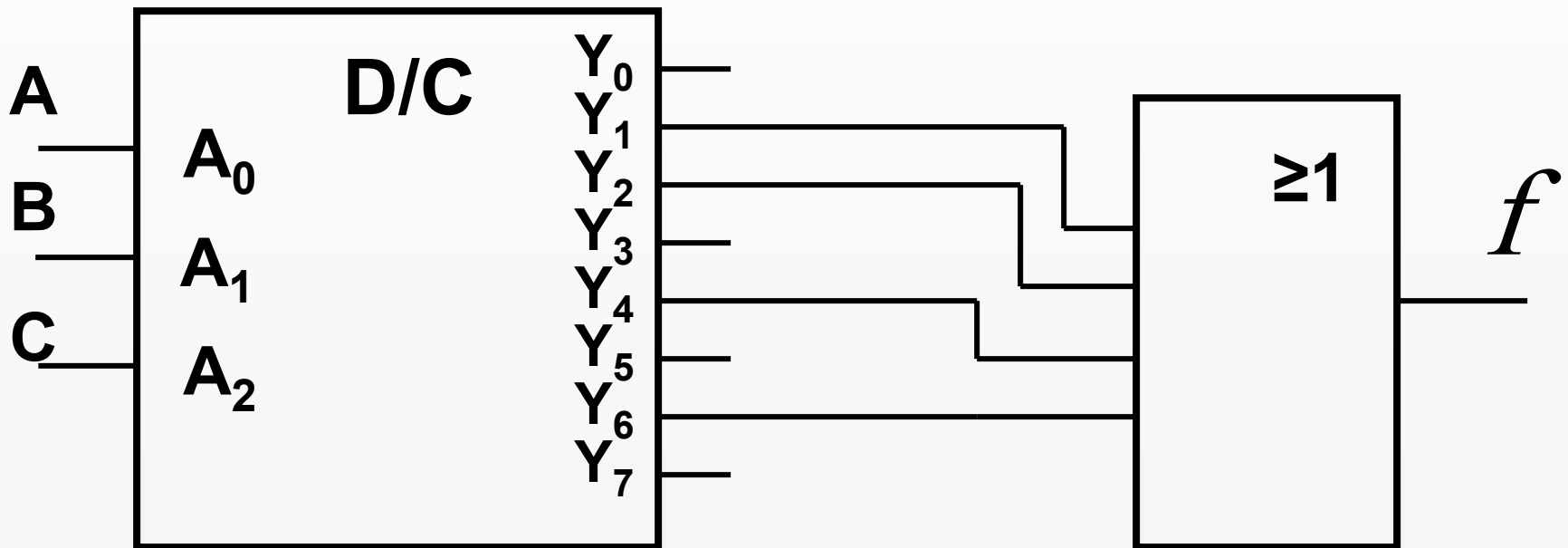

# Dekodéry v IO

1 z 8

1 z 10

1 z 16

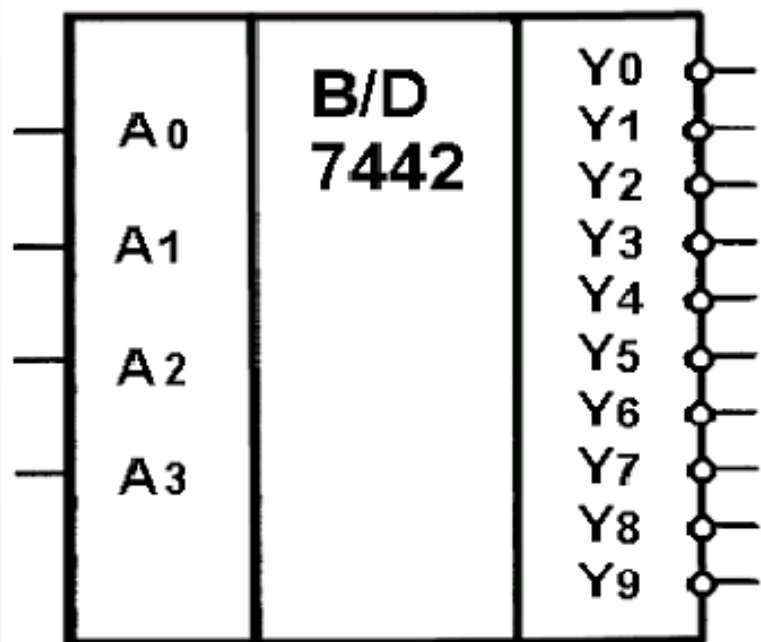

BCD (hexa) → 7-segmentový kód

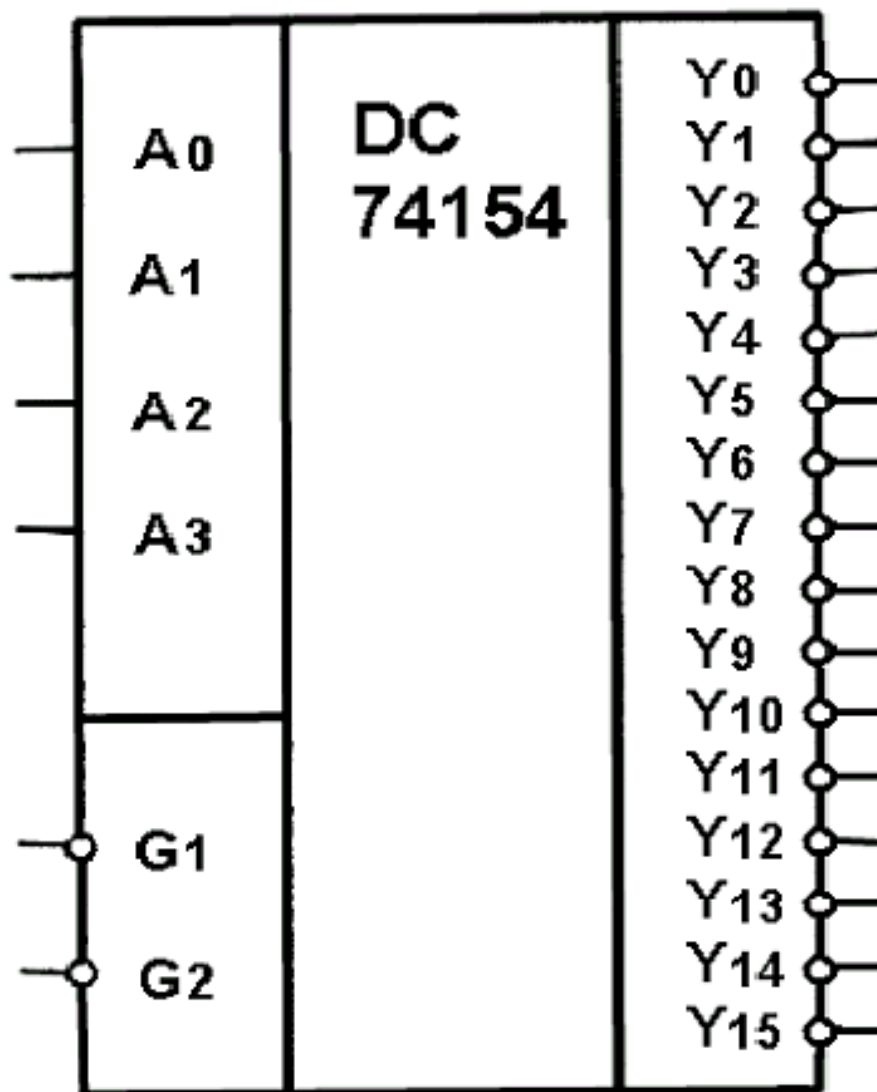

# Dekodér



$$f = \overline{c} \overline{b} \overline{a} * \overline{c} b \overline{a} * c \overline{b} \overline{a} * c b \overline{a}$$

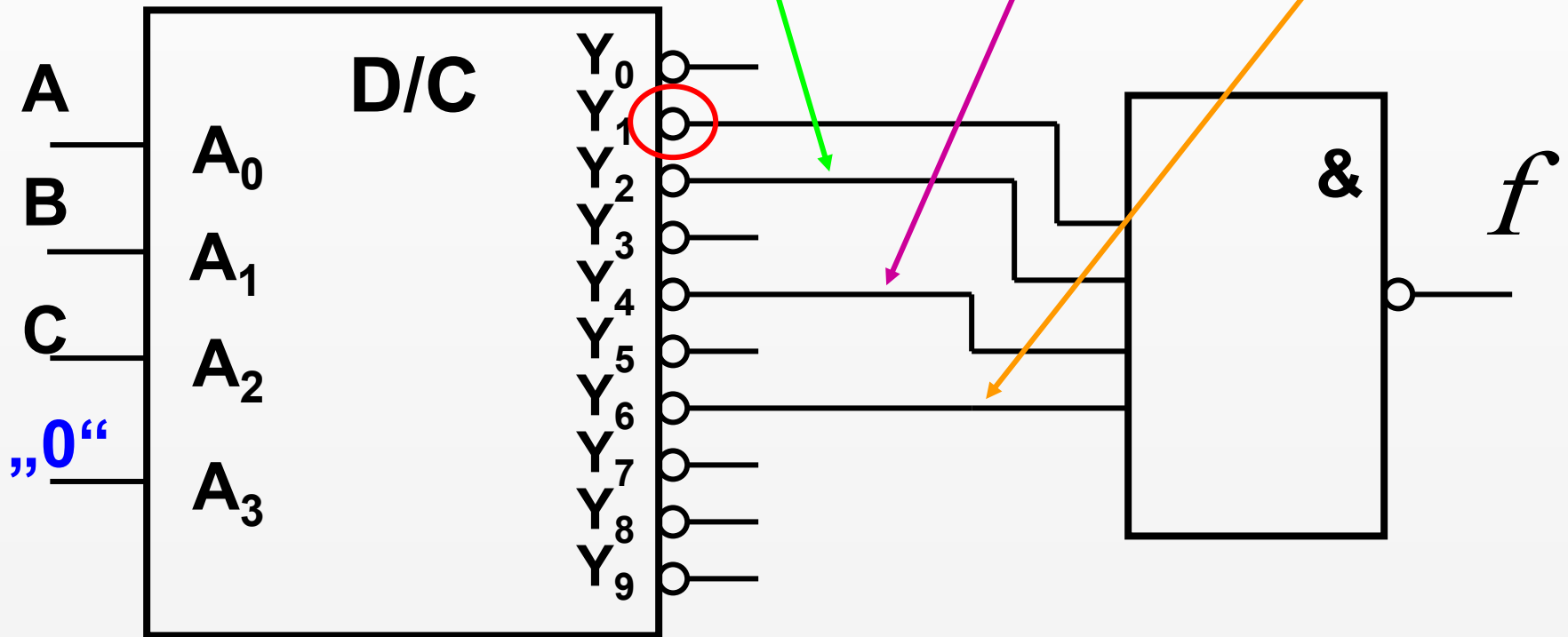

# Multiplexer (digitální)

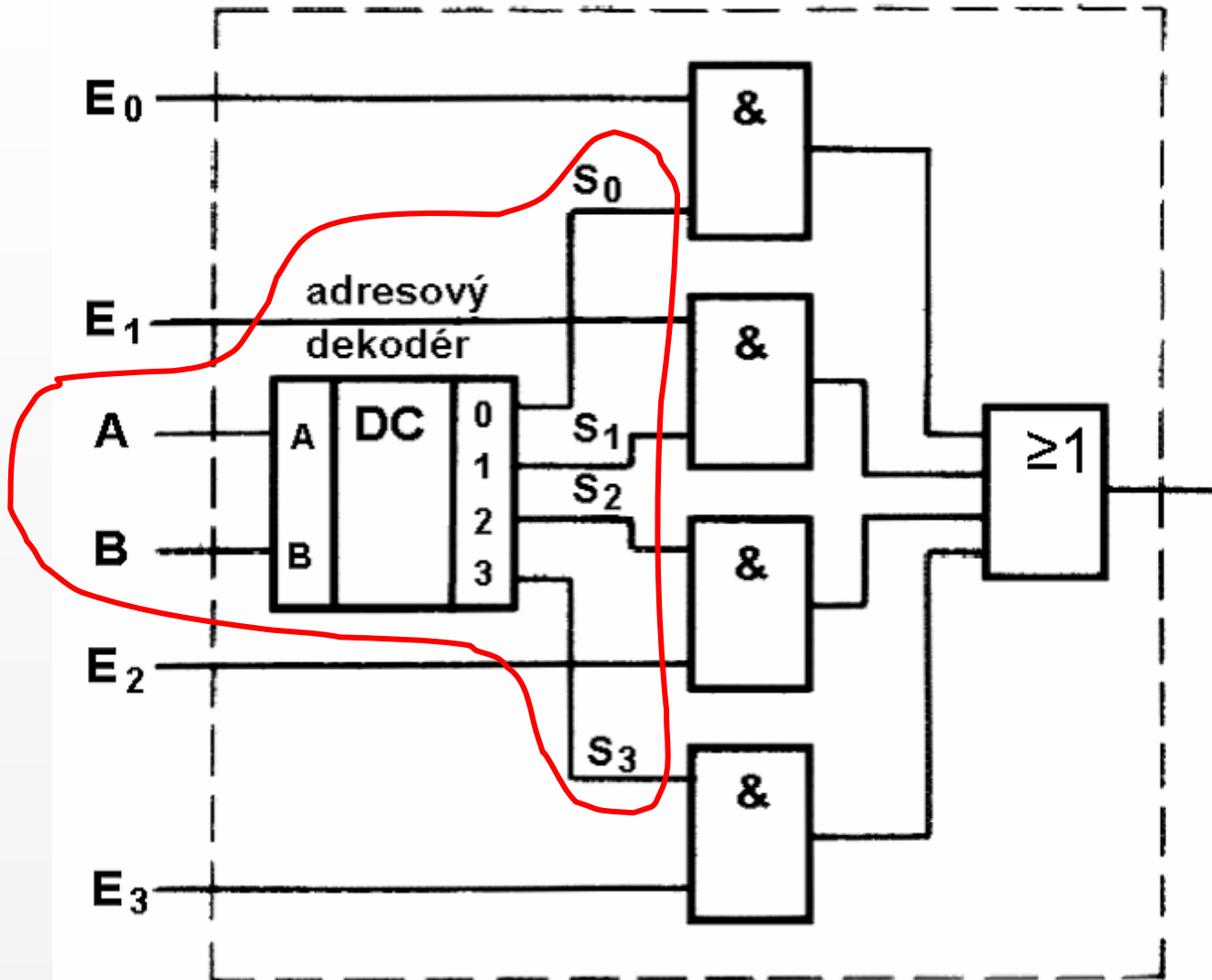

# Multiplexer

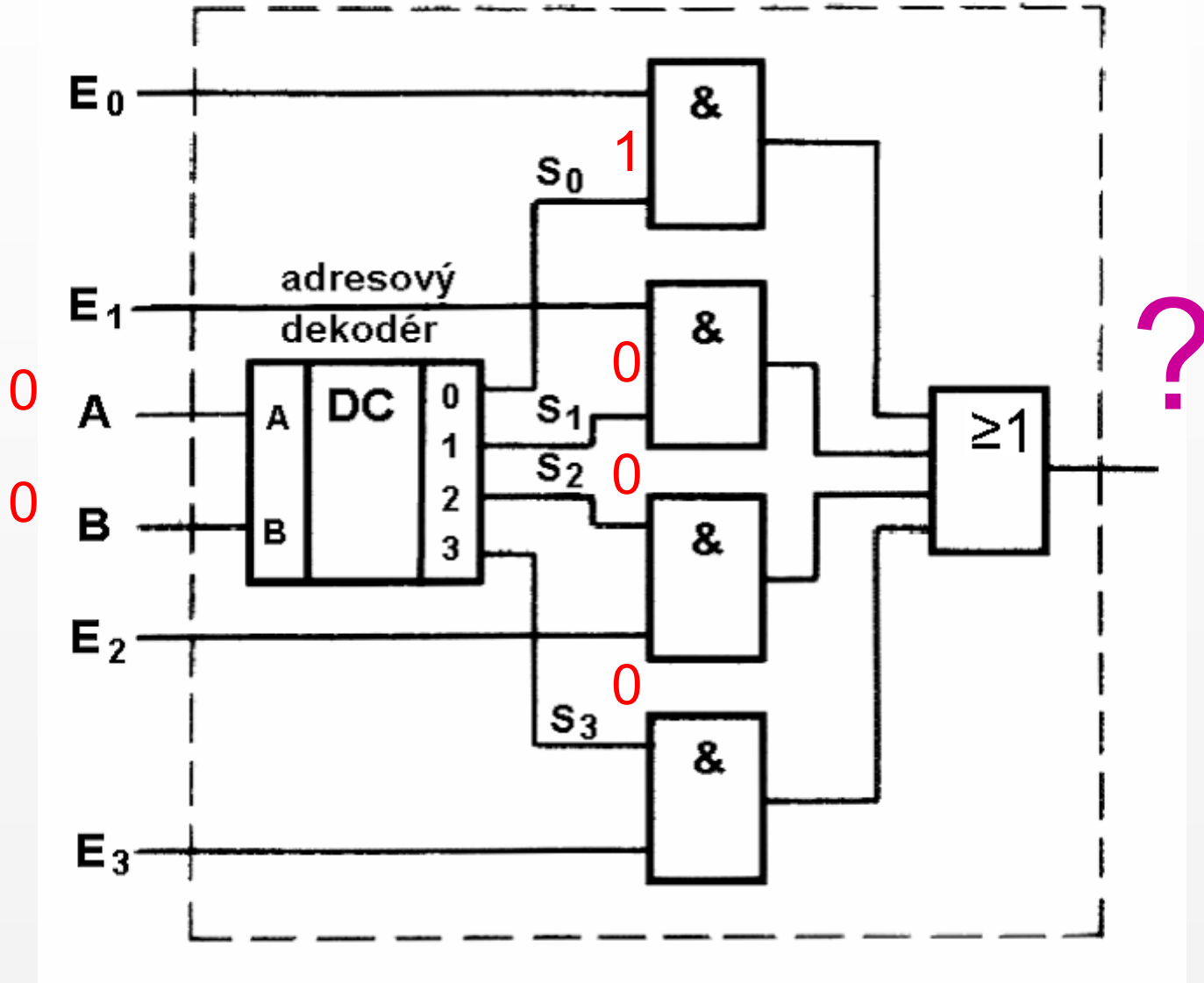

# Multiplexer

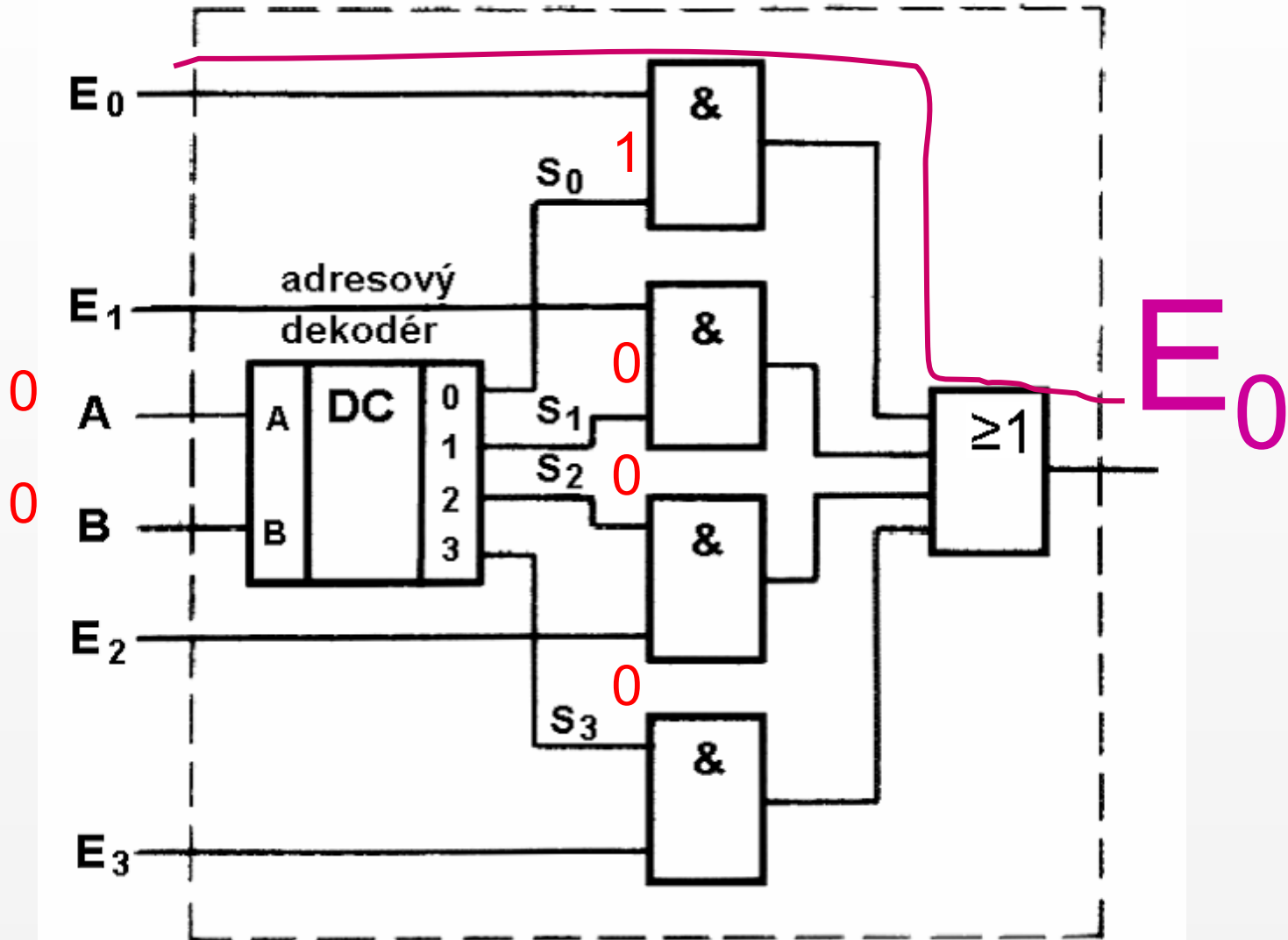

# Multiplexer

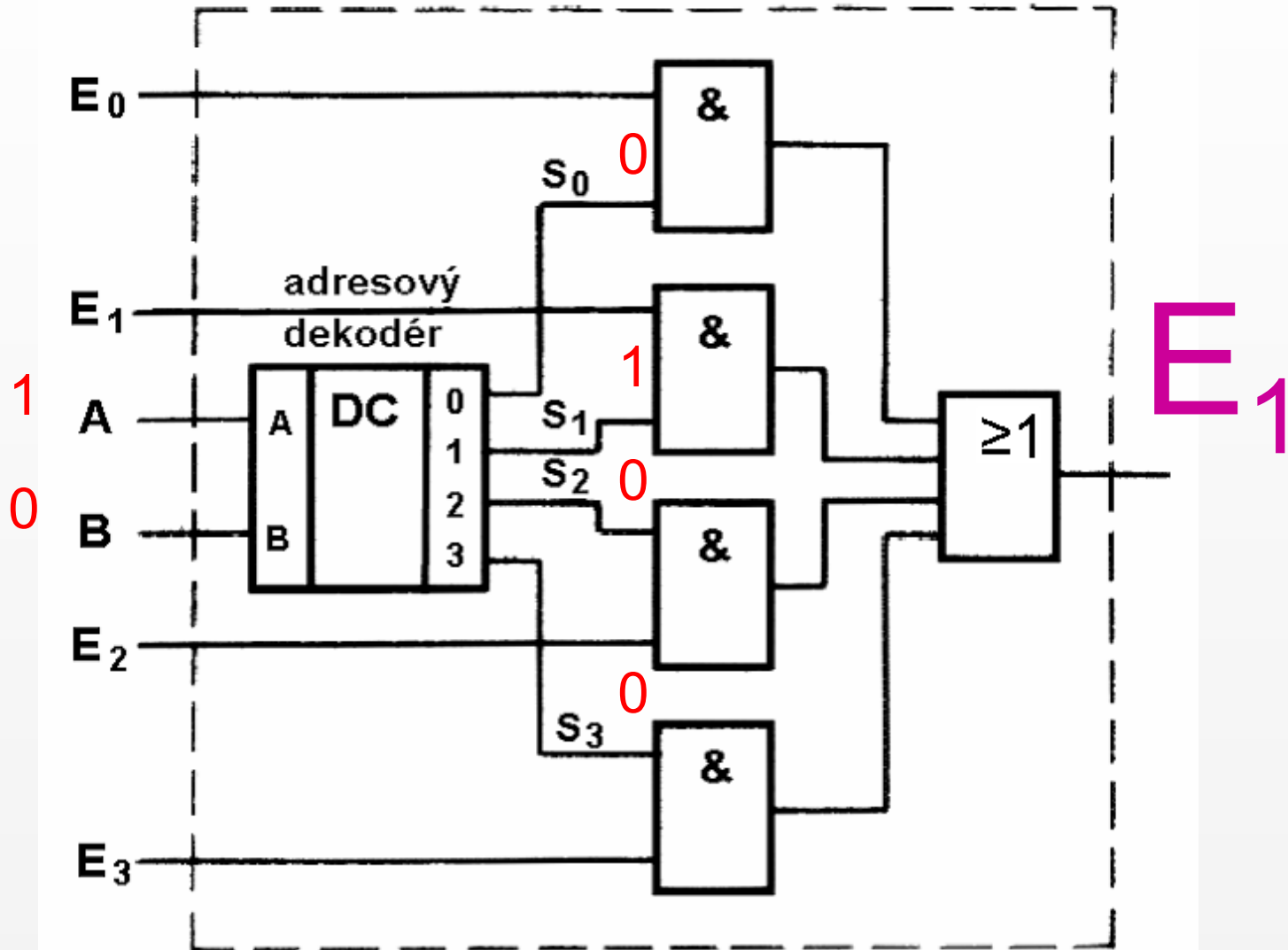



# Multiplexer v IO

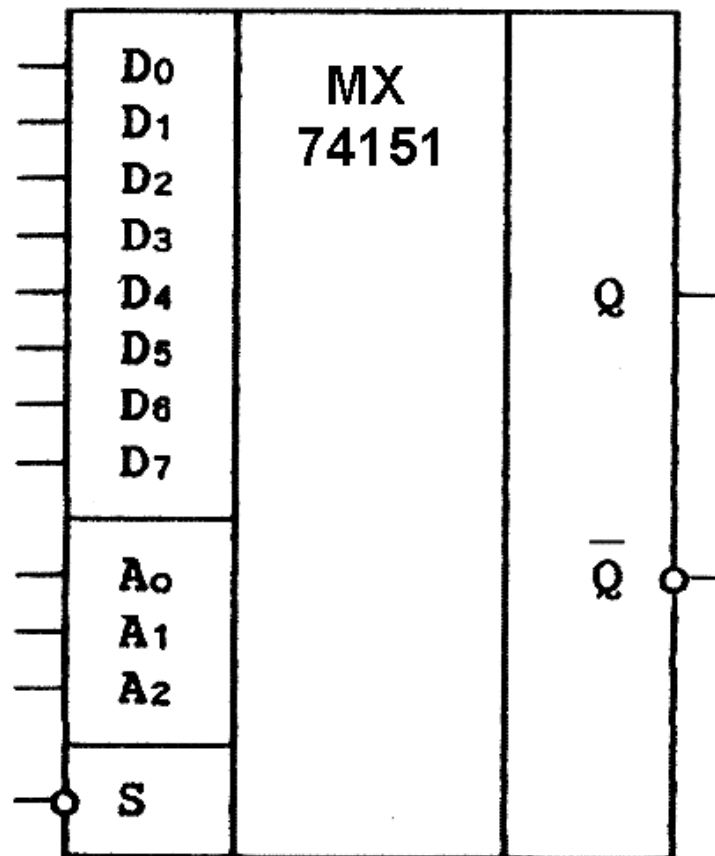
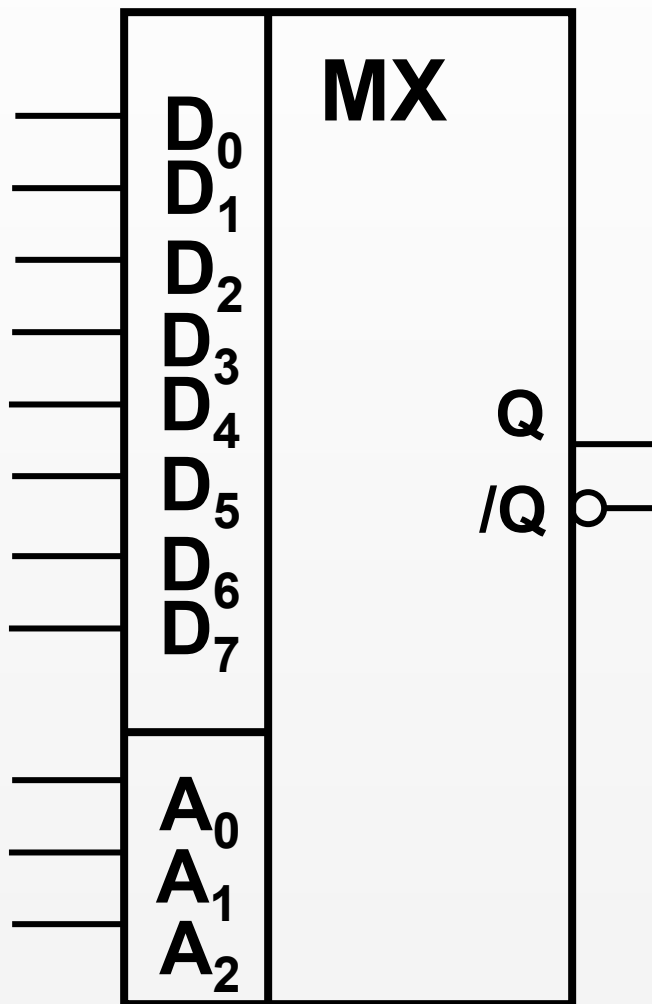

# Multiplexer

stavový index s	c b a	funkční hodnota $f(c, b, a)$	minterm $P_s$
0	0 0 0	0	$\bar{c}\bar{b}\bar{a}$
1	0 0 1	1	$\bar{c}\bar{b}a$
2	0 1 0	1	$\bar{c}b\bar{a}$
3	0 1 1	0	$\bar{c}ba$
4	1 0 0	1	$c\bar{b}\bar{a}$
5	1 0 1	0	$c\bar{b}a$
6	1 1 0	1	$cb\bar{a}$
7	1 1 1	0	$cba$

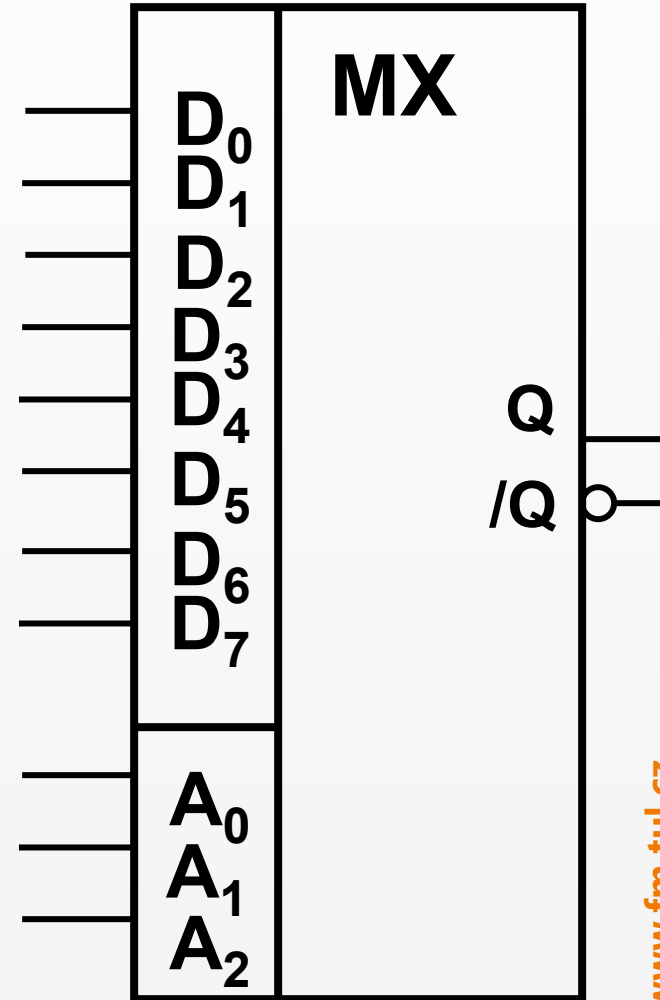

# Multiplexer



stavový index s	c b a	funkční hodnota $f(c, b, a)$
0	0 0 0	0
1	0 0 1	1
2	0 1 0	1
3	0 1 1	0
4	1 0 0	1
5	1 0 1	0
6	1 1 0	1
7	1 1 1	0

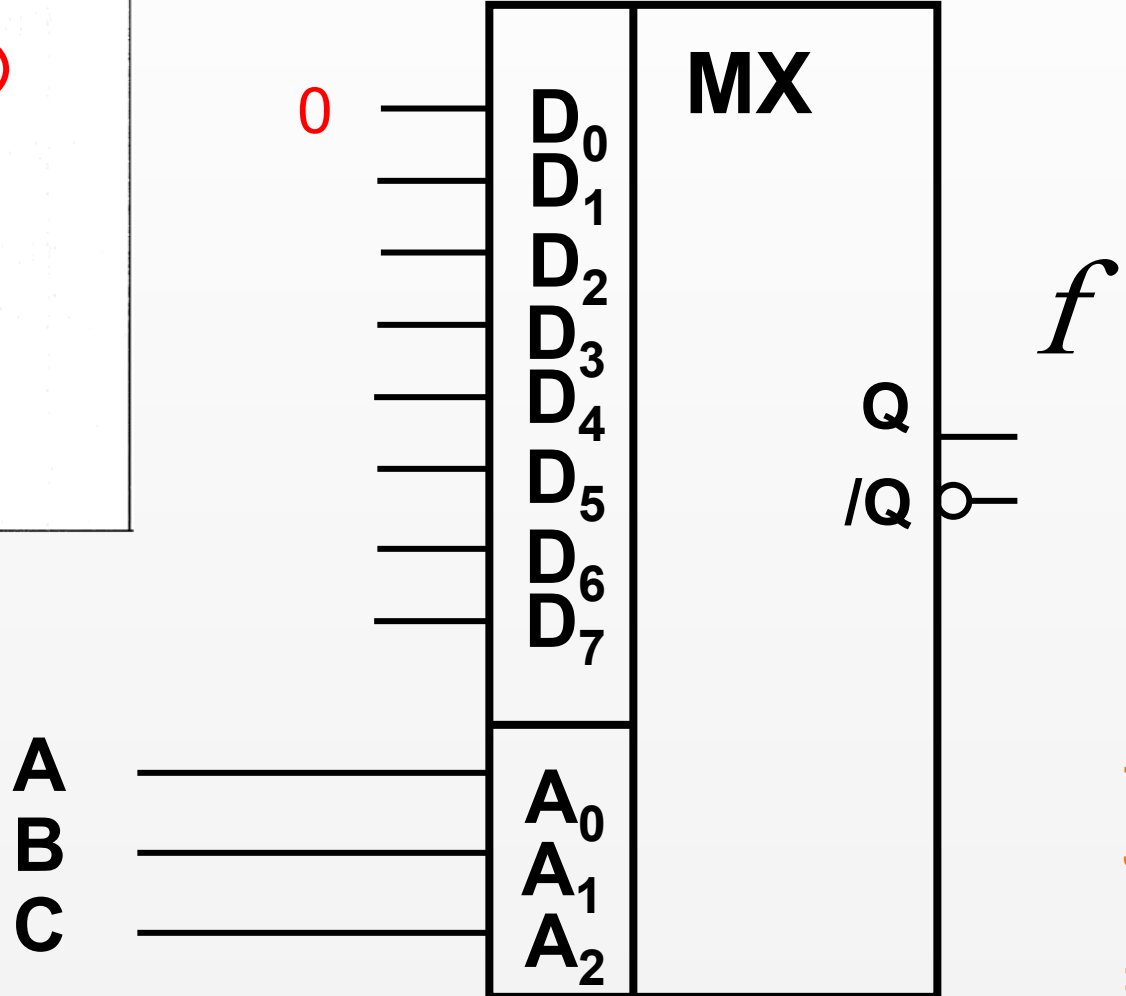

# Multiplexer

stavový index s	c b a	funkční hodnota $f(c, b, a)$
0	0 0 0	0
1	0 0 1	1
2	0 1 0	1
3	0 1 1	0
4	1 0 0	1
5	1 0 1	0
6	1 1 0	1
7	1 1 1	0

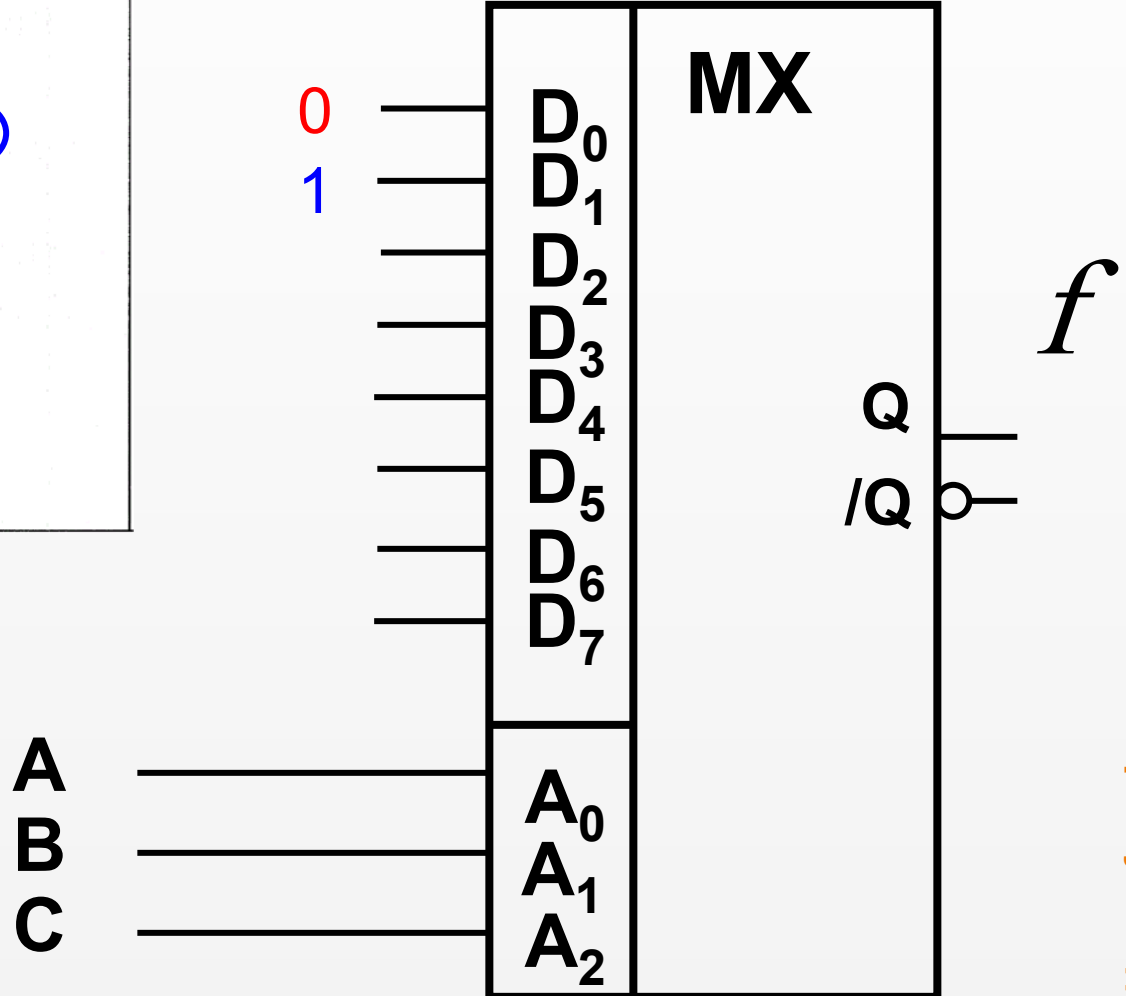

# Multiplexer

stavový index s	c b a	funkční hodnota $f(c, b, a)$
0	0 0 0	0
1	0 0 1	1
2	0 1 0	1
3	0 1 1	0
4	1 0 0	1
5	1 0 1	0
6	1 1 0	1
7	1 1 1	0

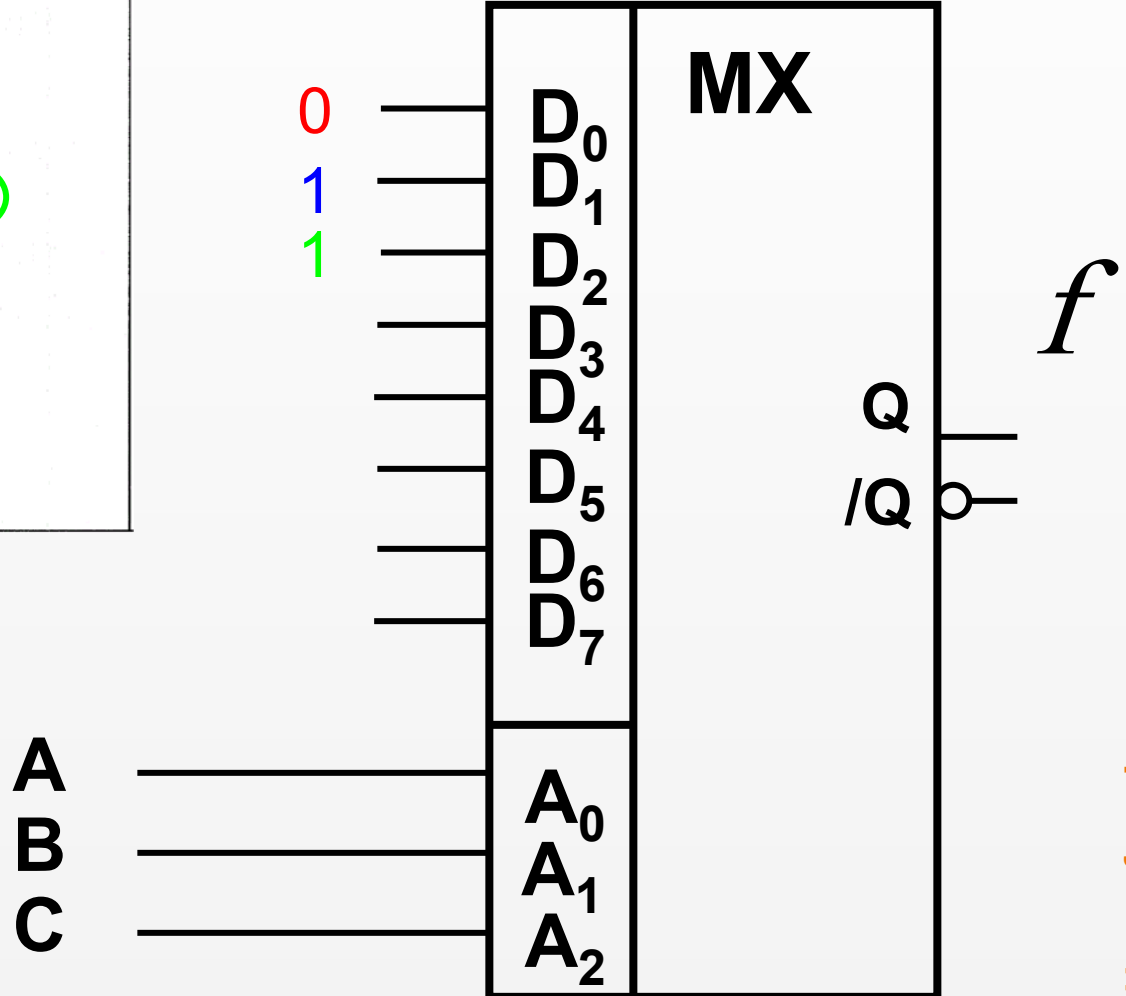

# Multiplexer

stavový index s	c b a	funkční hodnota $f(c, b, a)$
0	0 0 0	0
1	0 0 1	1
2	0 1 0	1
3	0 1 1	0
4	1 0 0	1
5	1 0 1	0
6	1 1 0	1
7	1 1 1	0

**MSB**

**LSB**

MSB (Most Significant Bit)

LSB (Least Significant Bit)

3-vstupy

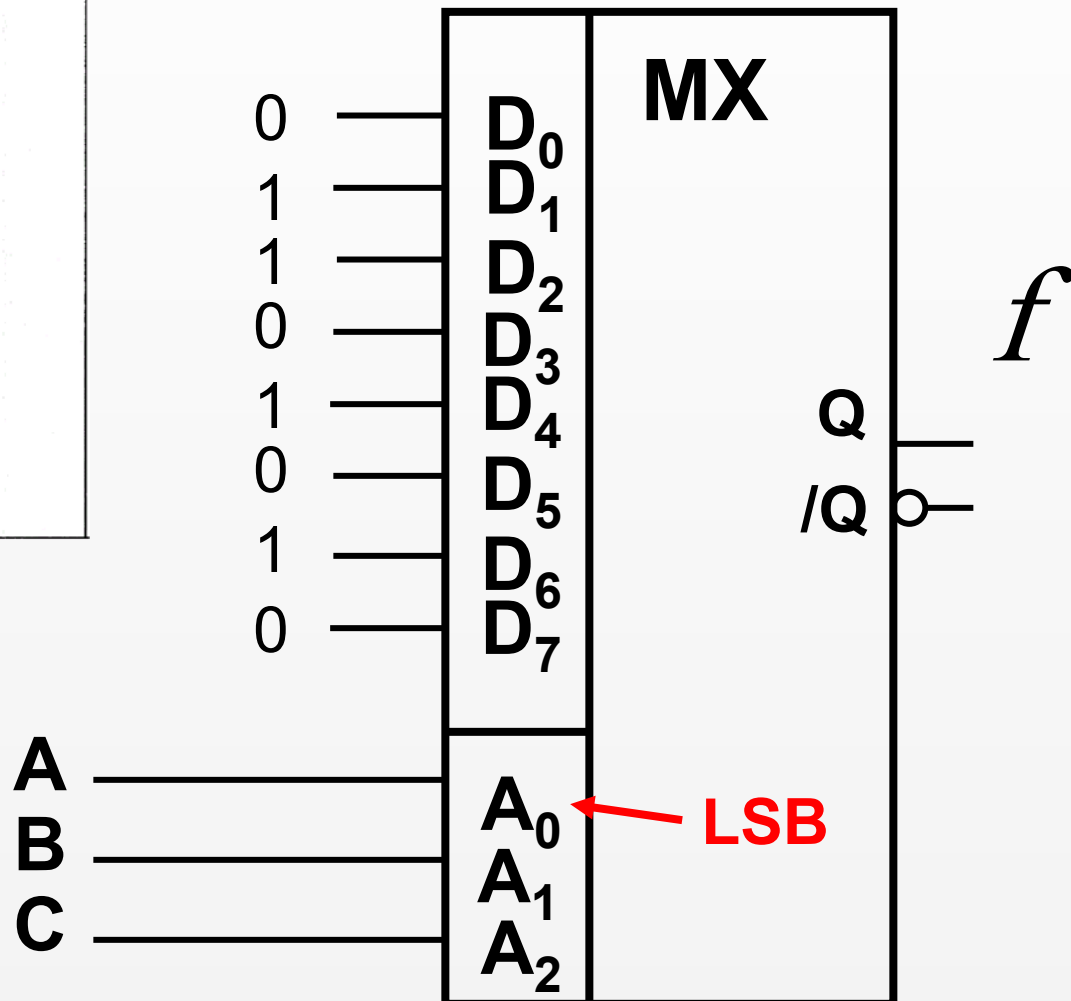

# Multiplexer



4-vstupy

D	C	B	A	$f$
0	0	0	0	0
0	0	0	1	0
0	0	1	0	1
0	0	1	1	1
0	1	0	0	0
0	1	0	1	1
0	1	1	0	1
0	1	1	1	0
1	0	0	0	0
1	0	0	1	0
1	0	1	0	0
1	0	1	1	0
1	1	0	0	1
1	1	0	1	1
1	1	1	0	1
1	1	1	1	0

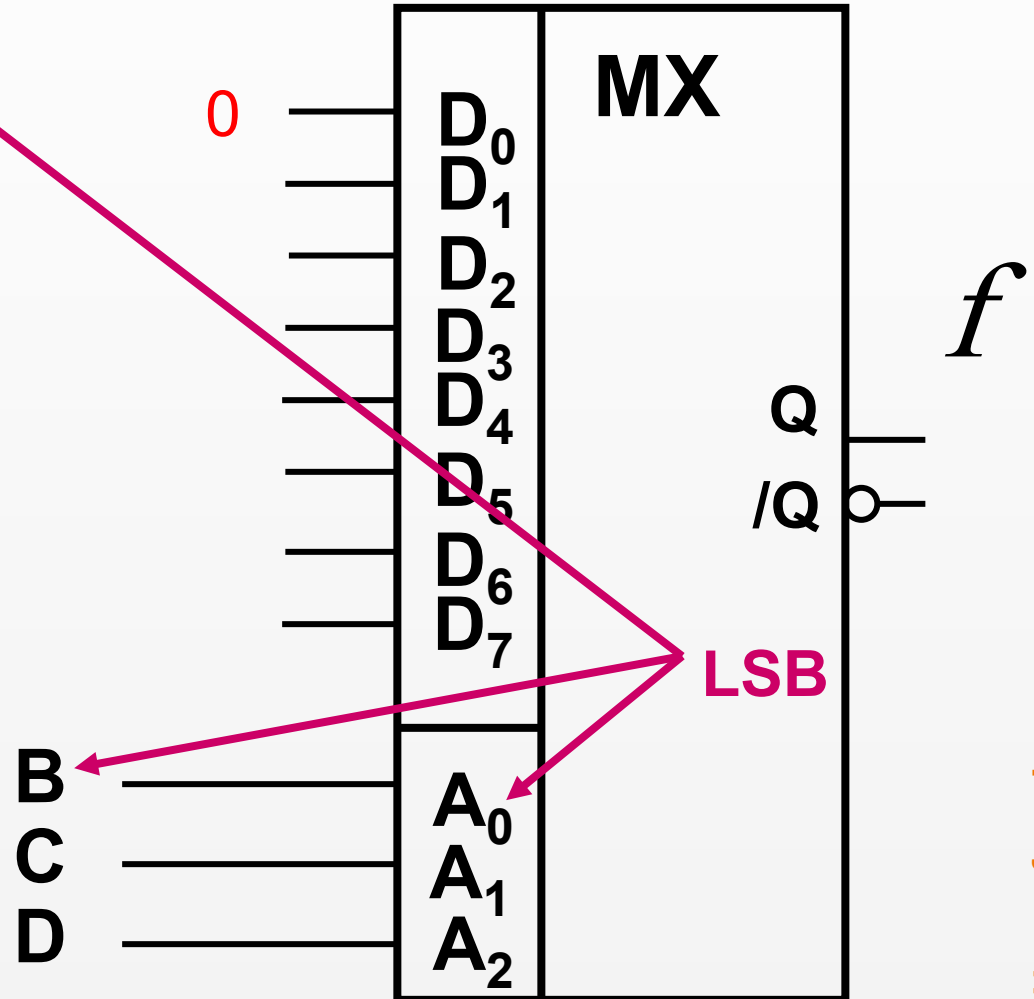

# Multiplexer

4-vstupy

D	C	B	A	$f$
0	0	0	0	0
0	0	0	1	0
0	0	1	0	1
0	0	1	1	1
0	1	0	0	0
0	1	0	1	1
0	1	1	0	1
0	1	1	1	0
1	0	0	0	0
1	0	0	1	0
1	0	1	0	0
1	0	1	1	0
1	1	0	0	1
1	1	0	1	1
1	1	1	0	1
1	1	1	1	0

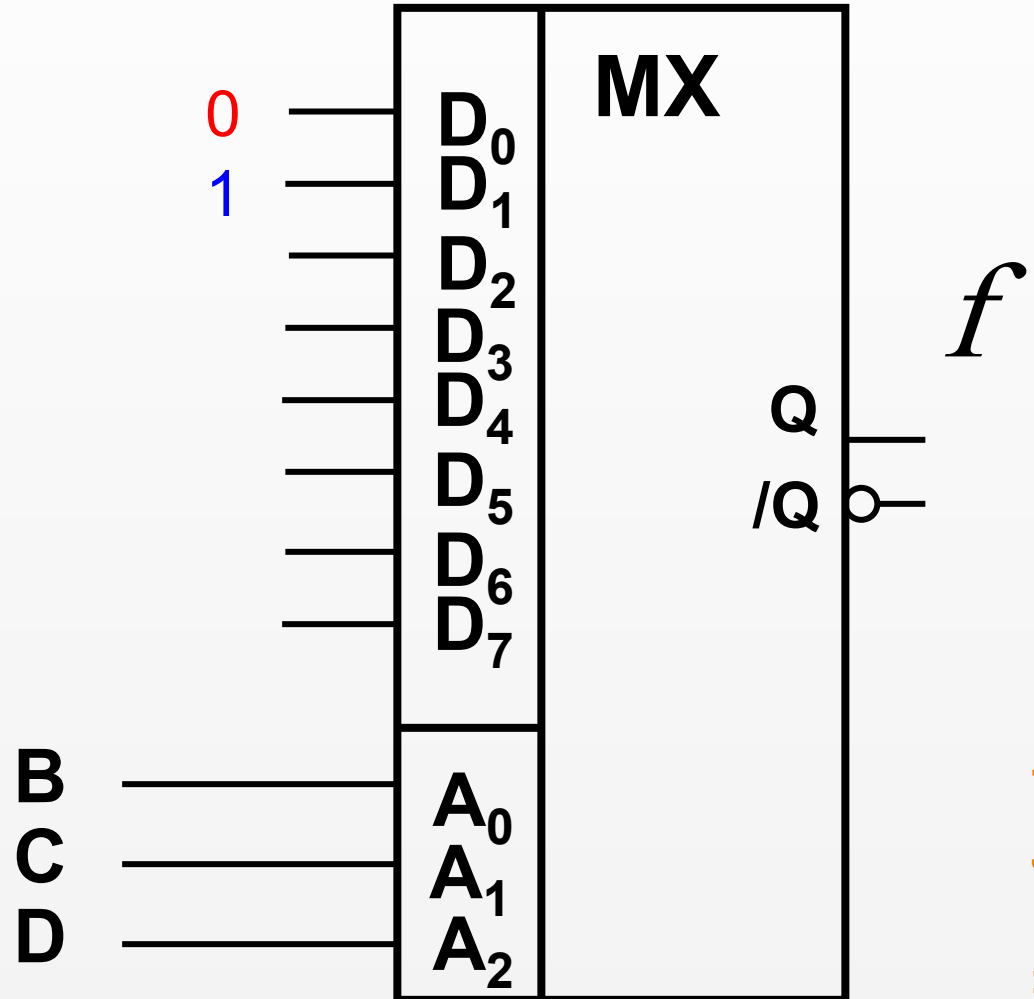



# Multiplexer

4-vstupy

D	C	B	A	$f$
0	0	0	0	0
0	0	0	1	0
0	0	1	0	1
0	0	1	1	1
0	1	0	0	0
0	1	0	1	1
0	1	1	0	1
0	1	1	1	0
1	0	0	0	0
1	0	0	1	0
1	0	1	0	0
1	0	1	1	0
1	1	0	0	1
1	1	0	1	1
1	1	1	0	1
1	1	1	1	0

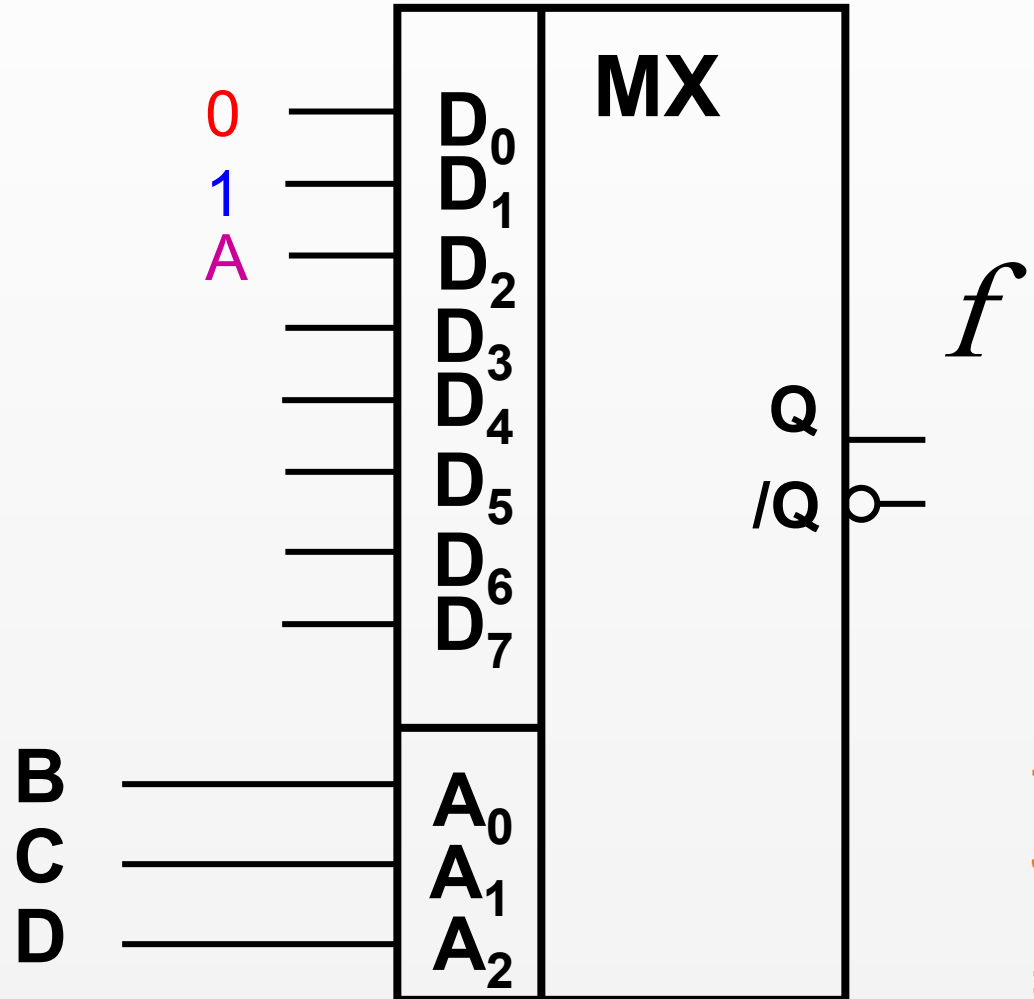

# Multiplexer

4-vstupy

D	C	B	A	$f$
0	0	0	0	0
0	0	0	1	0
0	0	1	0	1
0	0	1	1	1
0	1	0	0	0
0	1	0	1	1
0	1	1	0	1
0	1	1	1	0
1	0	0	0	0
1	0	0	1	0
1	0	1	0	0
1	0	1	1	0
1	1	0	0	1
1	1	0	1	1
1	1	1	0	1
1	1	1	1	0

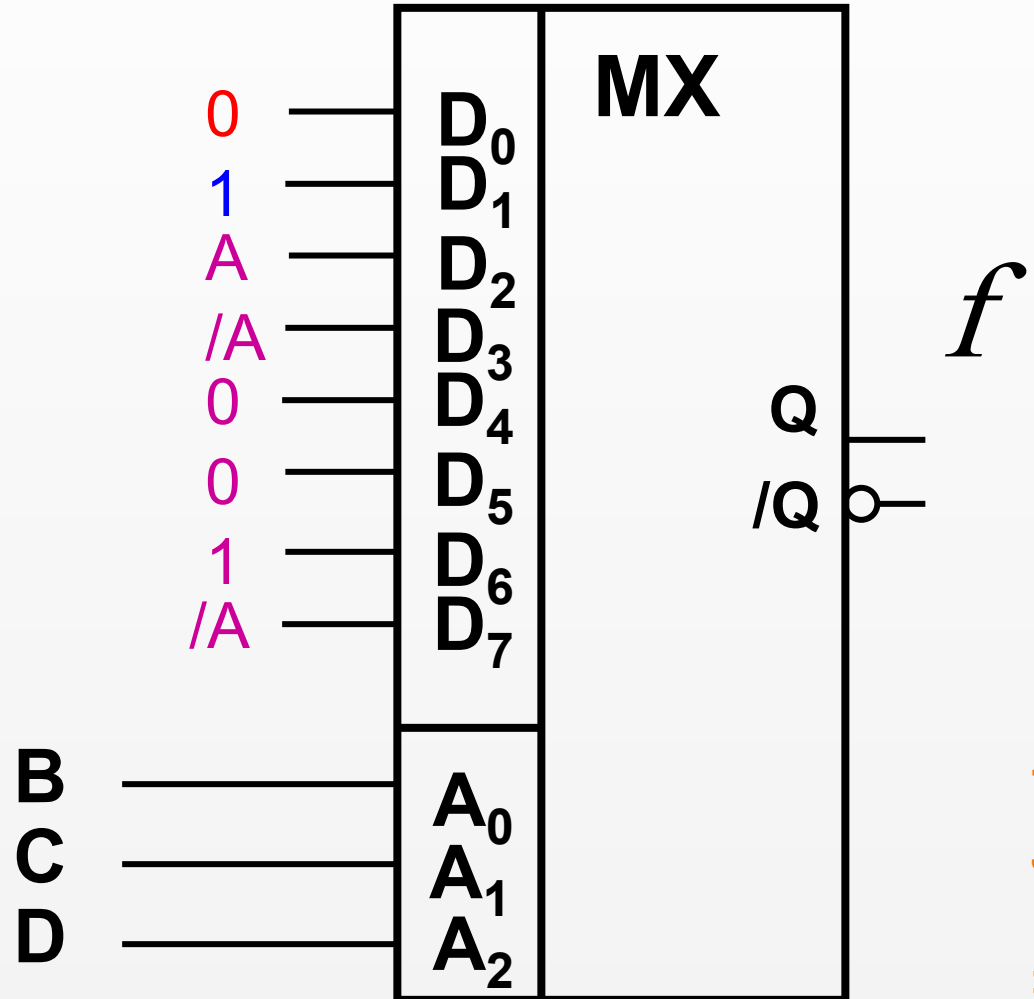

# Úplná sčítačka

- zpravidla složena ze 2 **sčítaček polovičních**
- kromě vstupů pro bity sčítanců má **vstup přenosu** z nižšího řádu a **výstup přenosu** do vyššího řádu

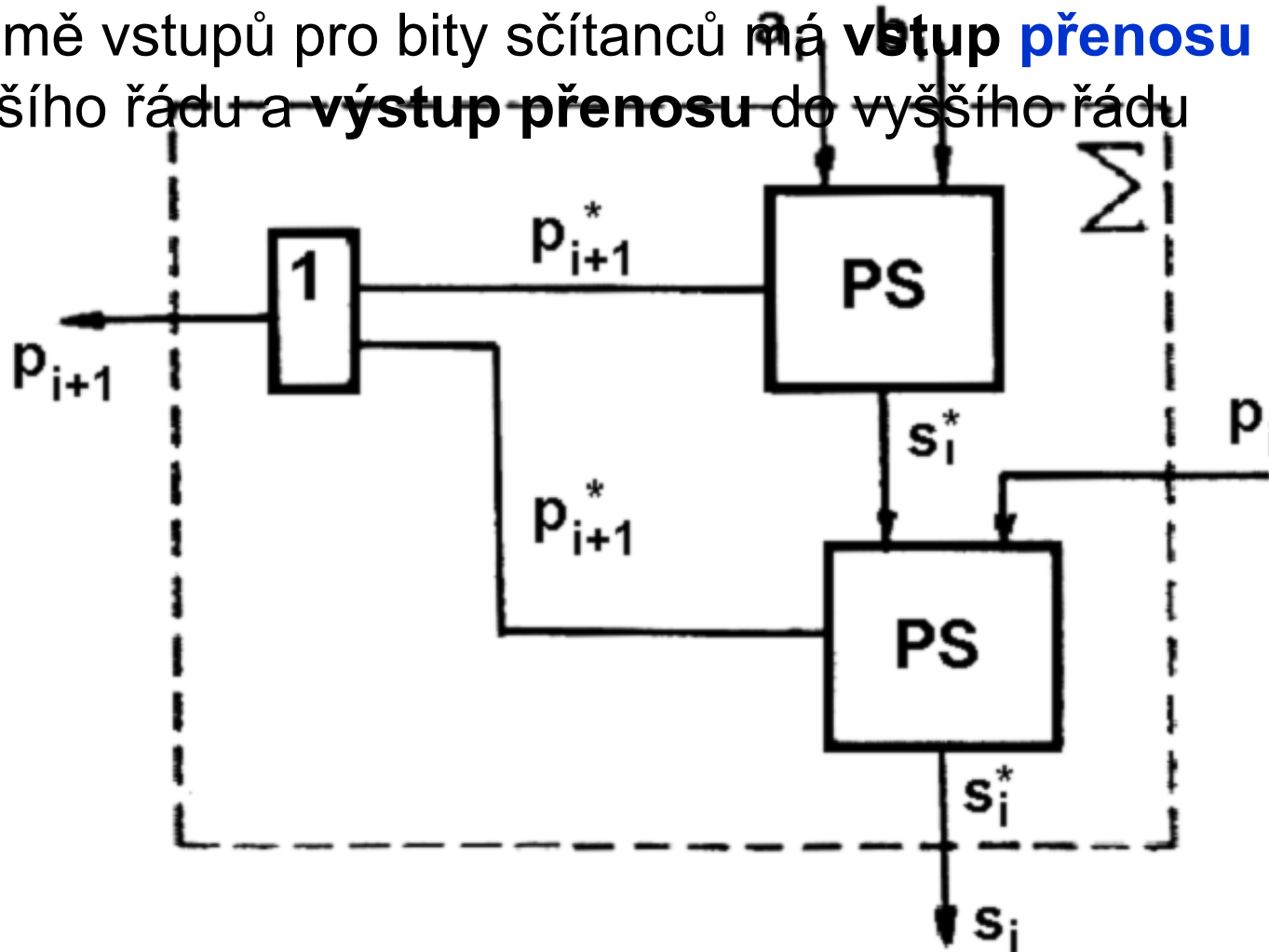

# Komparátor (číslicový)



## Komparátor dvou čísel A a B

- integrován mimo jiné kromě výstupu „=“ též výstupy „<“ a „>“ a vstupy pro výsledek vyhodnocení v nižším řádu

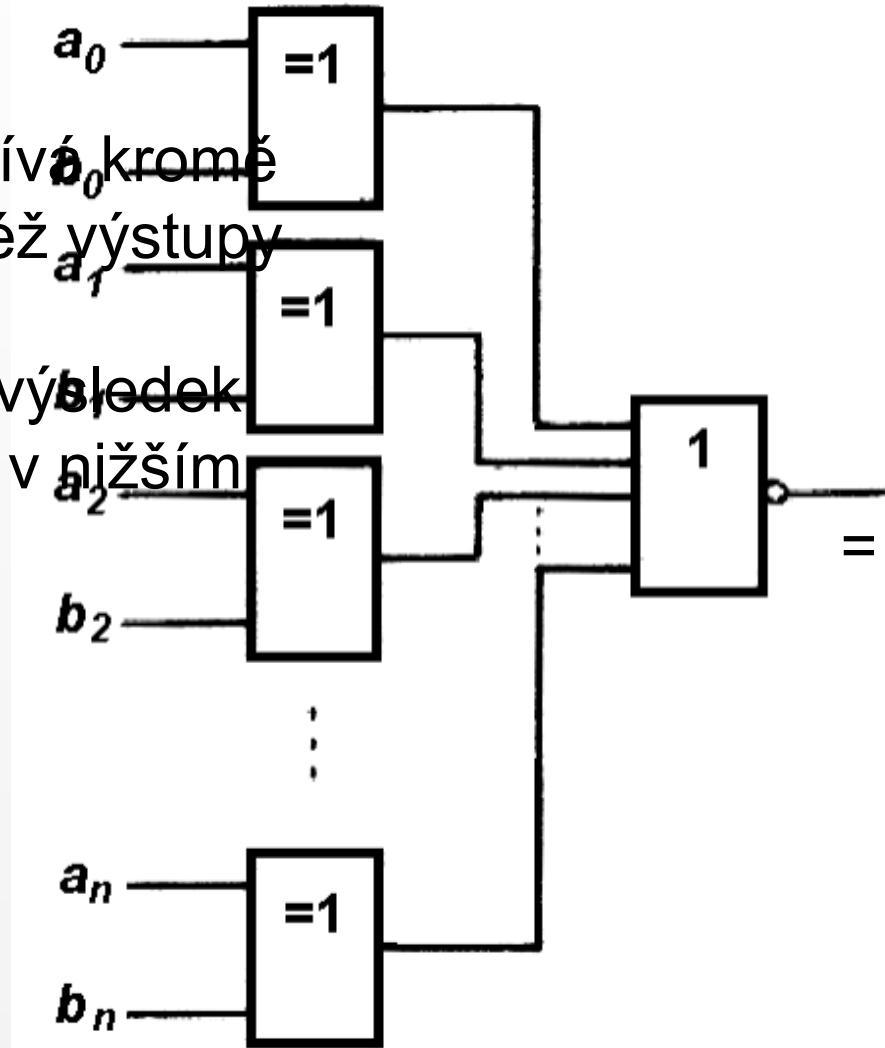

# Jednabitová výhybka

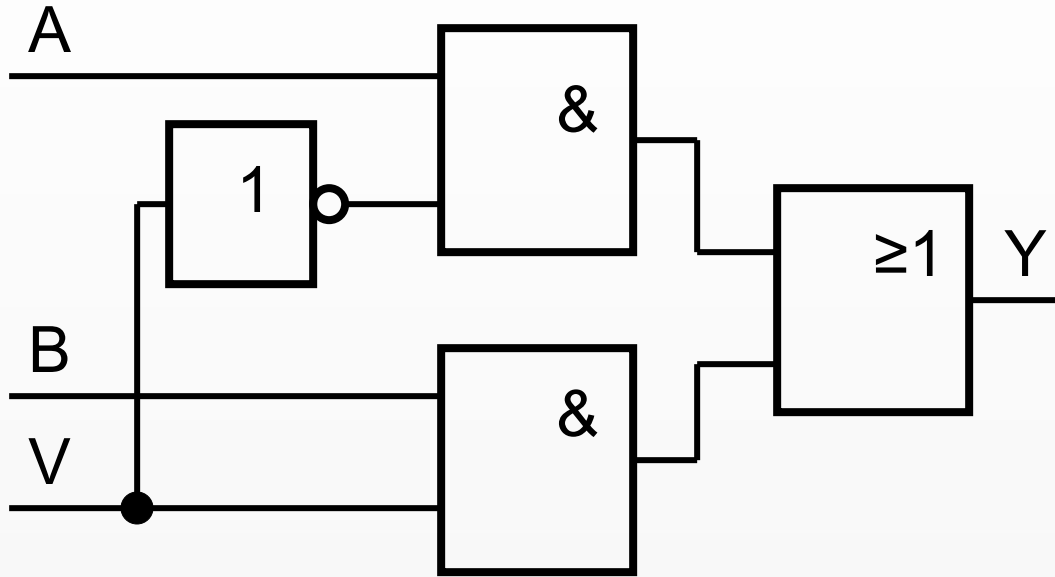

řešení pomocí AND-OR-INVERT

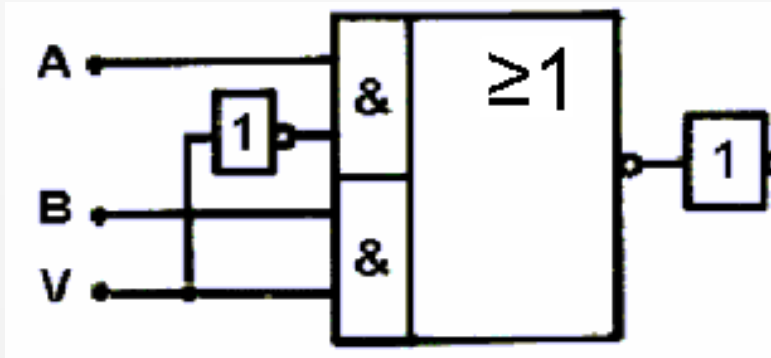

V	A	B	Y
0	0	0	0
0	0	1	0
0	1	0	1
0	1	1	1
1	0	0	0
1	0	1	1
1	1	0	0
1	1	1	1

# Kódy

- **číselné soustavy** spolu s **pravidly**, která říkají, jaké informace (**obraz**) jsou přiřazeny jednotlivým číslům.

## Kódy pro detekci a opravy chyb

### Paritní kód

lichá/sudá parita

### Kontrolní součet

integrita bloku dat,

např. počet „1“ v bloku nebo součet bajtů modulo  $2^{16}$

**CRC** kódy

### Samoopravné kódy

Hammingovy kódy, kódová vzdálenost

# BCD kód



**BCD kód** - pro práci s čísly desítkové soustavy.

Slouží ke kódování desítkových číslic, tj. 0 ... 9.

znak	obraz			
0	0	0	0	0
1	0	0	0	1
2	0	0	1	0
3	0	0	1	1
4	0	1	0	0
5	0	1	0	1
6	0	1	1	0
7	0	1	1	1
8	1	0	0	0
9	1	0	0	1

# Grayův kód

**Gray kód** -  
sousední slova se liší  
pouze v jedné číslici

znak	obraz			
0	0	0	0	0
1	0	0	0	1
2	0	0	1	1
3	0	0	1	0
4	0	1	1	0
5	0	1	1	1
6	0	1	0	1
7	0	1	0	0
8	1	1	0	0
9	1	1	0	1
10	1	1	1	1
11	1	1	1	0
12	1	0	1	0
13	1	0	1	1
14	1	0	0	1
15	1	0	0	0





# Kód 1 z N

## 1 z N kód

N-1 nul

jediná jednička

znak	obraz			
<b>0</b>	<b>0</b>	<b>0</b>	<b>0</b>	<b>1</b>
<b>1</b>	<b>0</b>	<b>0</b>	<b>1</b>	<b>0</b>
<b>2</b>	<b>0</b>	<b>1</b>	<b>0</b>	<b>0</b>
<b>3</b>	<b>1</b>	<b>0</b>	<b>0</b>	<b>0</b>

Použití u dekodéru...

# Alfanumerické kódy - ASCII



Dec	Hex	IBM	Dec	Hex	IBM	Dec	Hex	IBM	ISO	Win	Kam	Lat	Dec	Hex	IBM	ISO	Win	Kam	Lat
0	0		64	40	@	128	80	Ç			Č	Ç	192	C0	⌒	Ŕ	Ŕ	⌒	⌒
1	1	☺	65	41	A	129	81	ü			ü	ü	193	C1	⌒	Á	Á	⌒	⌒
2	2	☹	66	42	B	130	82	é	,		é	é	194	C2	⌒	Â	Â	⌒	⌒
3	3	♥	67	43	C	131	83	â			ď	â	195	C3	⌒	Ă	Ă	⌒	⌒
4	4	♦	68	44	D	132	84	ä	„		ä	ä	196	C4	⌒	Ä	Ä	⌒	⌒
5	5	♣	69	45	E	133	85	à	...		Ď	ù	197	C5	⌒	Ł	Ł	⌒	⌒
6	6	♠	70	46	F	134	86	â	†		Ť	é	198	C6	⌒	Ć	Ć	⌒	Ă
7	7	▪	71	47	G	135	87	ç	‡		č	ç	199	C7	⌒	Ç	Ç	⌒	ă
8	8	■	72	48	H	136	88	ê	^		ě	ı	200	C8	⌒	Č	Č	⌒	⌒
9	9	◦	73	49	I	137	89	ë	%00		Ě	ë	201	C9	⌒	É	É	⌒	⌒
10	A	■	74	4A	J	138	8A	è	Š		Í	Ö	202	CA	⌒	Ę	Ę	⌒	⌒
11	B	♂	75	4B	K	139	8B	ï	<		í	ö	203	CB	⌒	Ë	Ë	⌒	⌒
12	C	♀	76	4C	L	140	8C	î	Ś		ı	î	204	CC	⌒	Ě	Ě	⌒	⌒
13	D	♪	77	4D	M	141	8D	ì	Ť		í	ž	205	CD	⌒	Í	Í	⌒	⌒
14	E	♪	78	4E	N	142	8E	Ä	Ž		Ä	Ä	206	CE	⌒	Î	Î	⌒	⌒
15	F	⚙	79	4F	O	143	8F	Å	Ž		Á	Ć	207	CF	⌒	Ď	Ď	⌒	⌒

Toto je pouze část ASCII

# Parita

Počet jedniček ve slově doplněn paritním bitem na **sudý** (obr.) / **lichý** počet.



Používá se zejména u **sériového** přenosu informace, kde se může vyskytnout impulzní rušení.

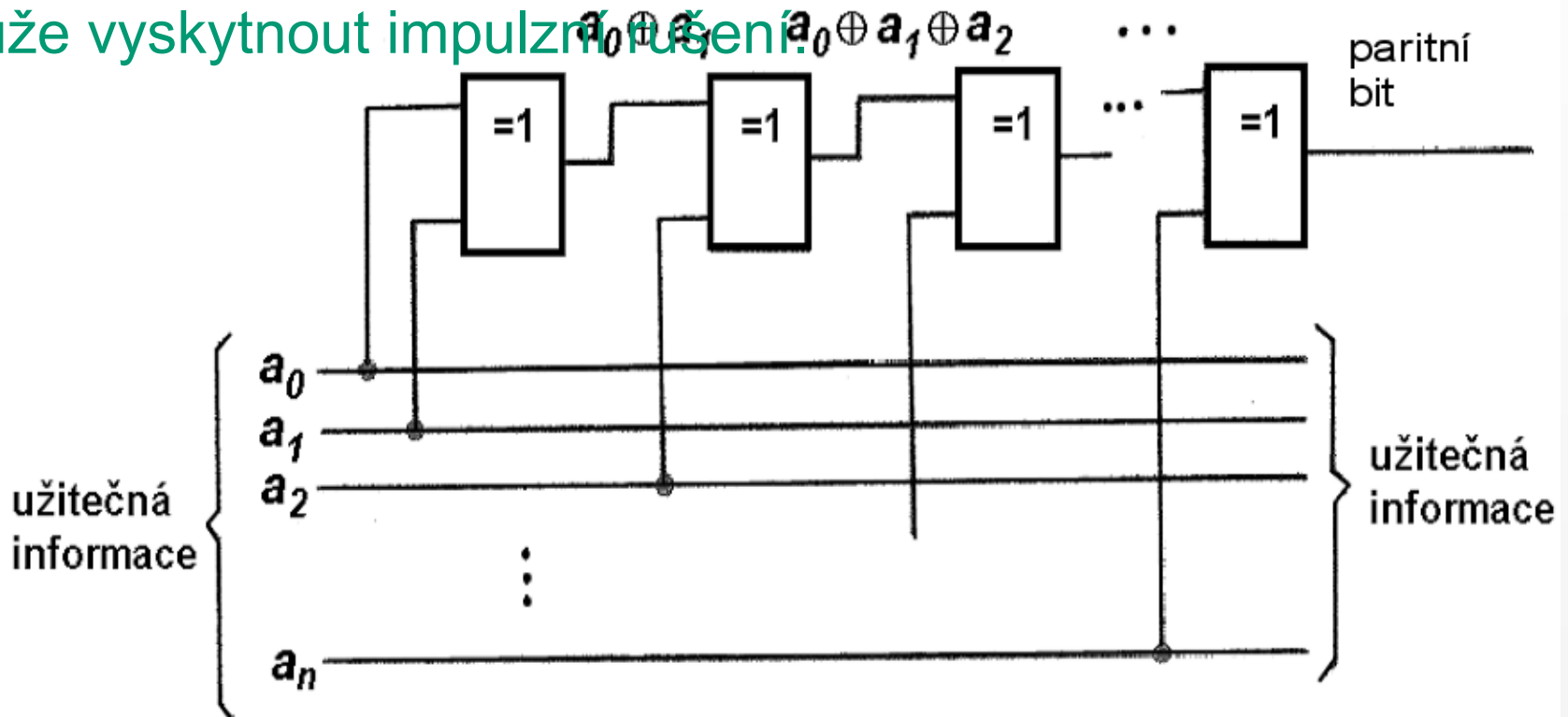

# Sekvenční obvody

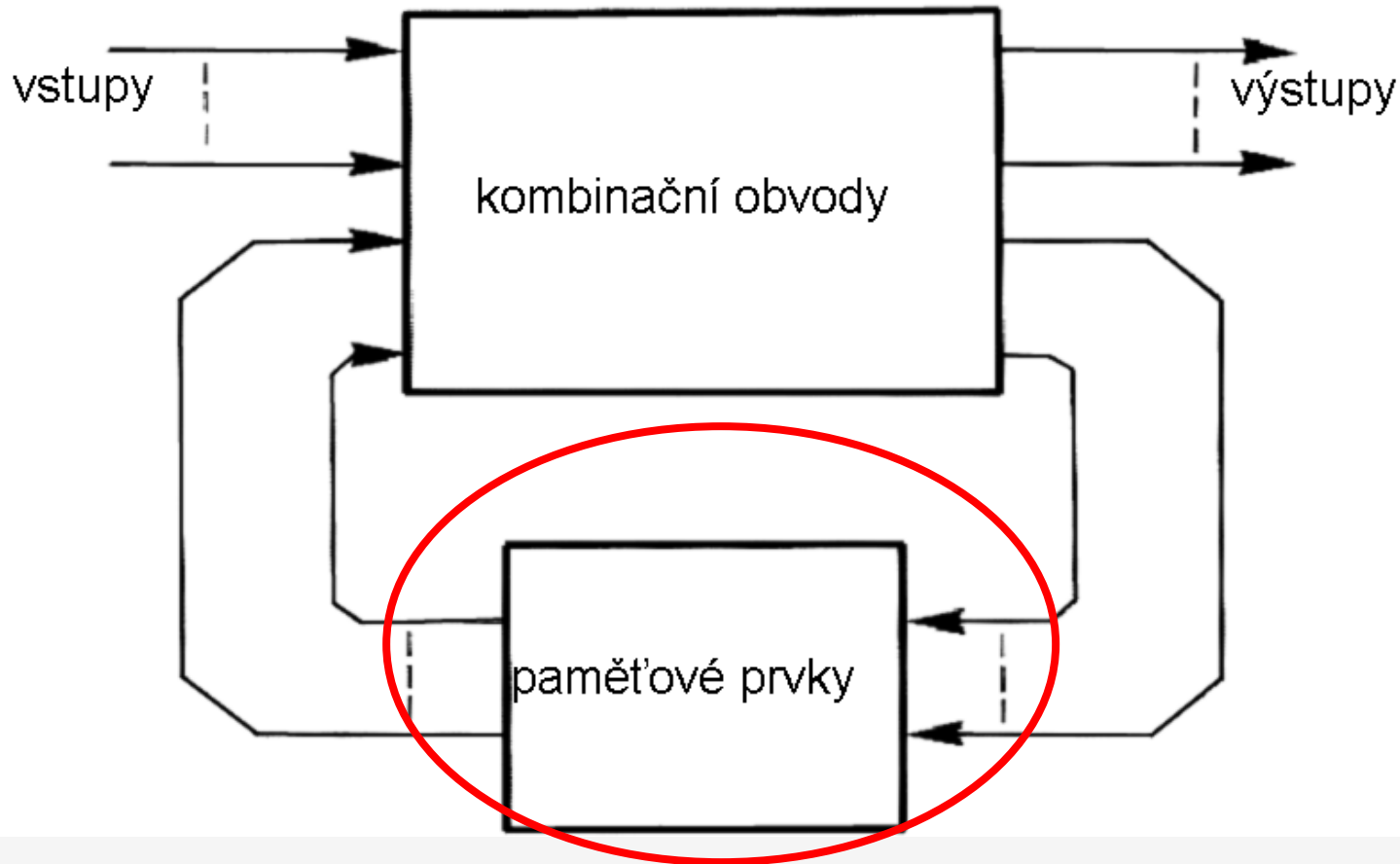

**výstupy** jsou určeny hodnotou **vstupů** a **vnitřním** (předcházejícím) stavem

# Sekvenční obvody



- Rozdělení sekvenčních obvodů
- RS klopný obvod
- D-klopný obvod
- JK-klopný obvod
- Konstrukce Master-Slave obvodů
- Čítače
- Registry
- Realizace sekvenčních úloh

# R-S klopný obvod

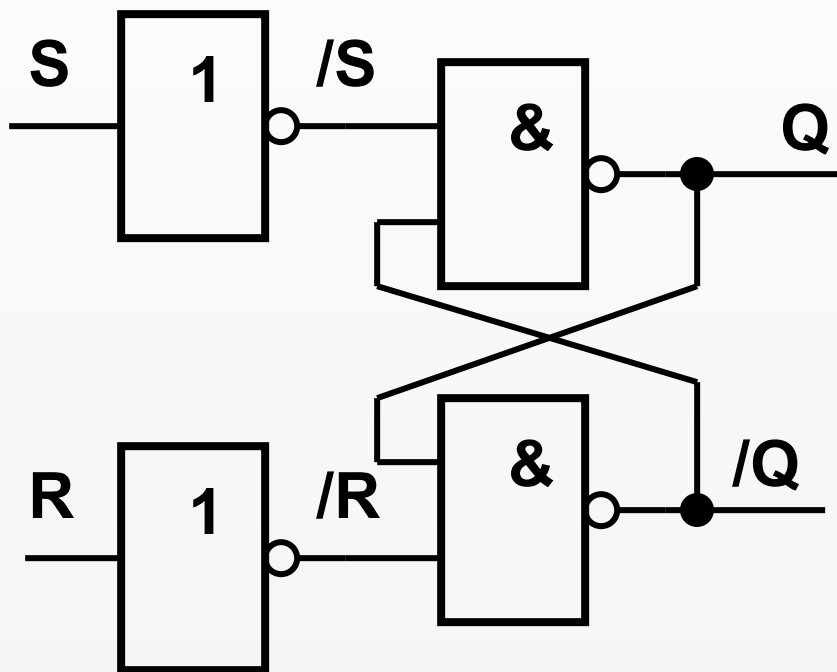

R	S	$Q_t$
0	0	$Q_{t-1}$
0	1	1
1	0	0
1	1	X

# R-S klopný obvod

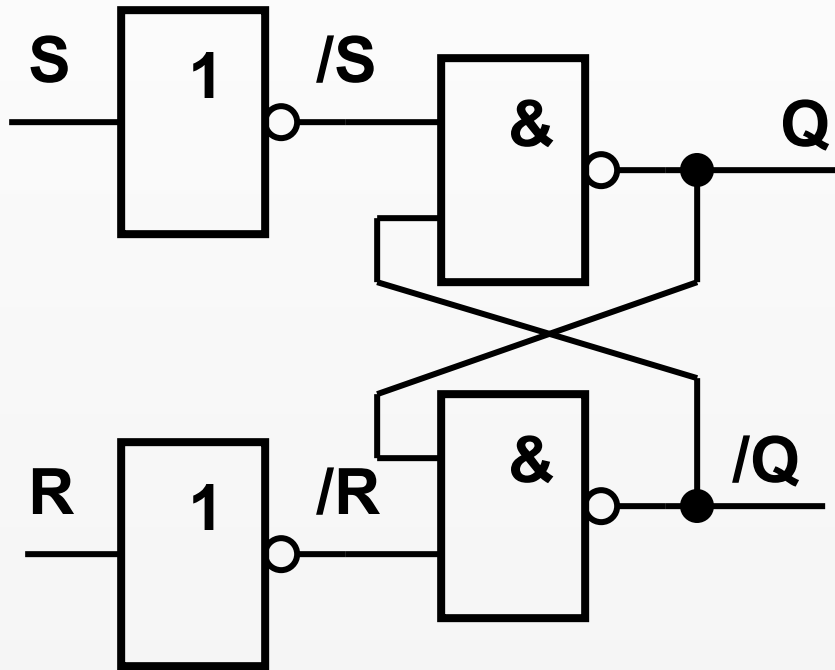

R	S	$Q_t$	$Q_{t+1}$
0	0	0	0
0	0	1	1
0	1	0	1
0	1	1	1
1	0	0	0
1	0	1	0
1	1	0	X (1)
1	1	1	X (1)

# Použití RS obvodu

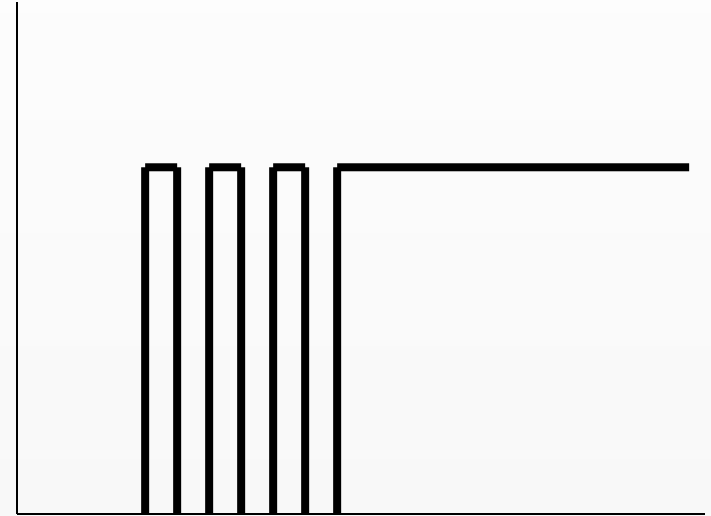
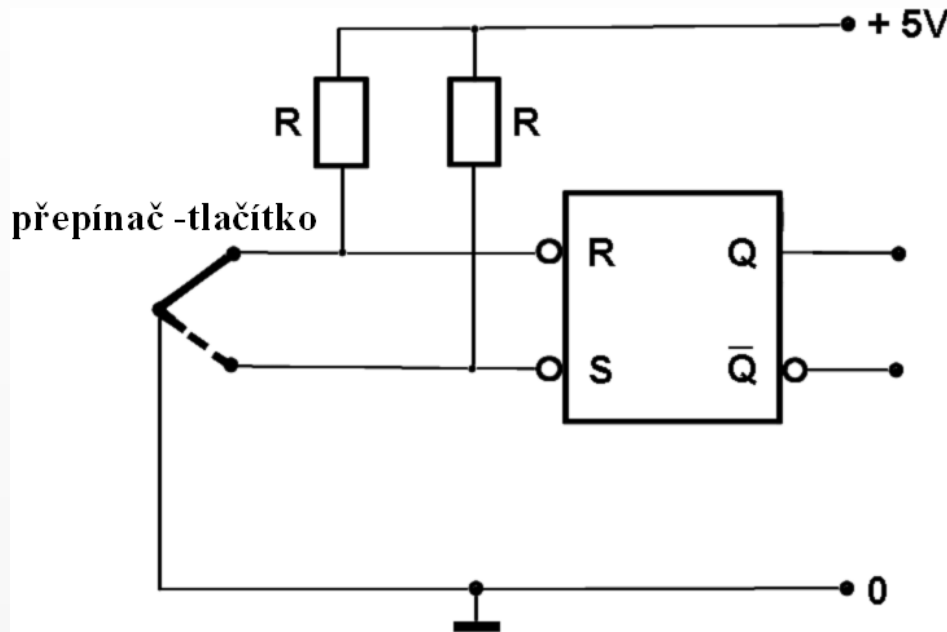

- Ošetření odskoku kontaktu tlačítka
- Asynchronní nastavování výstupu obvodu
- atd.



# Rozdělení klopných obvodů



- **Monostabilní** - upravují zachycené impulsy na impulsy s předem stanovenou délkou
- **Astabilní** - slouží ke generování period. signálu
- **Bistabilní** - mají dva stabilní stavy

## Rozdělení bistabilních klopných obvodů:

- **Asynchronní** - Asynchronní obvody reagují na všechny změny vstupního signálu (jednodušší než synchronní)
- **Synchronní** - Synchronní obvody reagují na vstupní signály pouze v okamžicích, kdy je aktivní hodinový signál, povolující změnu stavu

# Vlastnosti Asynchronních obvodů



- **Reagují okamžitě** po změně vstupních proměnných → obtíže při návrhu sekvenčních obvodů (obvody připojené na vstupu klopného obvodu mohou vlivem hazardů způsobit nechtěné překlopení obvodu).
- Při návrhu asynchronních obvodů je tedy třeba důsledně **hazardy odstranit a zajistit stabilitu** jednotlivých stavů.

# Vlastnosti Asynchronních obvodů

- Takovýto způsob návrhu je obtížný, pro složitější obvody je prakticky neřešitelný a proto se více než asynchronních obvodů v praxi využívá obvodů **synchronních**, které reagují na vstupní signály pouze v těch okamžicích, kdy jsou všechny logické hodnoty na vstupu ustáleny.

# Synchronní RS klopný obvod

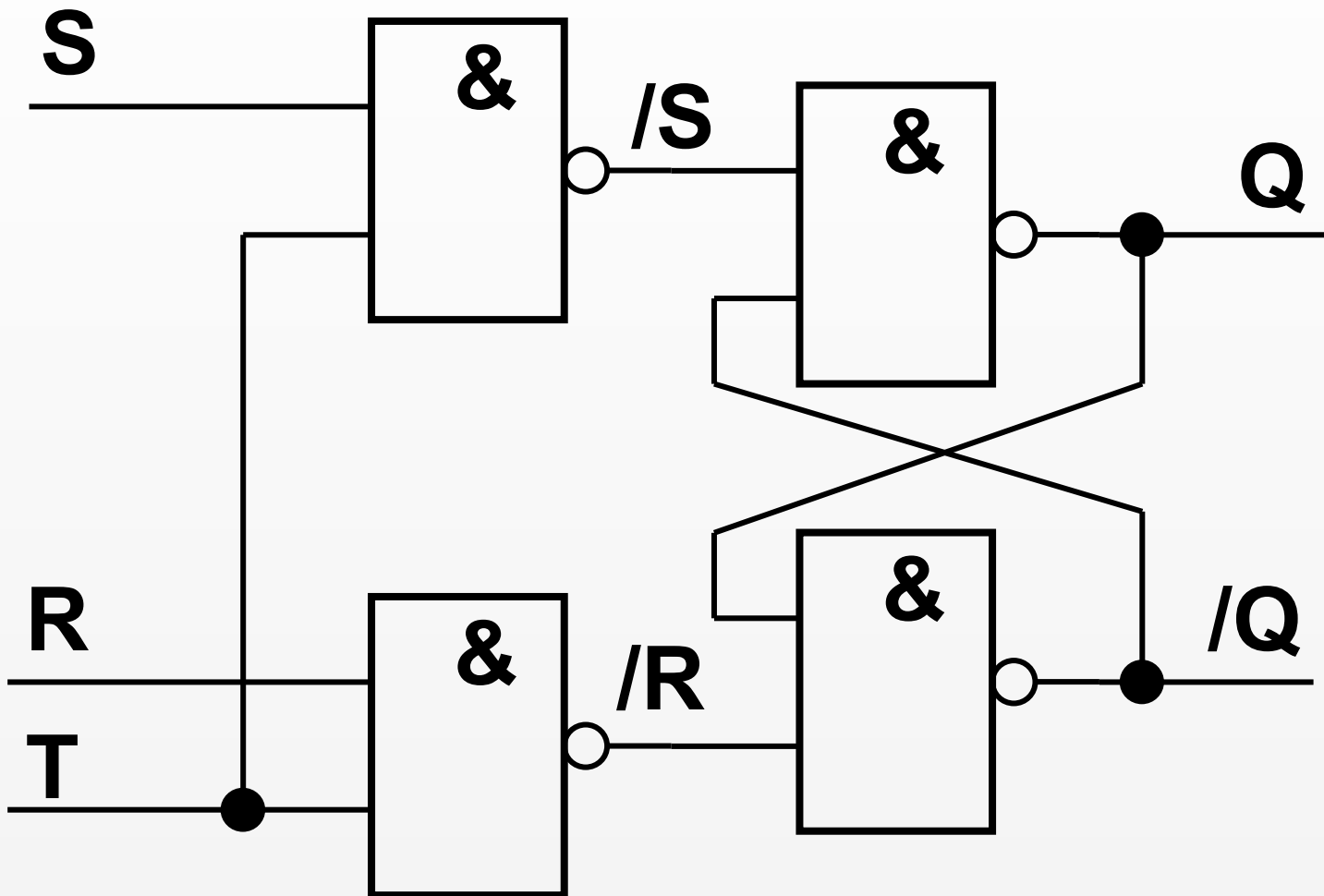

# Synchronní obvody

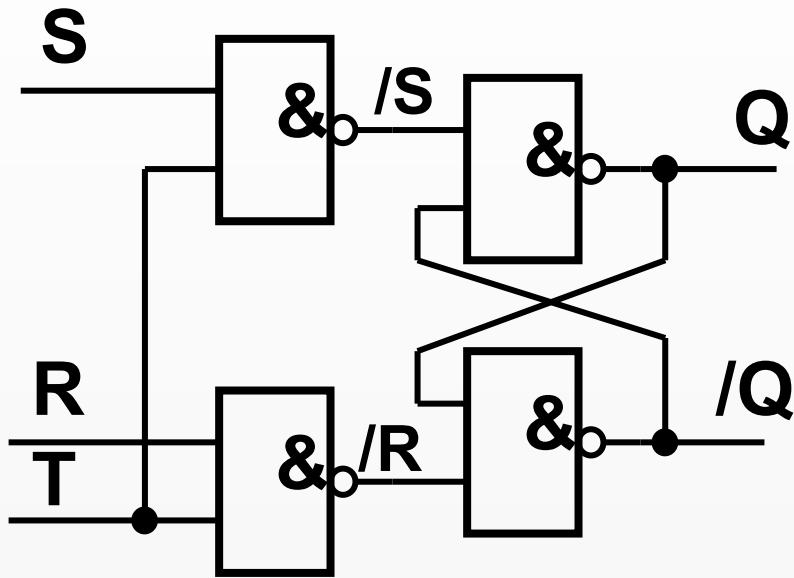

Synchronní obvody mají navíc další synchronizační vstup, který umožňuje znecitlivět ostatní vstupy až do doby, kdy jsou zajištěny podmínky pro správnou funkci obvodu (bezhazardnost).

Tento vstup bývá označen zpravidla zkratkou T, C nebo CLK - hodinový vstup.

Hodinové vstupy bývají buzeny zpravidla periodickým signálem, tvořeným krátkými impulsy a nazývaným hodinový signál.

# D-klopný obvod – hladinový

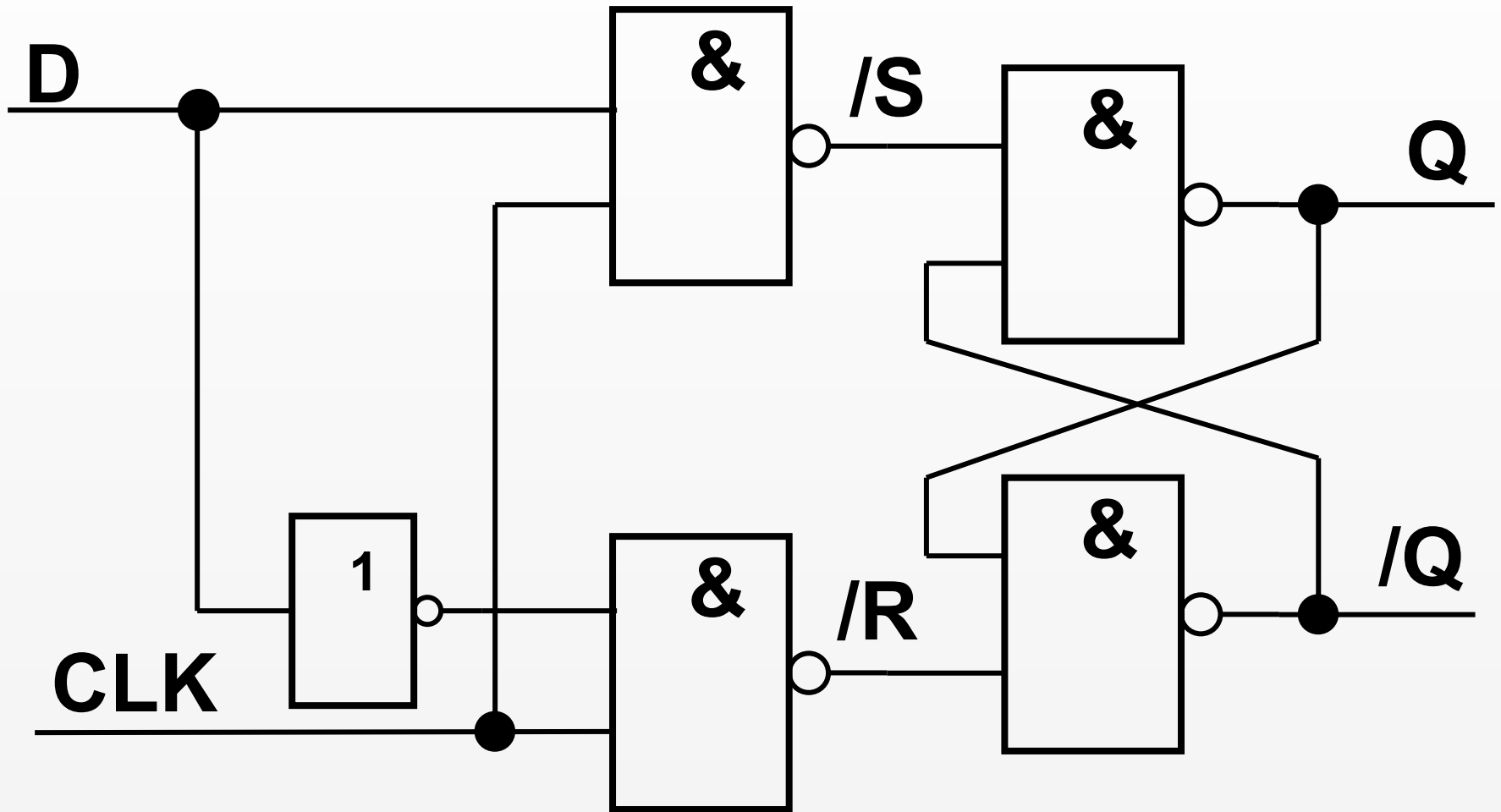

# D-klopný obvod – hladinový

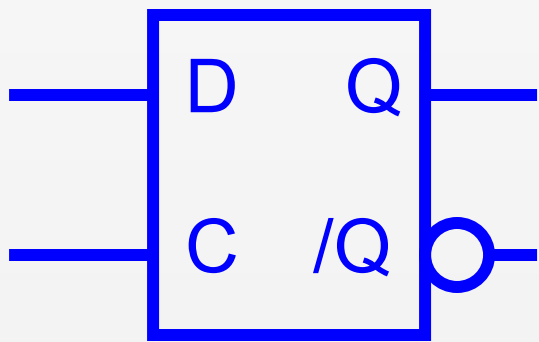
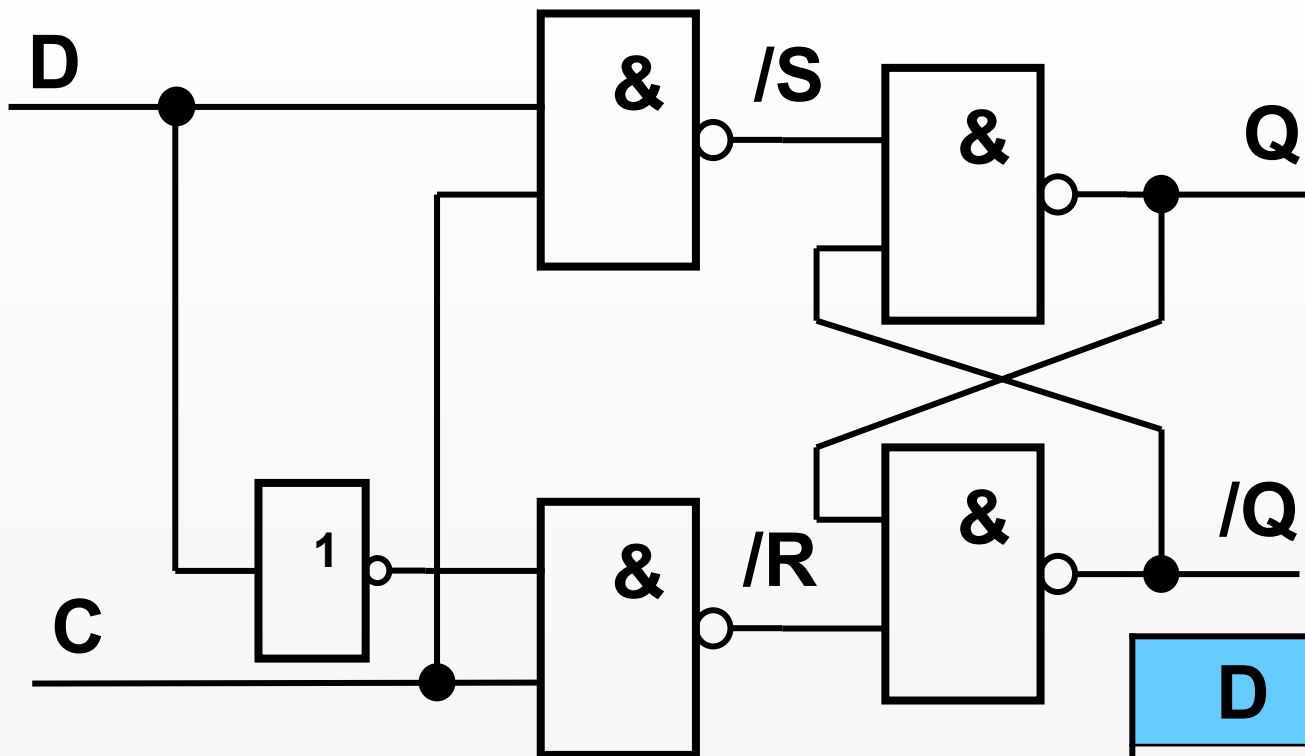

D	C	$Q_t$
0	0	$Q_{t-1}$
1	0	$Q_{t-1}$
0	1	0
1	1	1

# Reakce D-KO na hod. signál

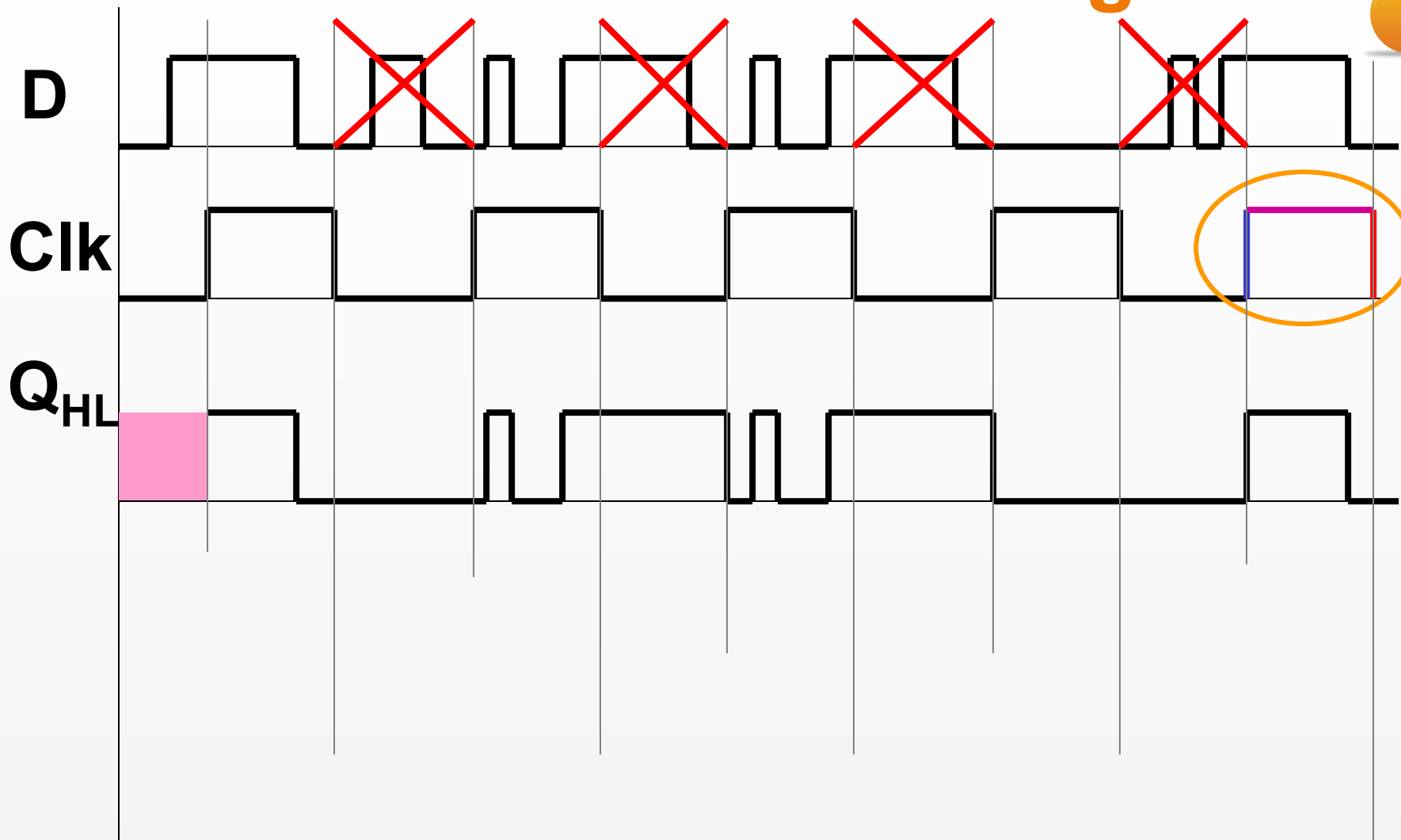

**Q<sub>HL</sub>-hladinový**



# Reakce D-KO na hod. signál

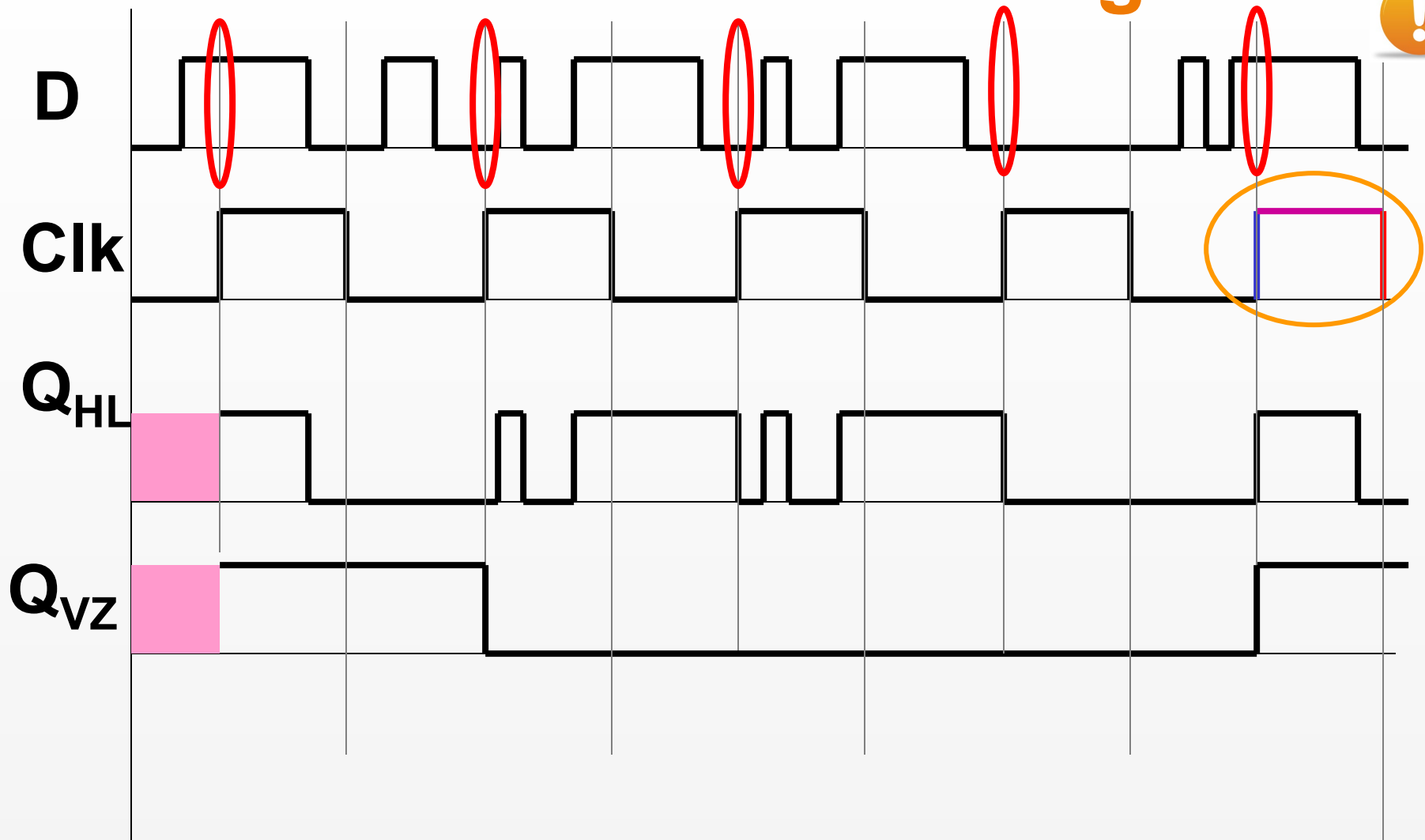

**Q<sub>HL</sub>**-hladinový

**Q<sub>VZ</sub>**-vzestupná

# Reakce D-KO na hod. signál

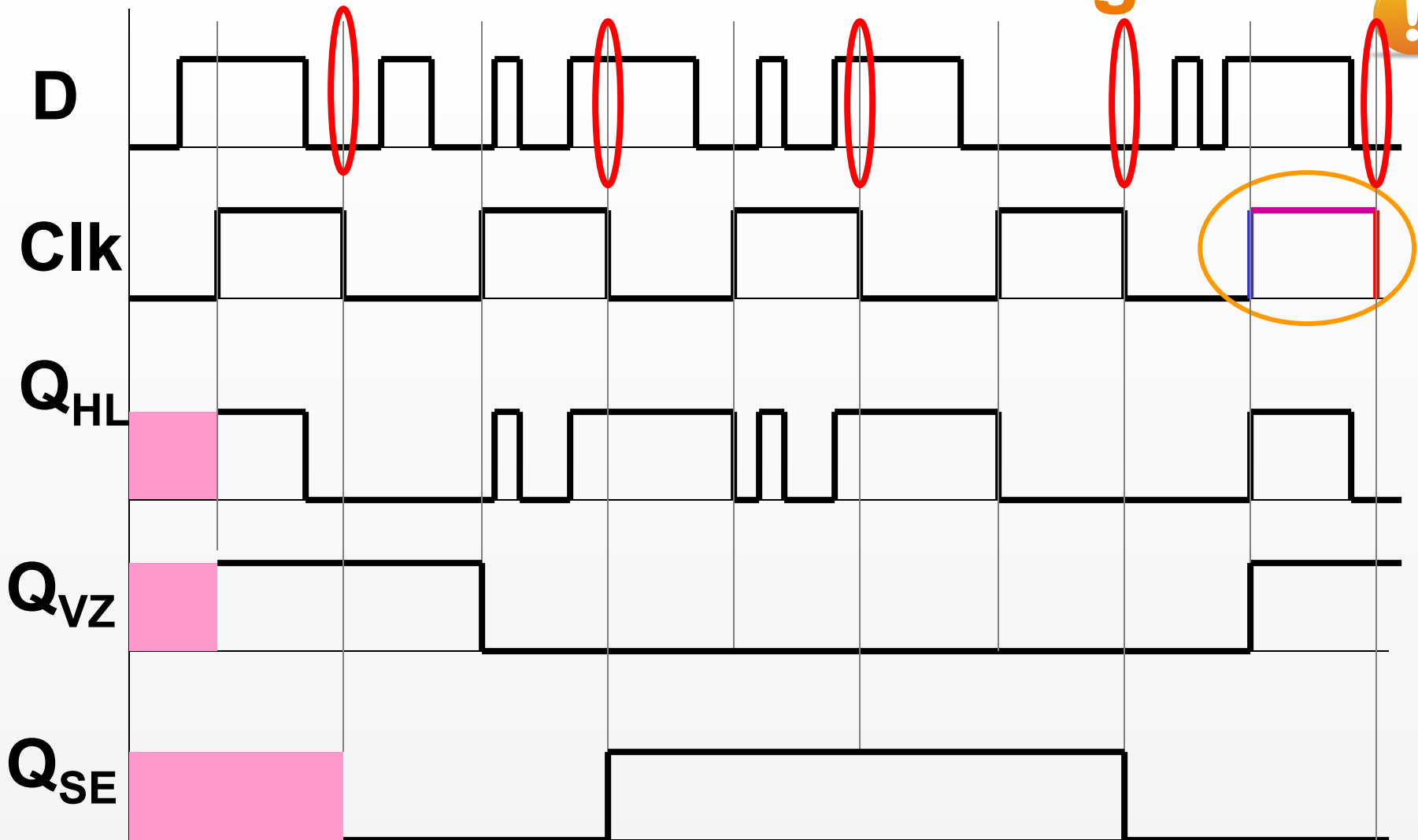

**Q<sub>HL</sub>**-hladinový

**Q<sub>VZ</sub>**-vzestupná

**Q<sub>SE</sub>**-sestupná

# Hazard v sekvenčních obvodech

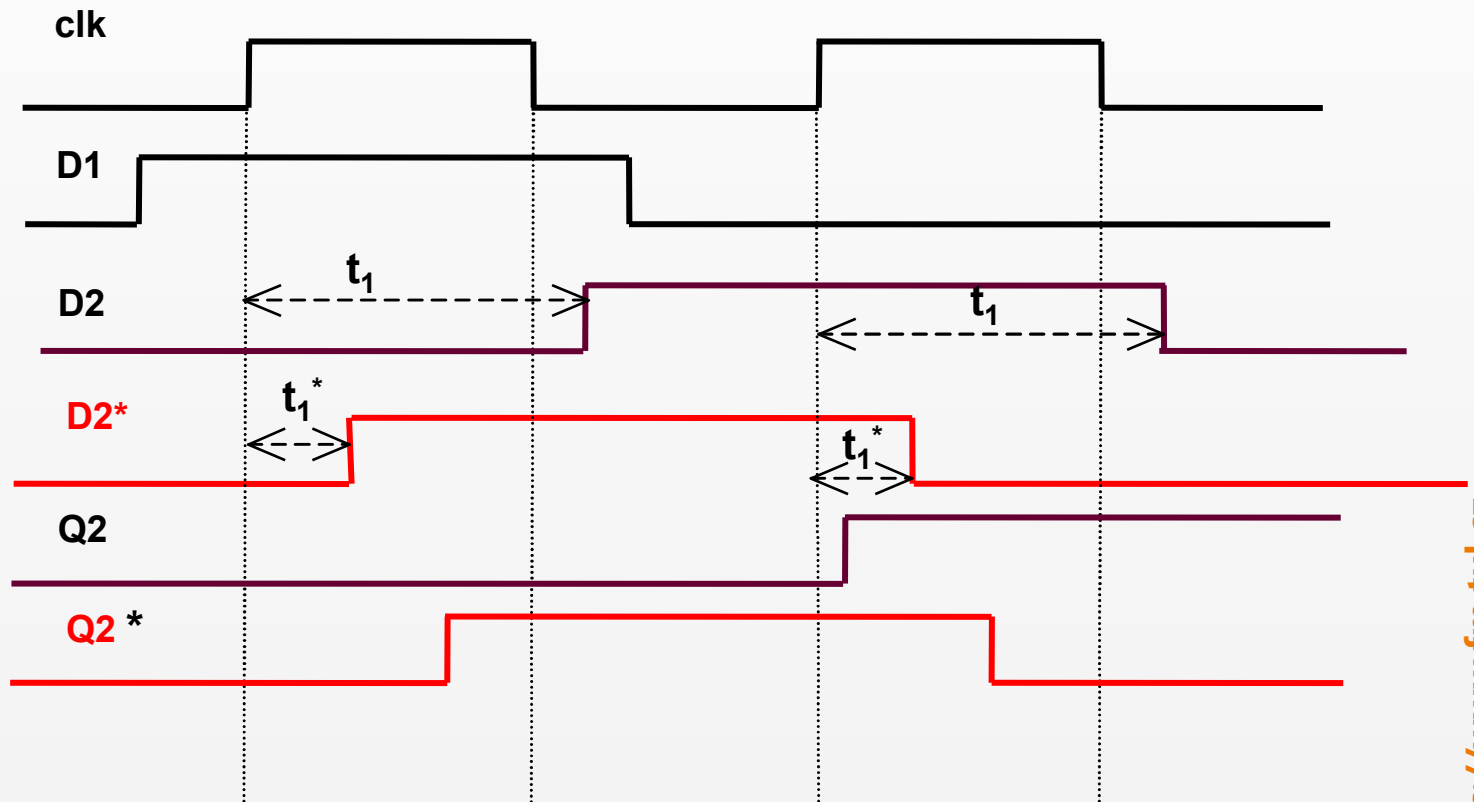
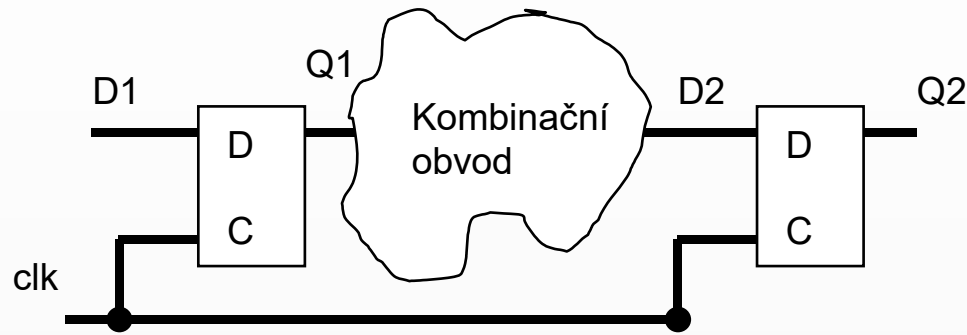

# Master-Slave RS-KO (ideové schéma)

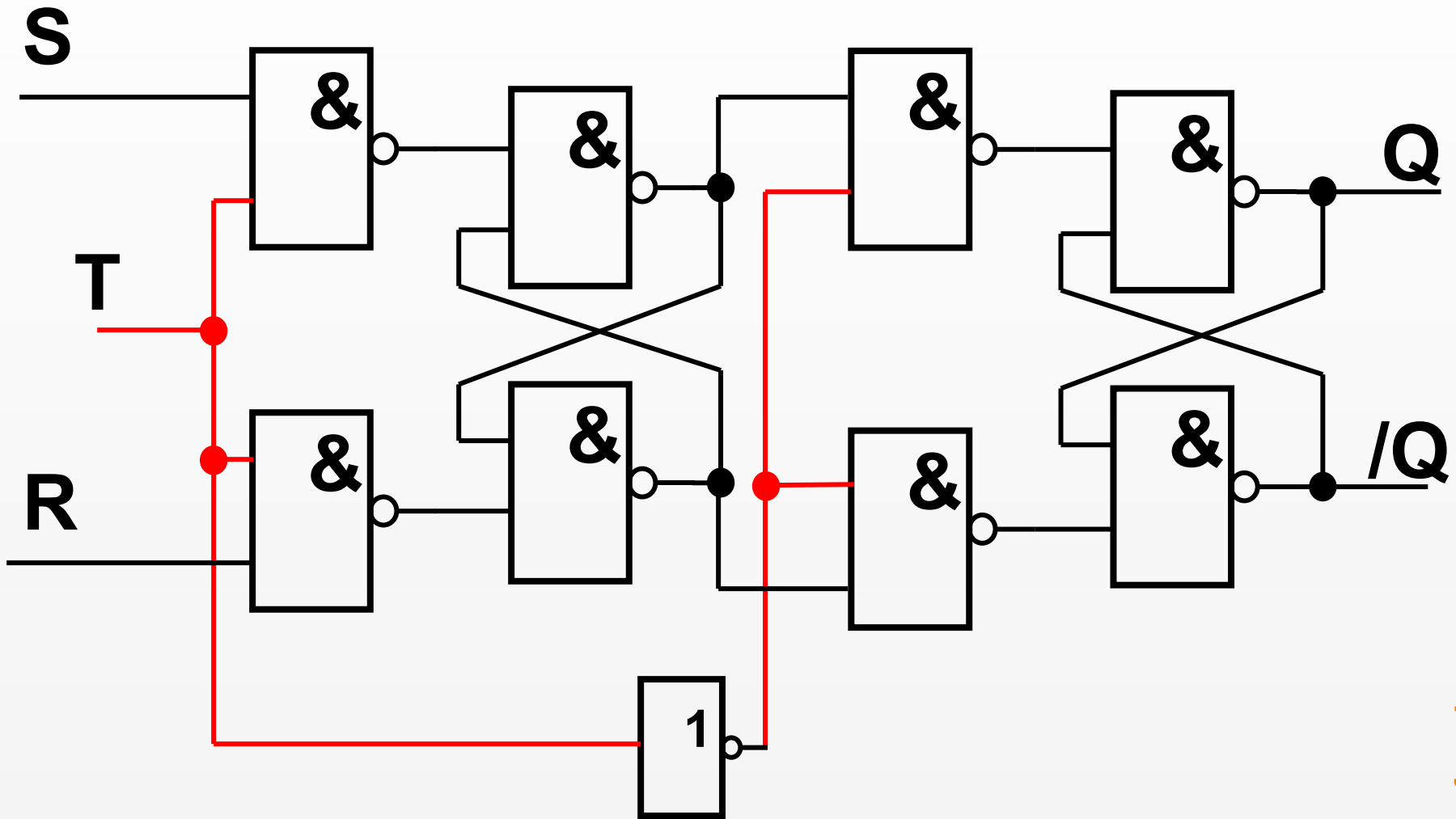



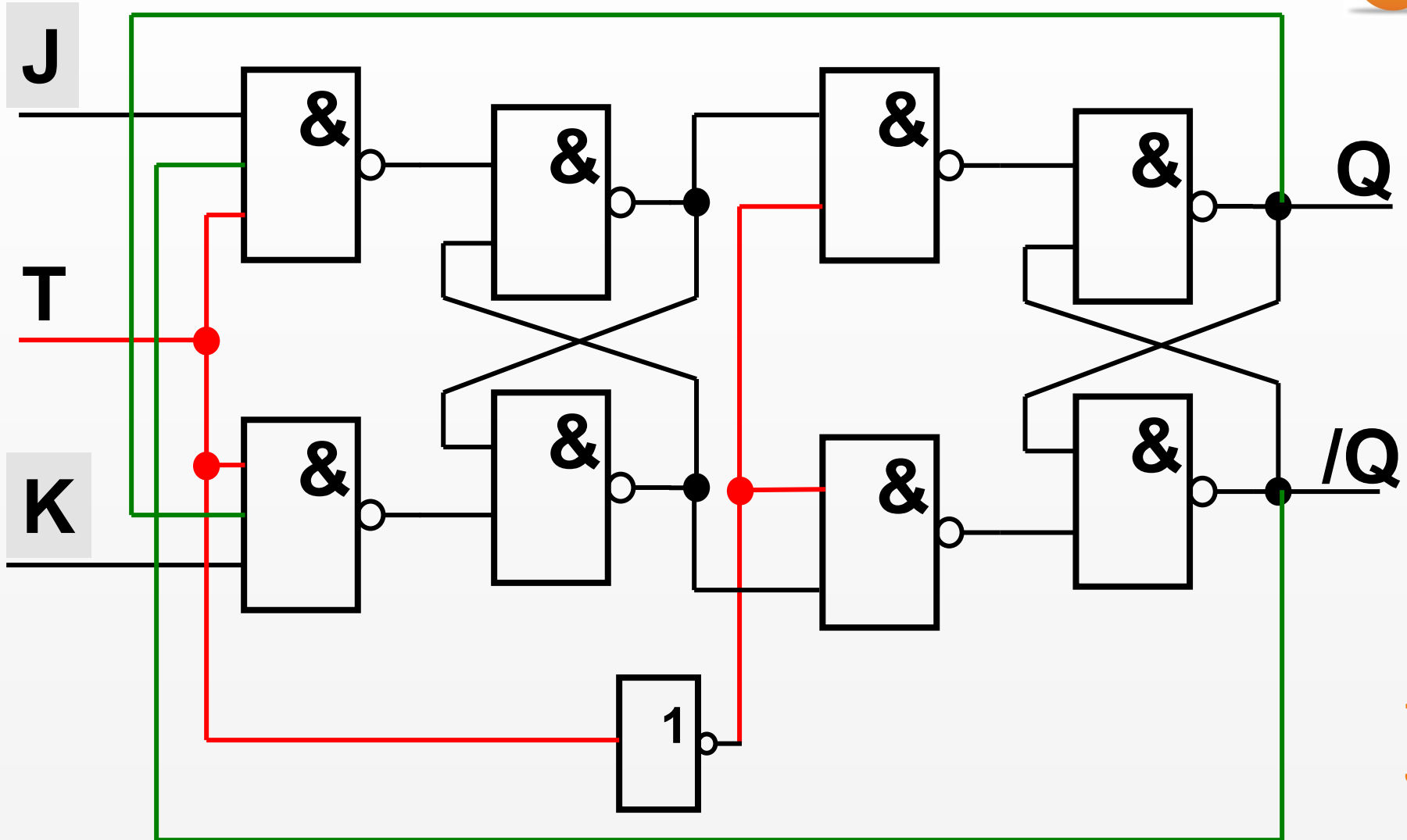

# Master-Slave JK-KO (ideové schéma)

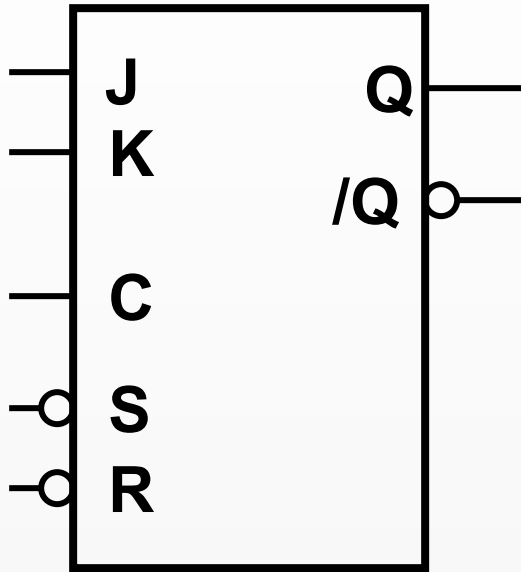

# JK-klopný obvod



# JK-klopný obvod

	Vstupy					Výstupy		Poznámky
	S	R	C	J	K	Q <sup>+</sup>	$\bar{Q}^+$	
Asynchr.	0	1	x	x	x	1	0	nastavení do 1
	1	0	x	x	x	0	1	nastavení do 0
	0	0	x	x	x	1*	1*	nestabilní stav
Synchr.	1	1		0	0	Q <sup>-</sup>	$\bar{Q}^-$	beze změny
	1	1		1	0	1	0	nastavení do 1
	1	1		0	1	0	1	nastavení do 0
	1	1		1	1	$\bar{Q}^-$	Q <sup>-</sup>	změna stavu
	1	1	0	x	x	Q <sup>-</sup>	$\bar{Q}^-$	beze změny

\* Nestabilní stavy (obdobně jako u dvoustupňového klopného obvodu RS)

# Úpravy JK-KO



Realizace **D-KO** a  
**T-KO**  
pomocí **JK-KO**

J	K	Q
0	0	$Q_{n-1}$
0	1	0
1	0	1
1	1	$\neg Q_{n-1}$

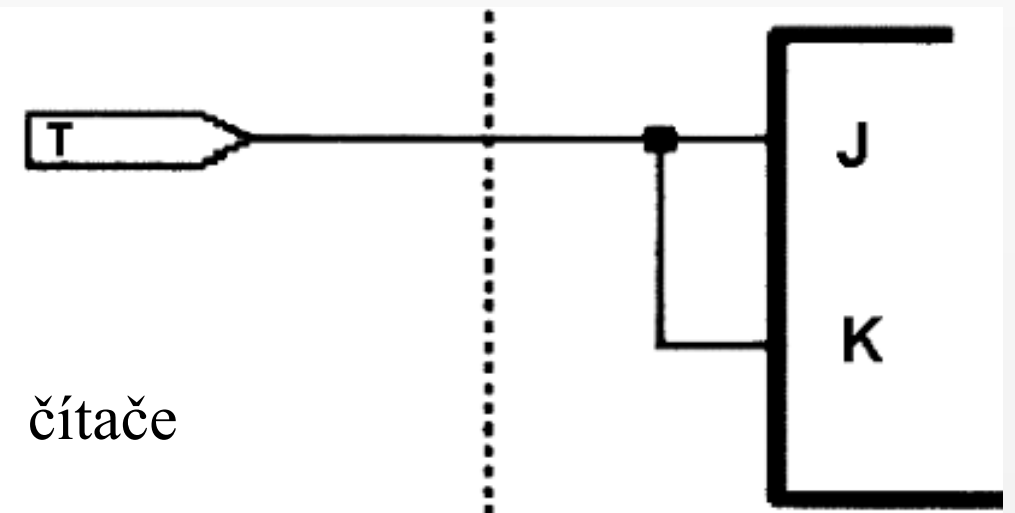
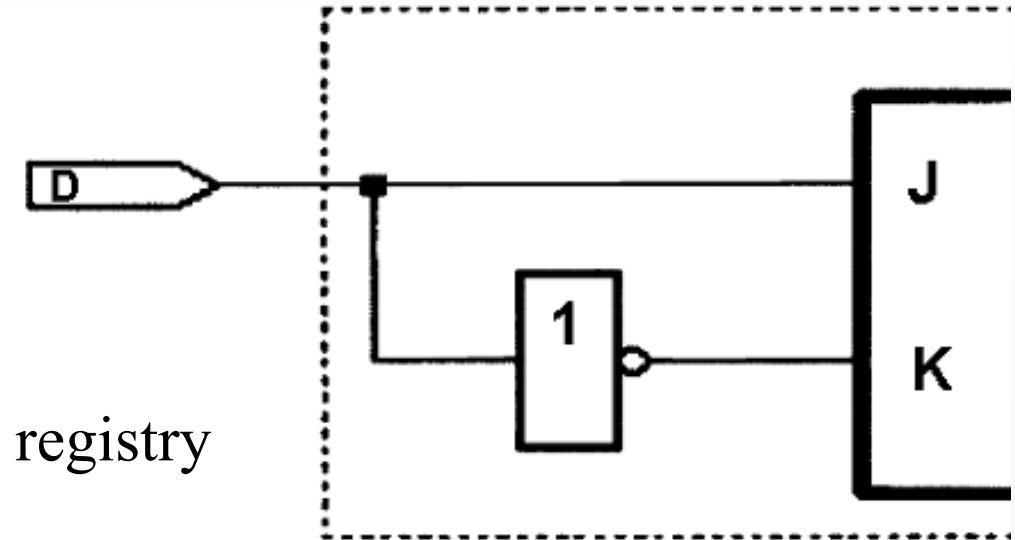



# Příklad sekvenční úlohy

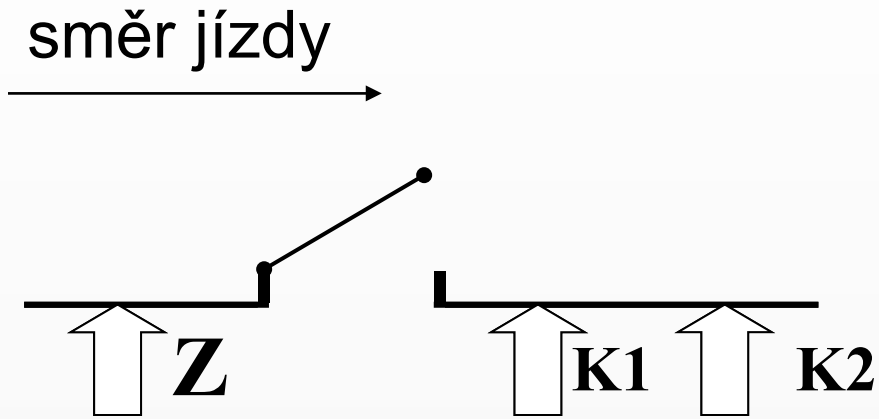

Přejede-li lokomotiva bod Z, závory se spustí, je-li poslední vagón za bodem K1, závory se zvednou. Sestavte obvod, který ovládá signál pro spuštění závor.

# Příklad sekvenční úlohy

směr jízdy

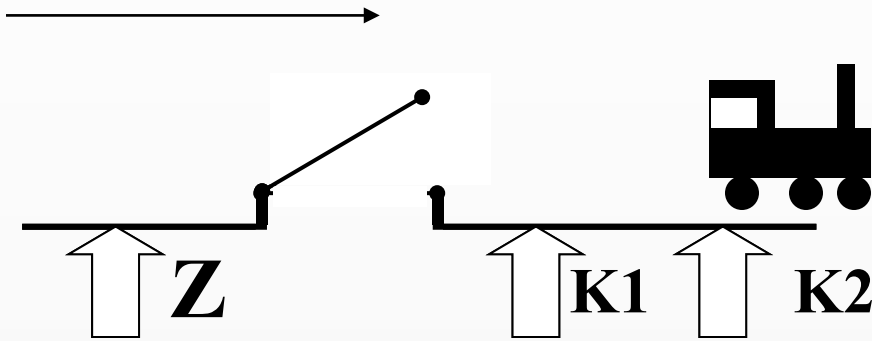

Přejede-li lokomotiva bod Z, závory se spustí, je-li poslední vagón za bodem K1, závory se zvednou. Sestavte obvod, který ovládá signál pro spuštění závor.

Z	K1	K2	Qt	Qt+1	Funkce RS
0	0	0	0	0	Pamatování
0	0	0	1	1	Pamatování
0	0	1	X	0	Nulování
0	1	X	X	1	Nastavení
1	X	X	X	1	Nastavení

# Příklad – pokr.

**vstup S** (Spuštění závor) - log. 1 v případě, že Z nebo K1 jsou rovny 1. ( $S = Z + K1 \dots$ ).

**vstup R** (Zvednutí závor) - log. 1 v případě, že platí současně, že  $K1 = 0$  a  $K2 = 1$ .

Případ, kdy současně oba vstupy S i R jsou rovny jedné nemůže nastat. Jestliže jsou všechny vstupní signály nulové, na S i R vstupy přivádíme 0. Při této hodnotě vstupů setrvávají závory v poloze dané předchozím nastavením

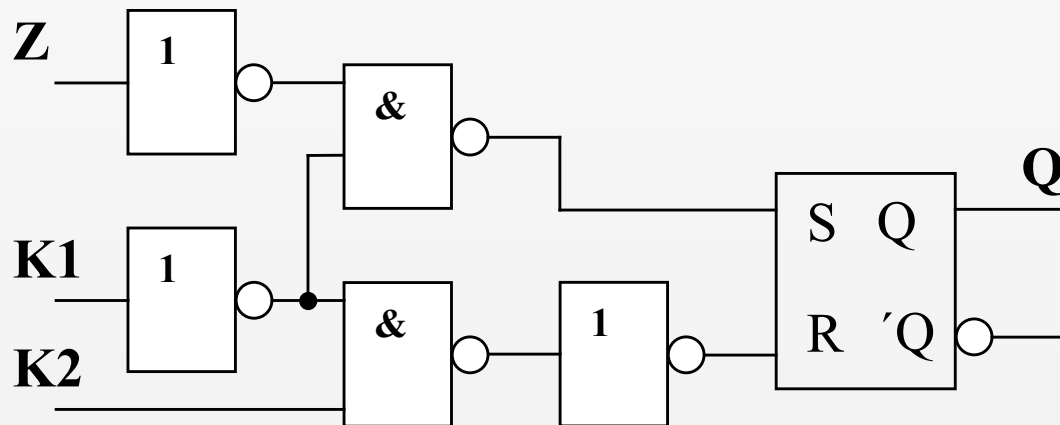

# Metoda TF

Z	K1	K2	Q <sub>-1</sub>	Q	Error
0	0	0	0	0	
0	0	0	1	1	
0	0	1	0	0	
0	0	1	1	0	
0	1	0	0	X	1
0	1	0	1	1	
0	1	1	0	X	1
0	1	1	1	1	
1	0	0	0	1	
1	0	0	1	1	
1	0	1	0	X	1
1	0	1	1	X	1
1	1	0	0	X	
1	1	0	1	1	
1	1	1	0	X	1
1	1	1	1	1	

# Příklad

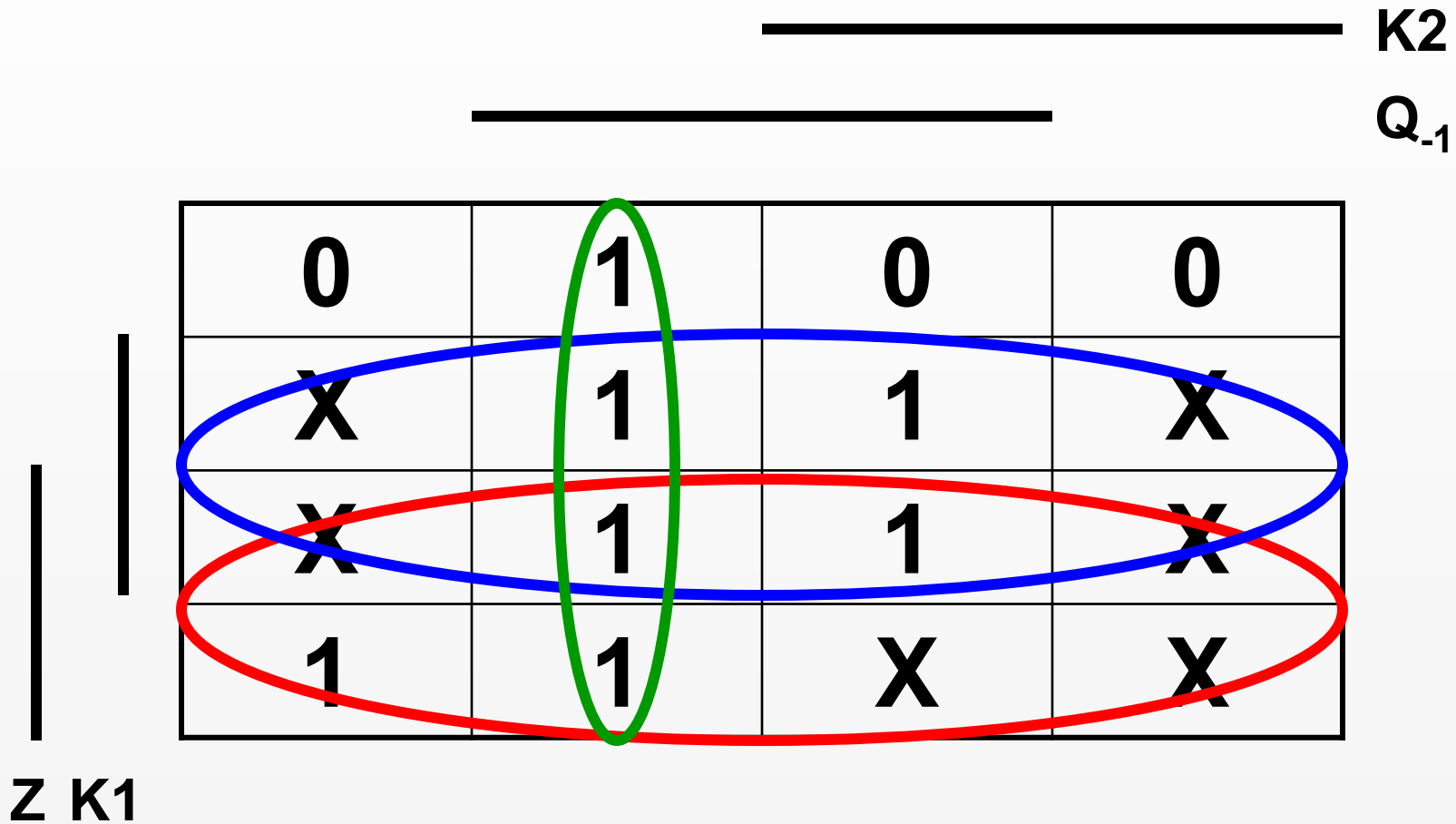

$$Q = Z + K1 + /K2 \cdot Q_{-1}$$

Q
0
1
0
0
X
1
X
1
1
1
X
X
X
X
1
1
X
1

# Příklad

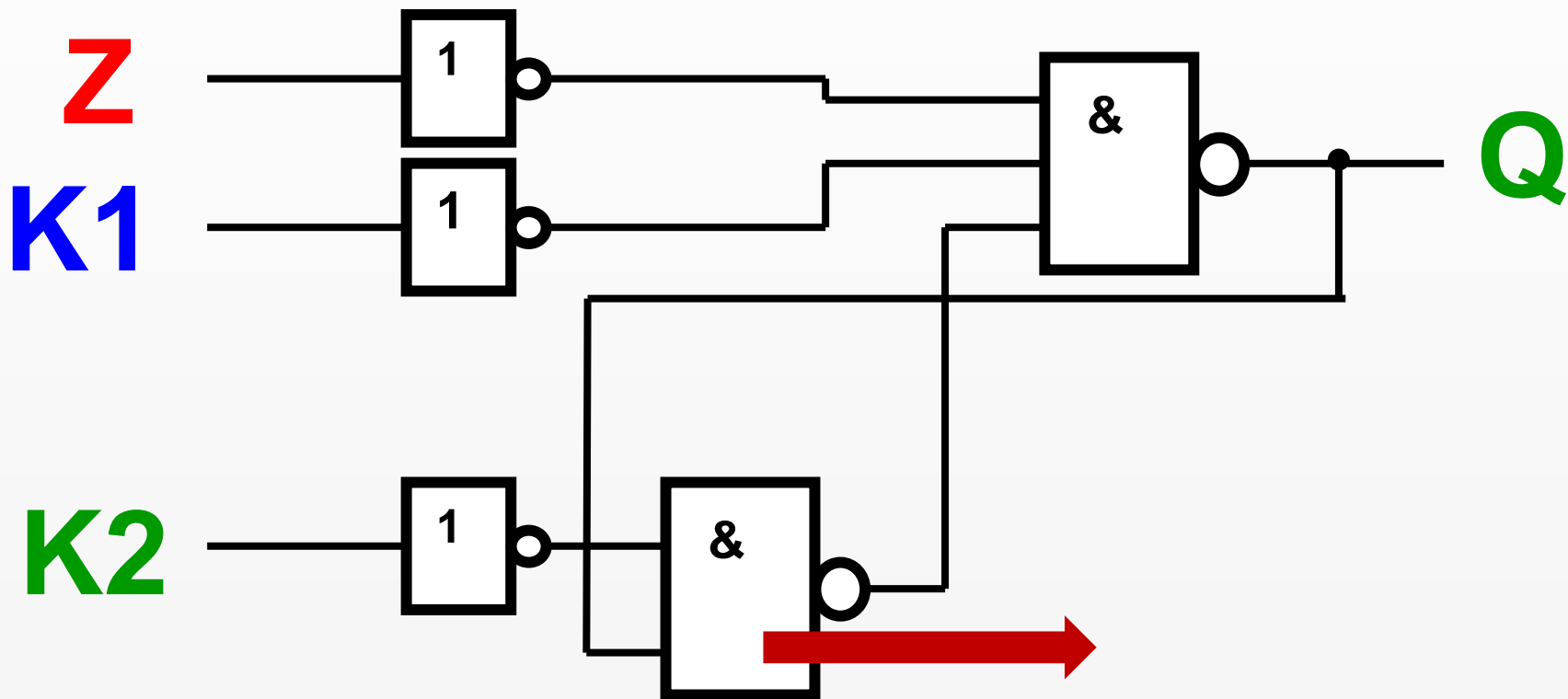

$$Q = Z + K1 + /K2 \cdot Q_{-1}$$

# Příklad

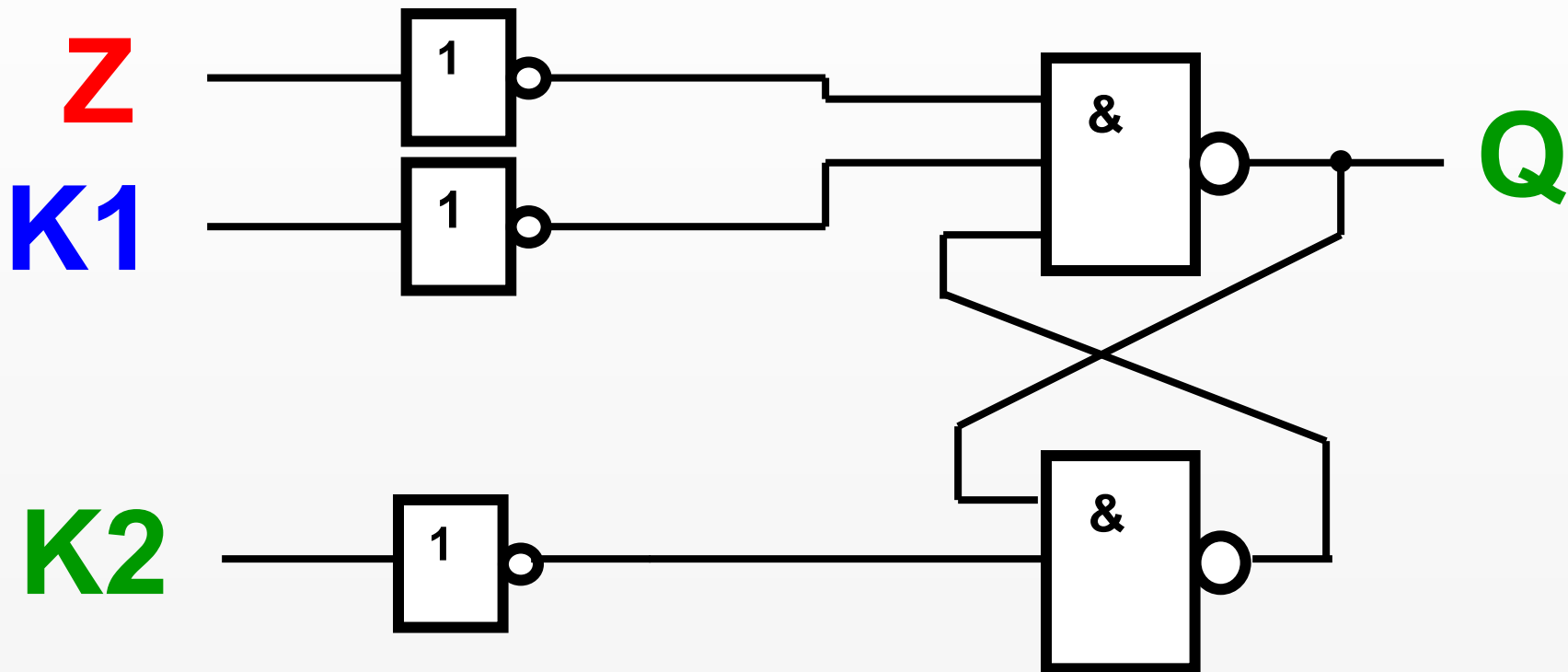

# Příklad

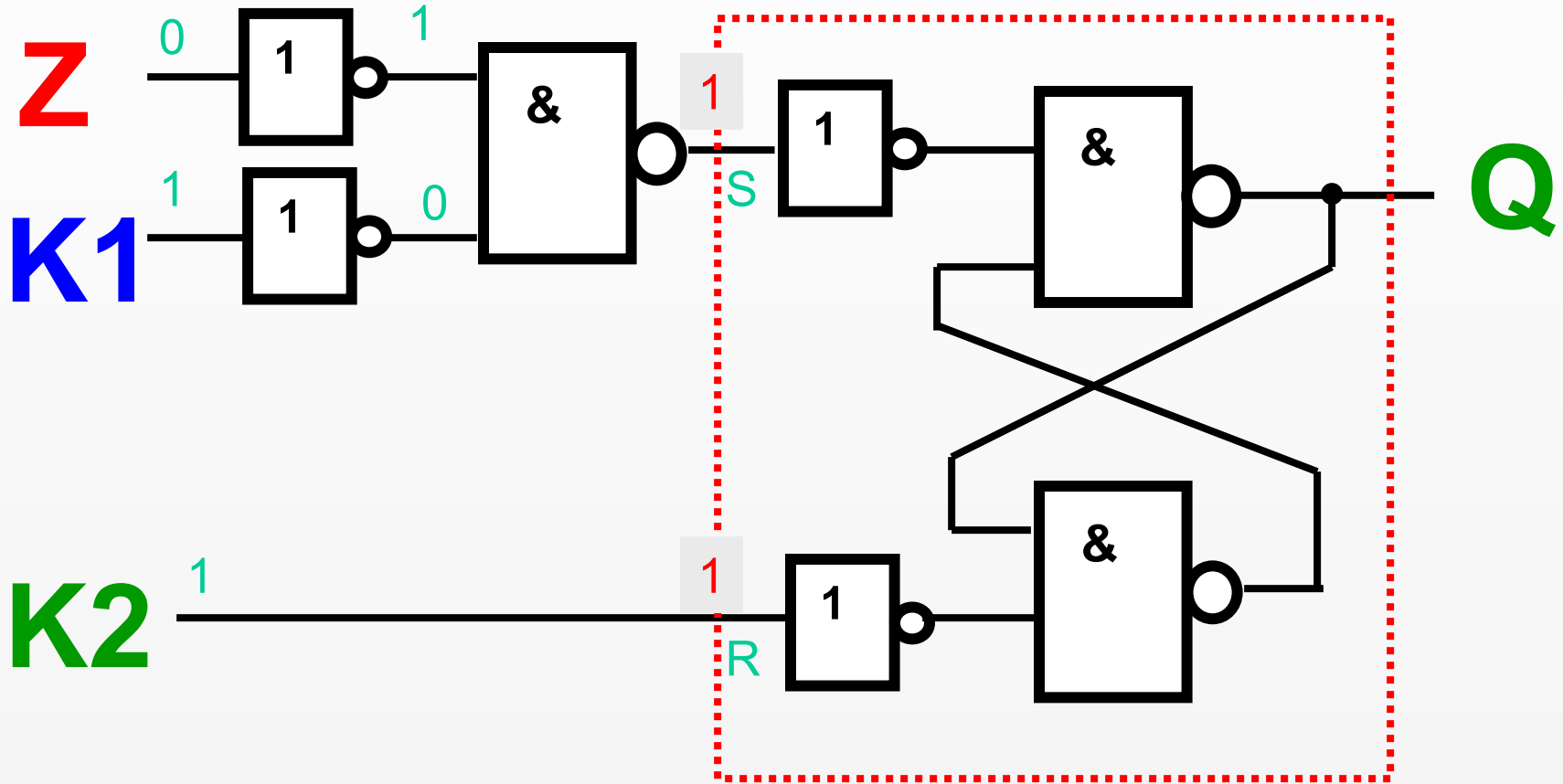



# Příklad

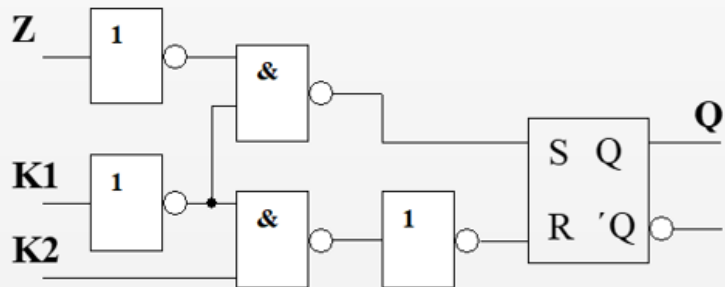
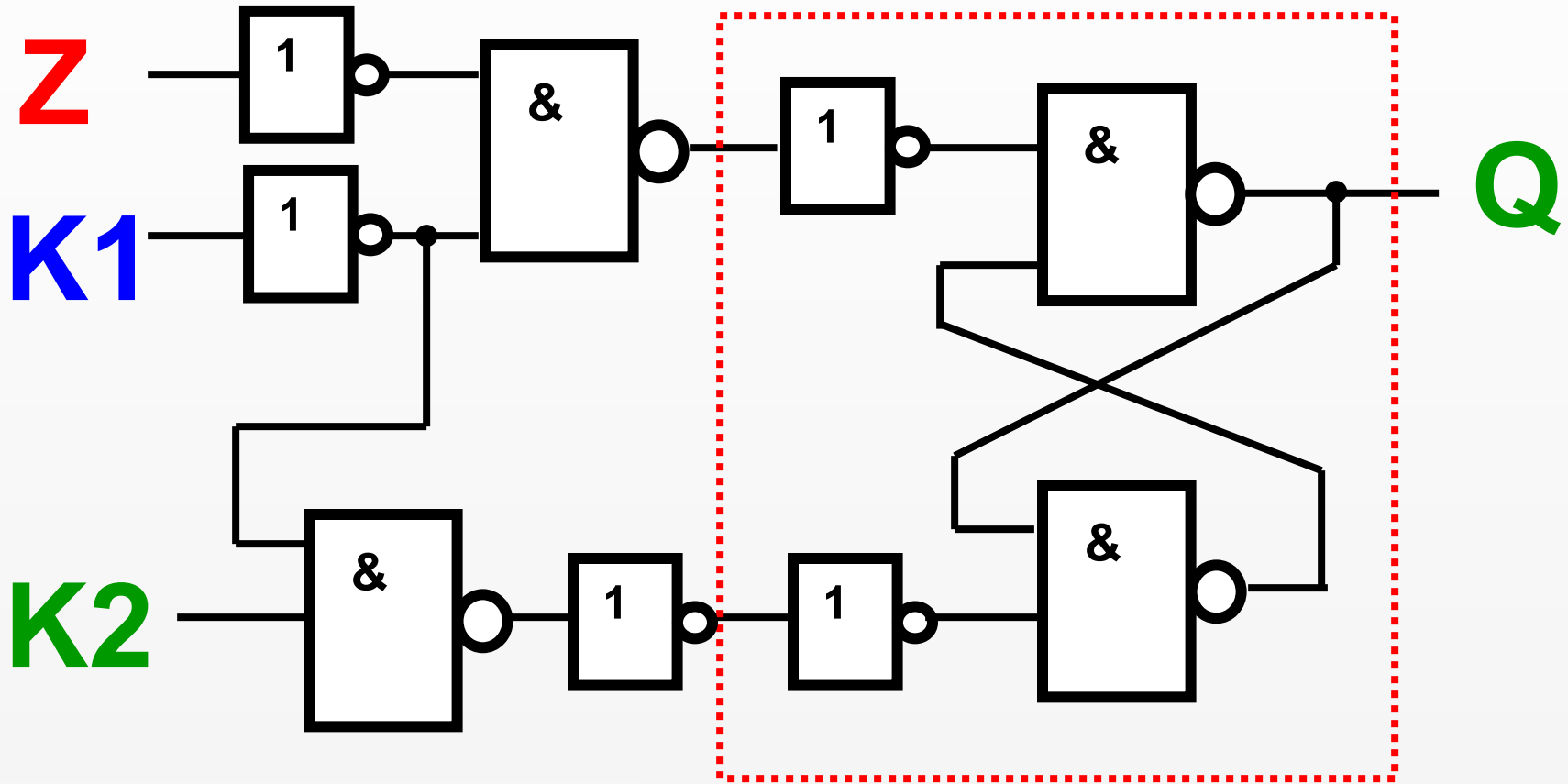

# Integrované obvody

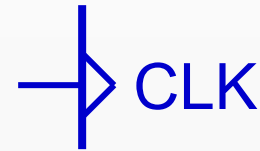
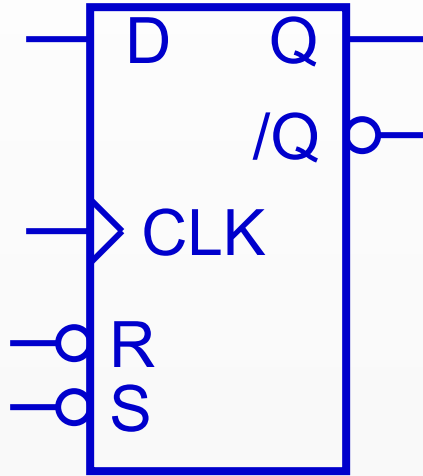

Vzestupná  
Náběžná

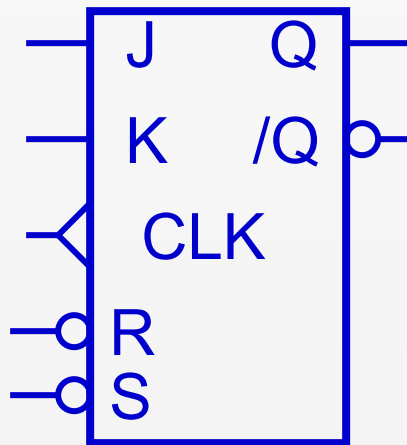

Sestupná  
Závěrná

# Čítače (asynchronní)



0	0	0	0
1.	0	0	1
2.	0	1	0
3.	0	1	1
4.	1	0	0
5.	1	0	1
6.	1	1	0
7.	1	1	1
atd.	Q3	Q2	Q1

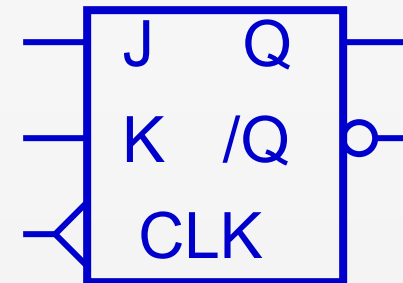
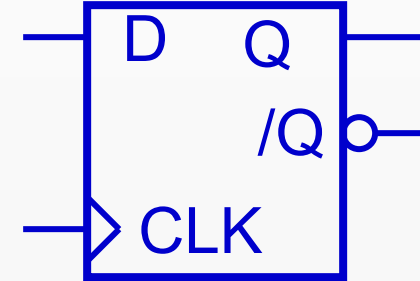

# Čítače (asynchronní)

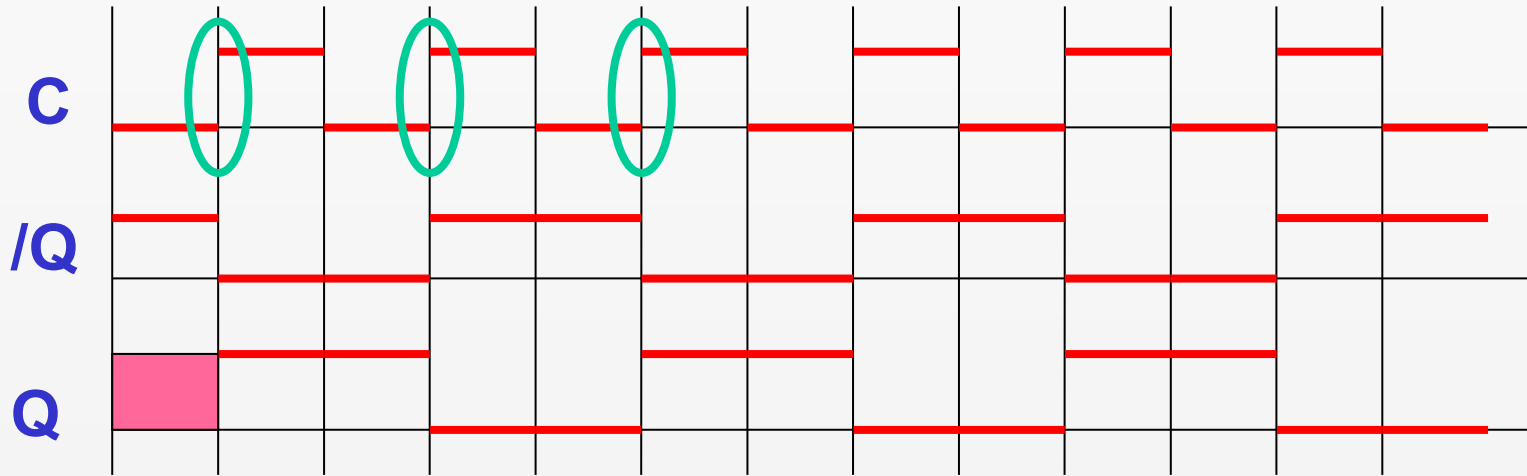
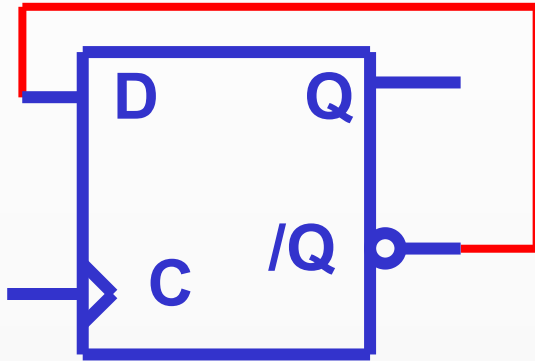

# Čítače (asynchronní)



0	0	0	0
1.	0	0	1
2.	0	1	0
3.	0	1	1
4.	1	0	0
5.	1	0	1
6.	1	1	0
7.	1	1	1
atd.	Q3	Q2	Q1

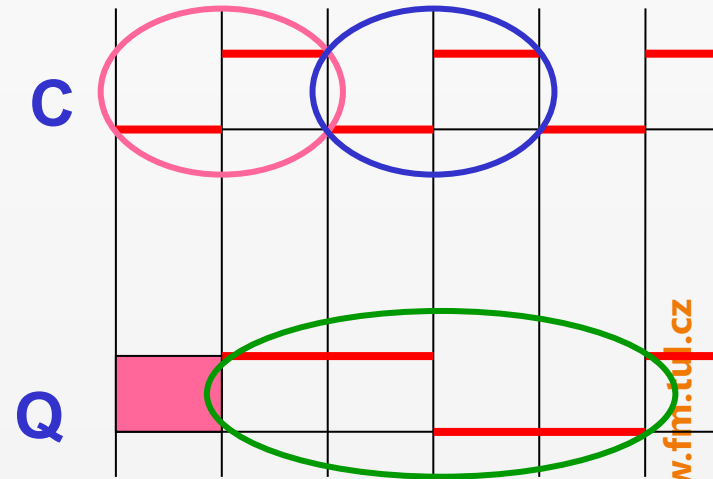

# Asynchronní čítače

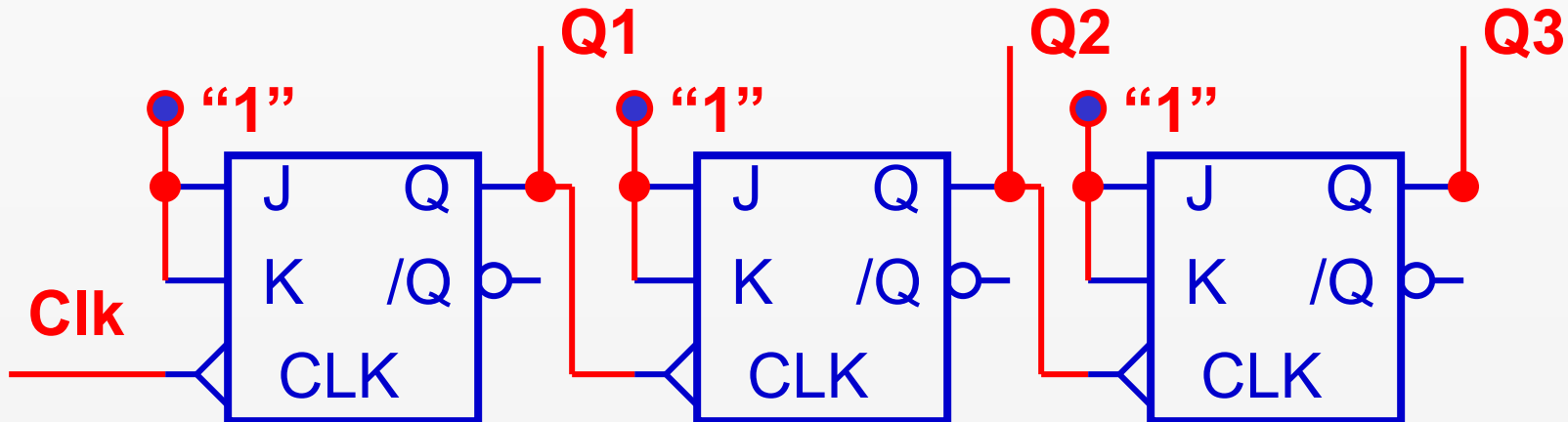
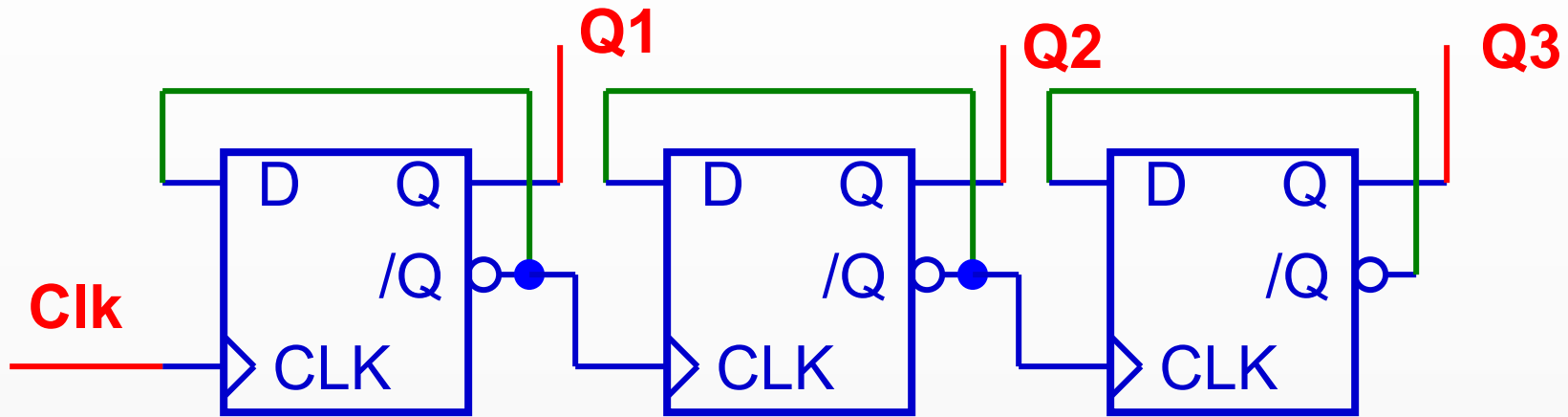

COUNT UP

# Asynchronní čítače

D-KO

COUNT UP

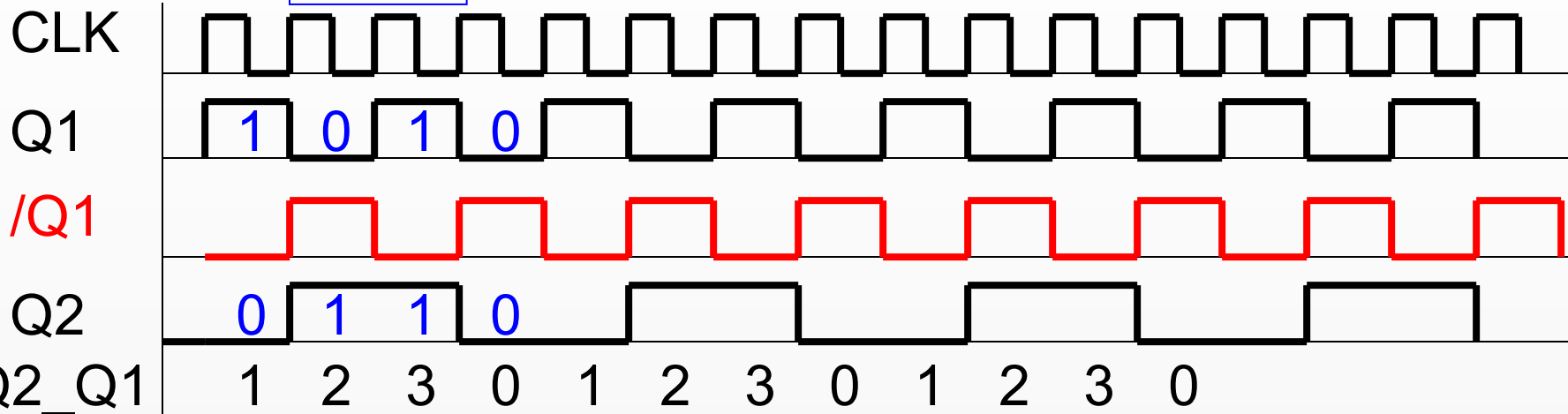

JK-KO

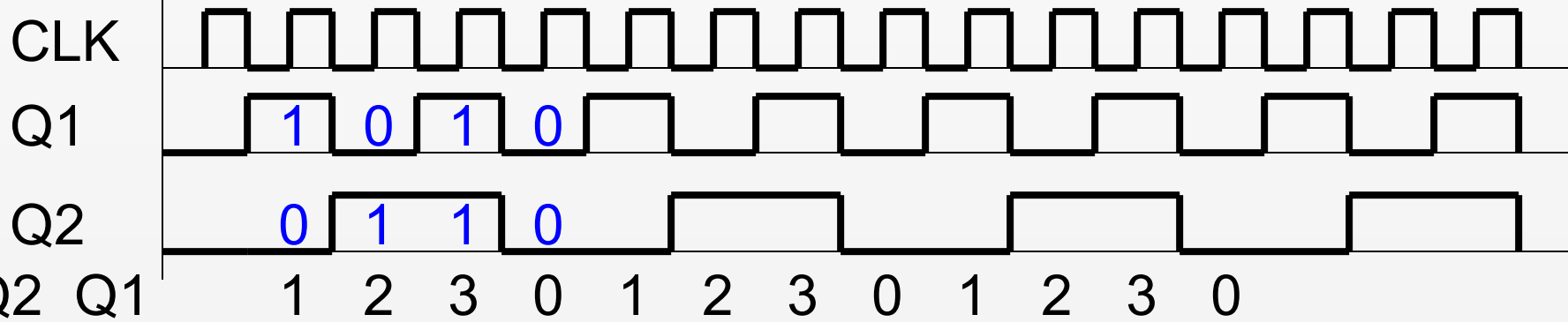

# Asynchronní čítače

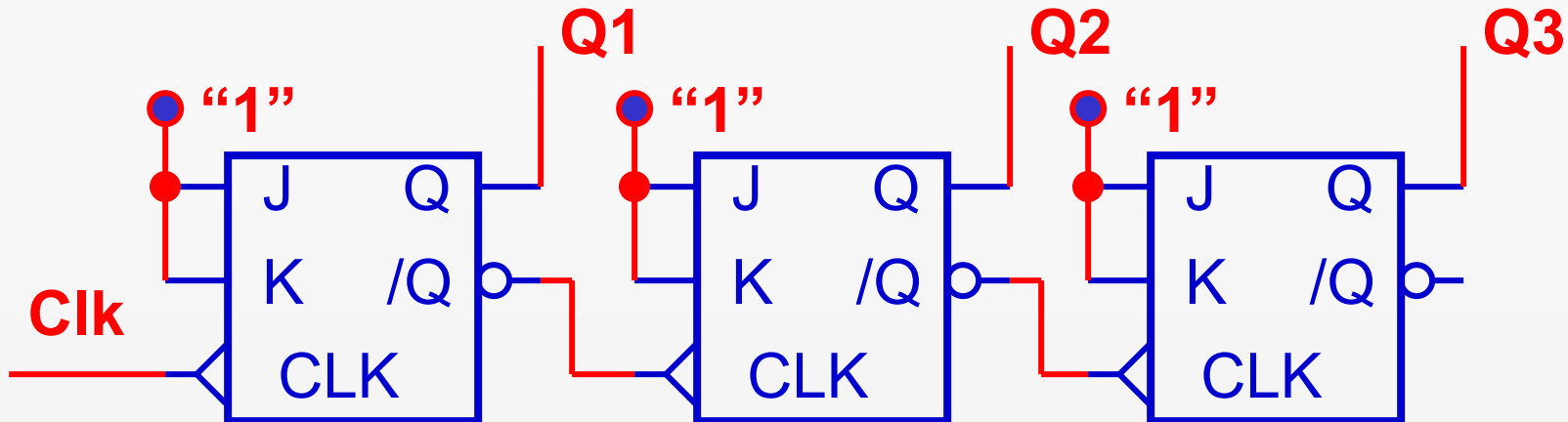
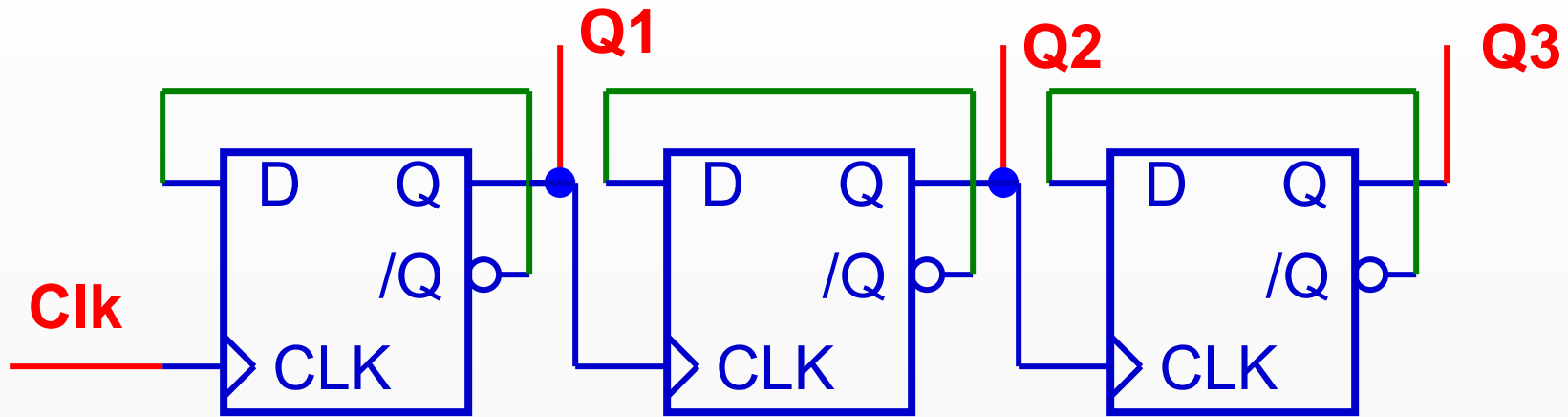

COUNT DOWN



# Asynchronní čítače

D-KO

COUNT DOWN

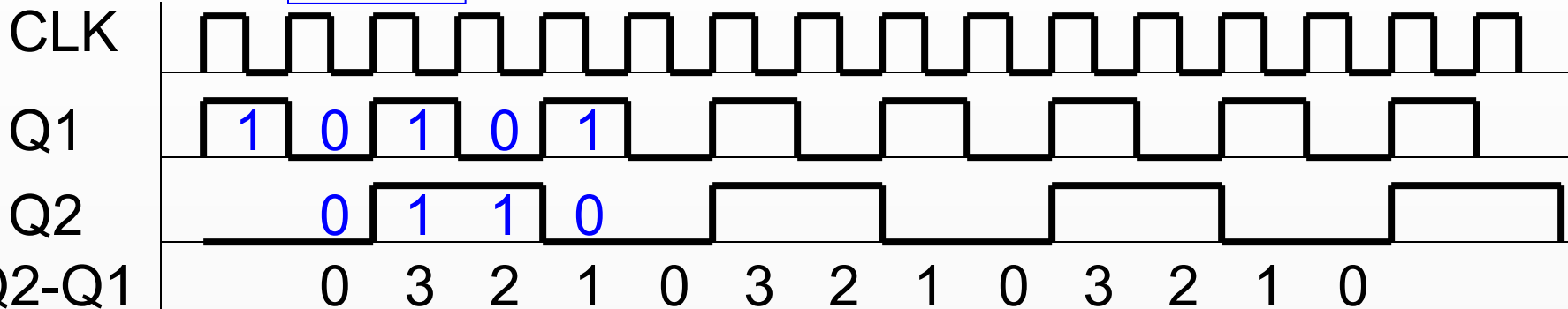

JK-KO

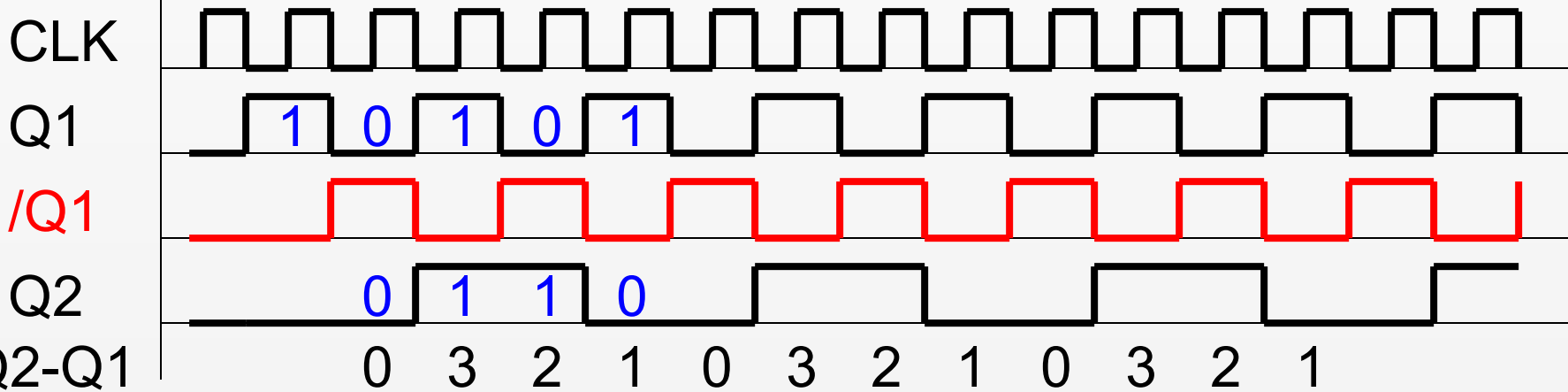

# Asynchronní čítače

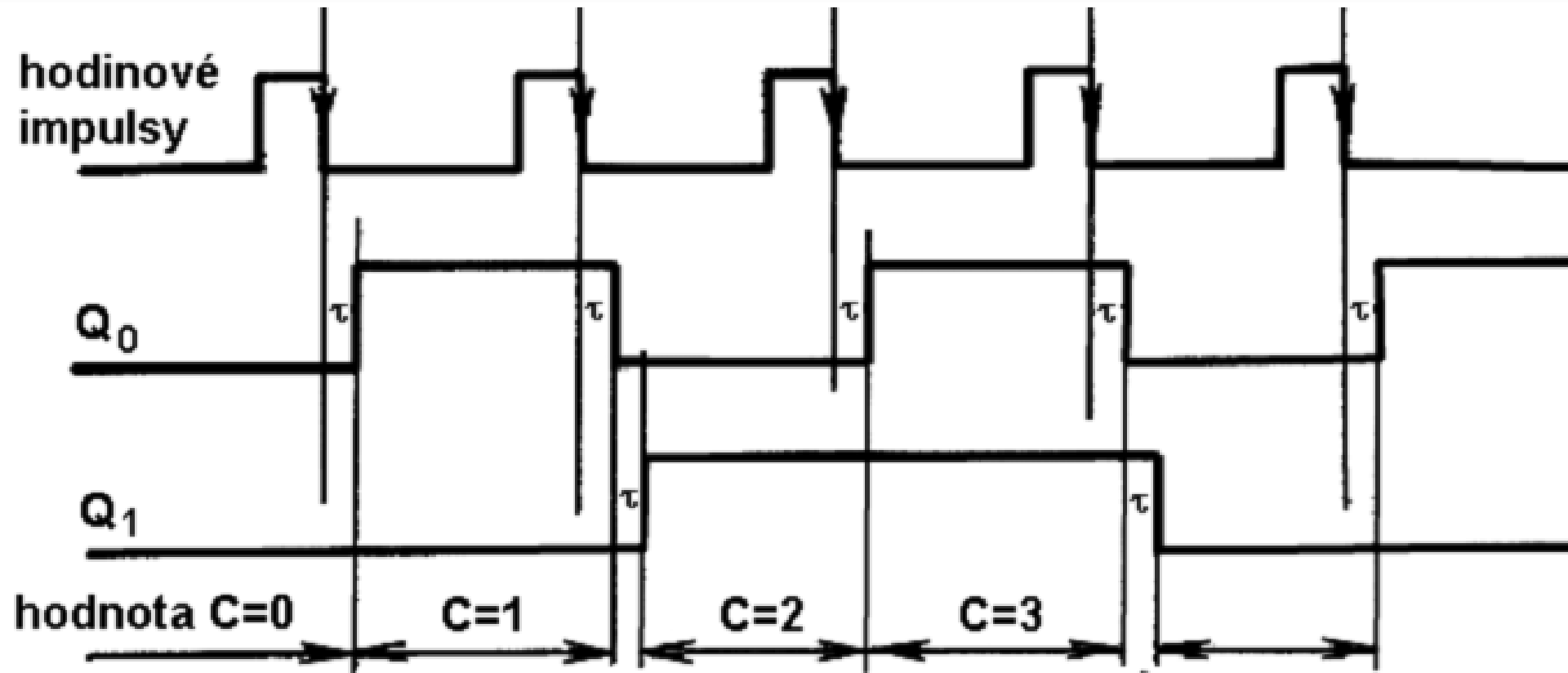

# Synchronní čítače

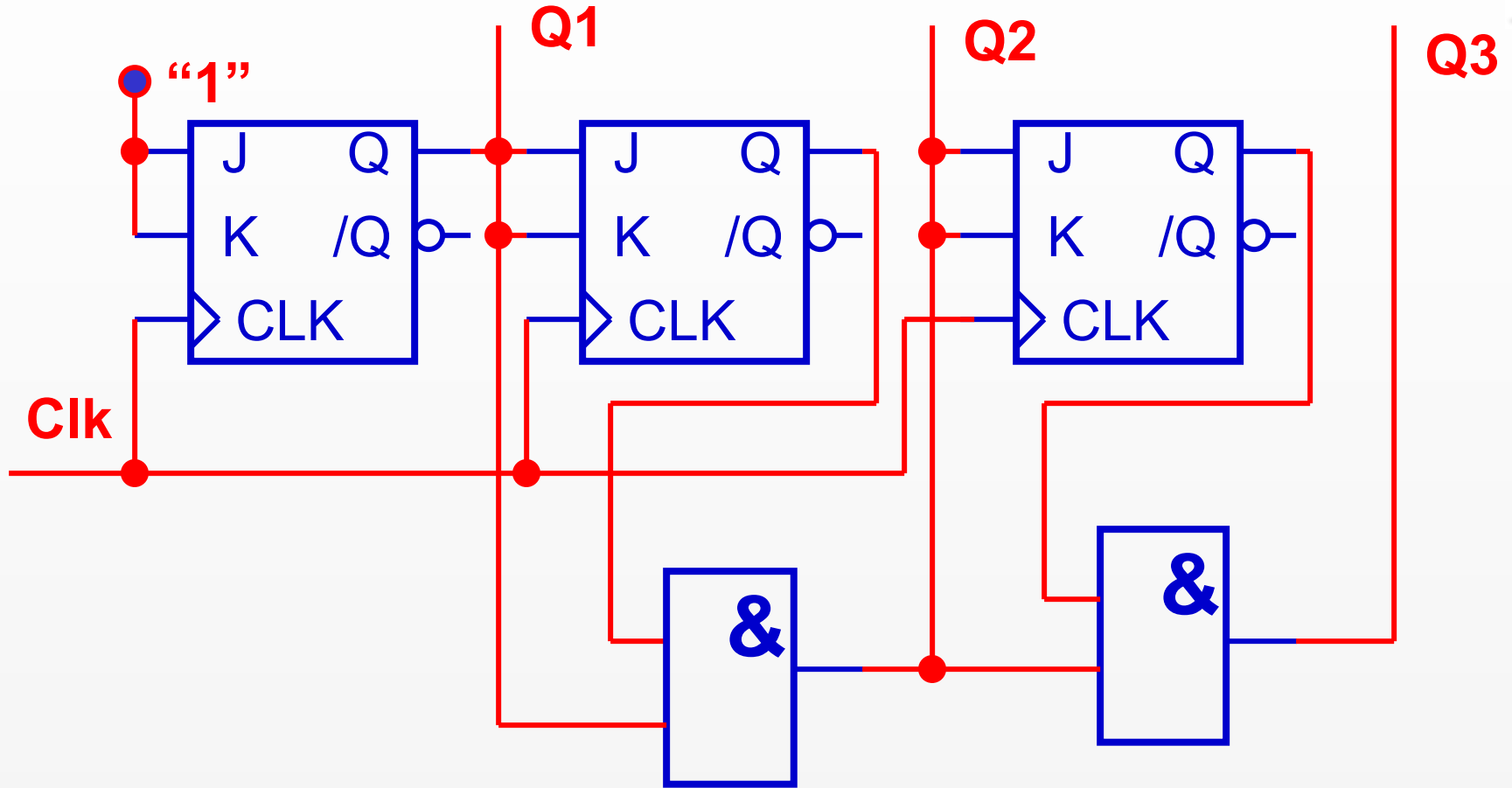

# Synchronní čítače

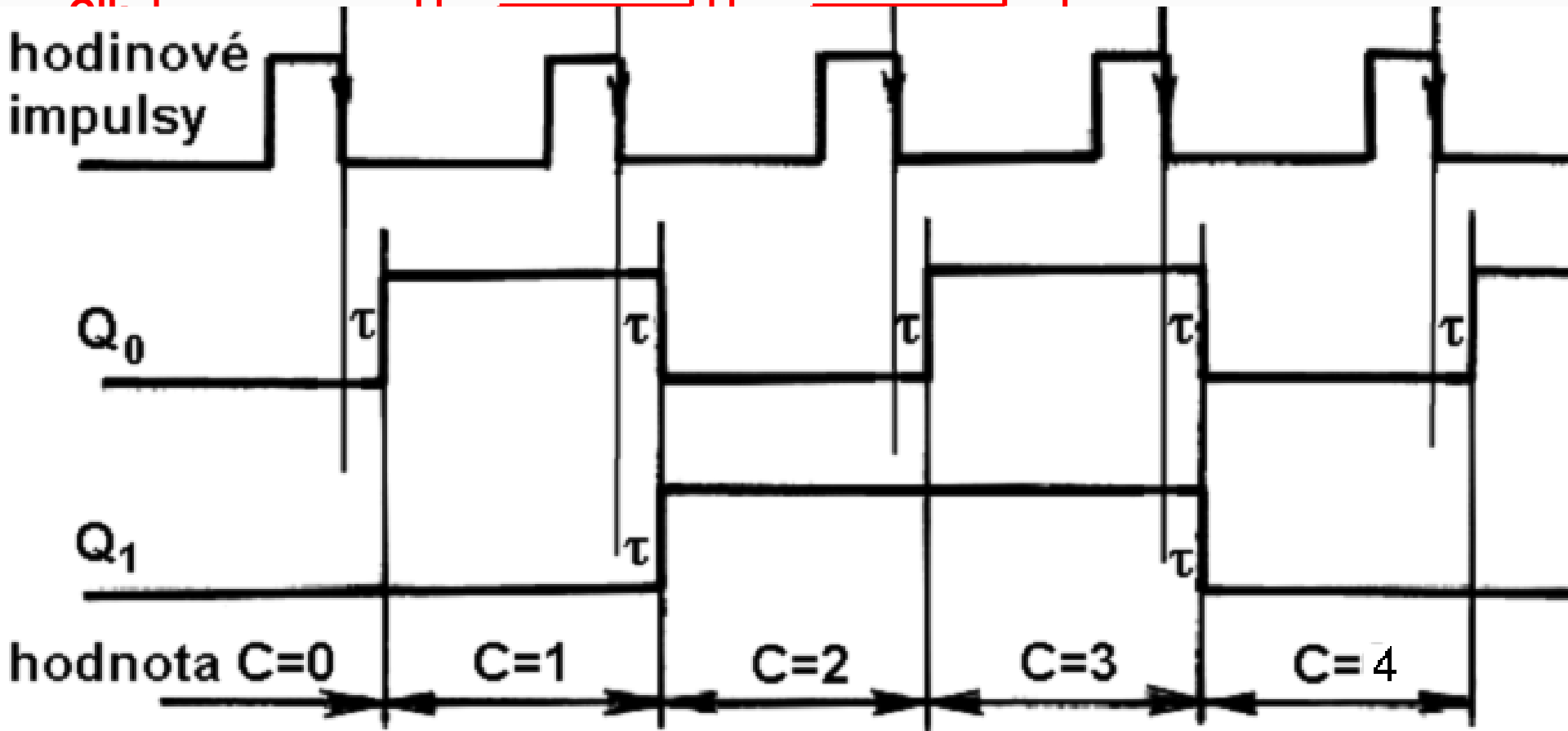
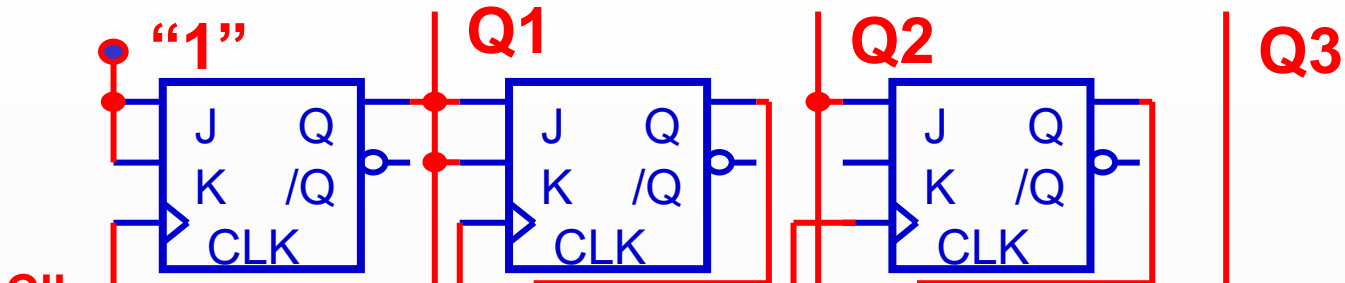

# Integrovaný čítač

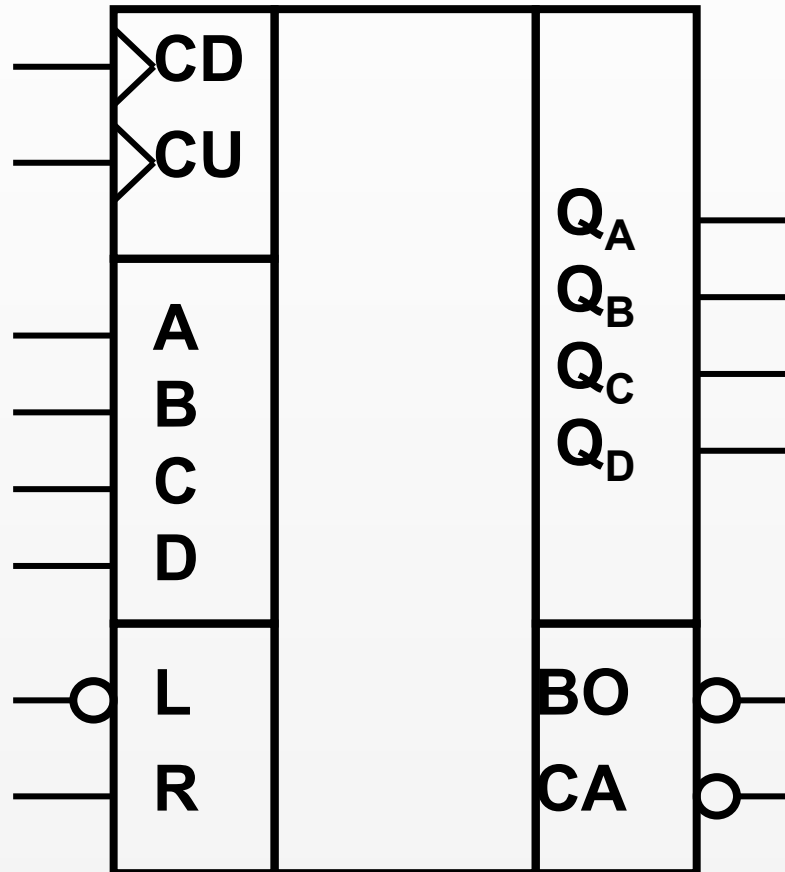

# Časový diagram čítače

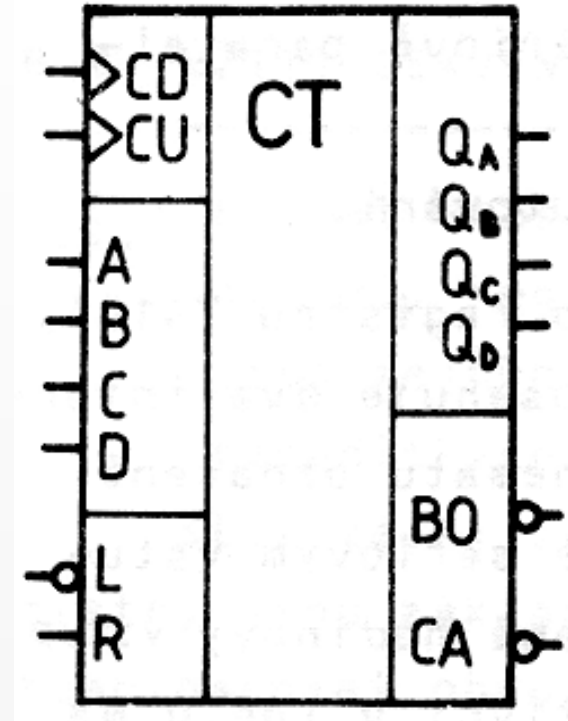
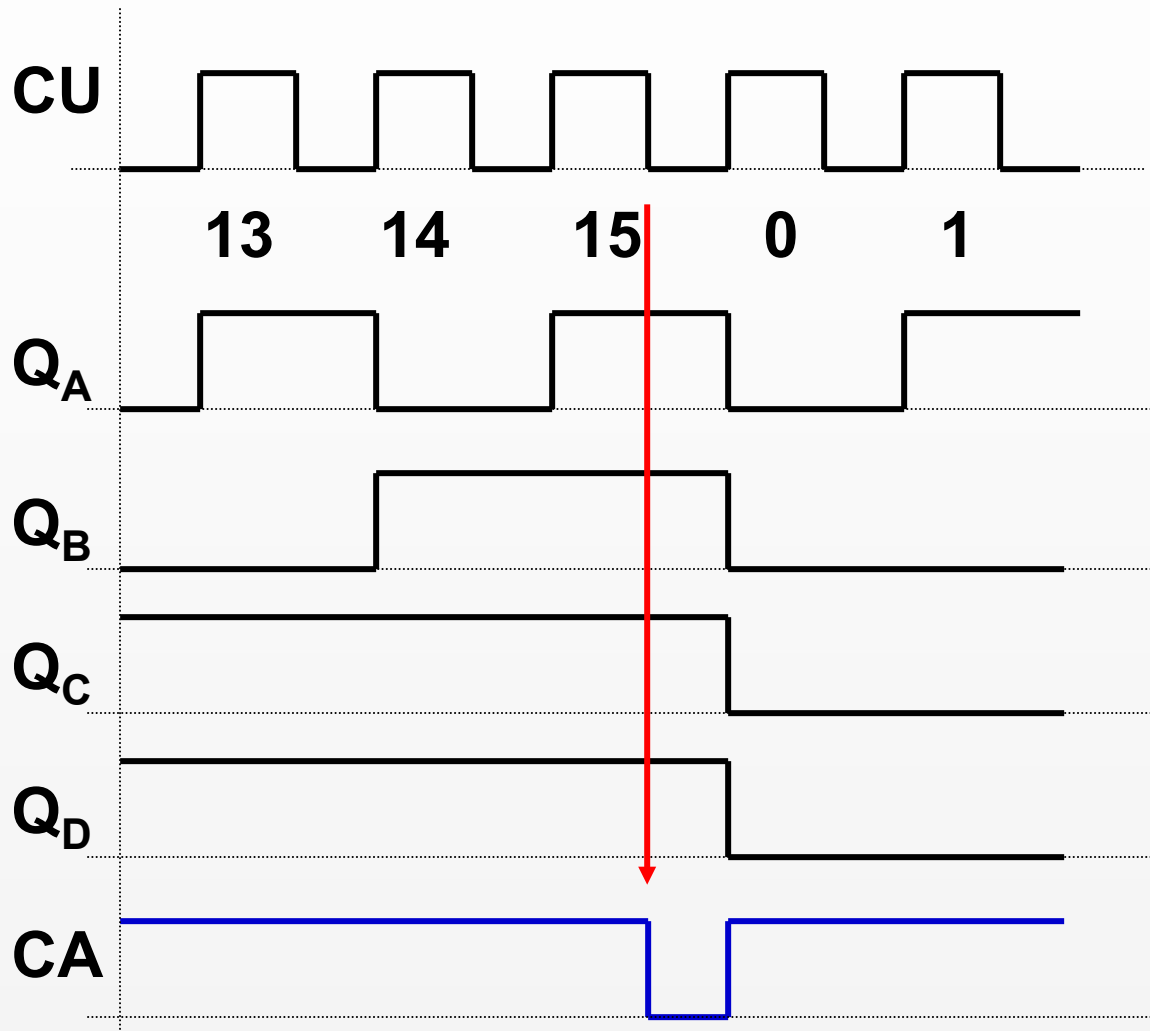

Count UP

# Časový diagram čítače

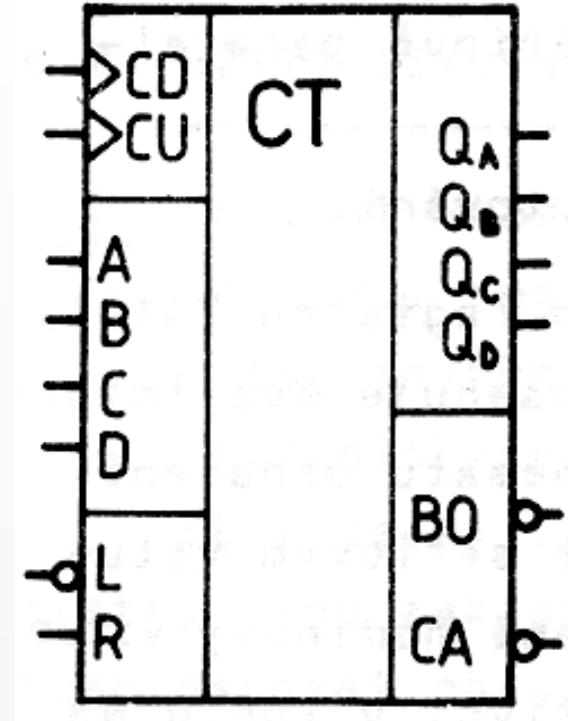
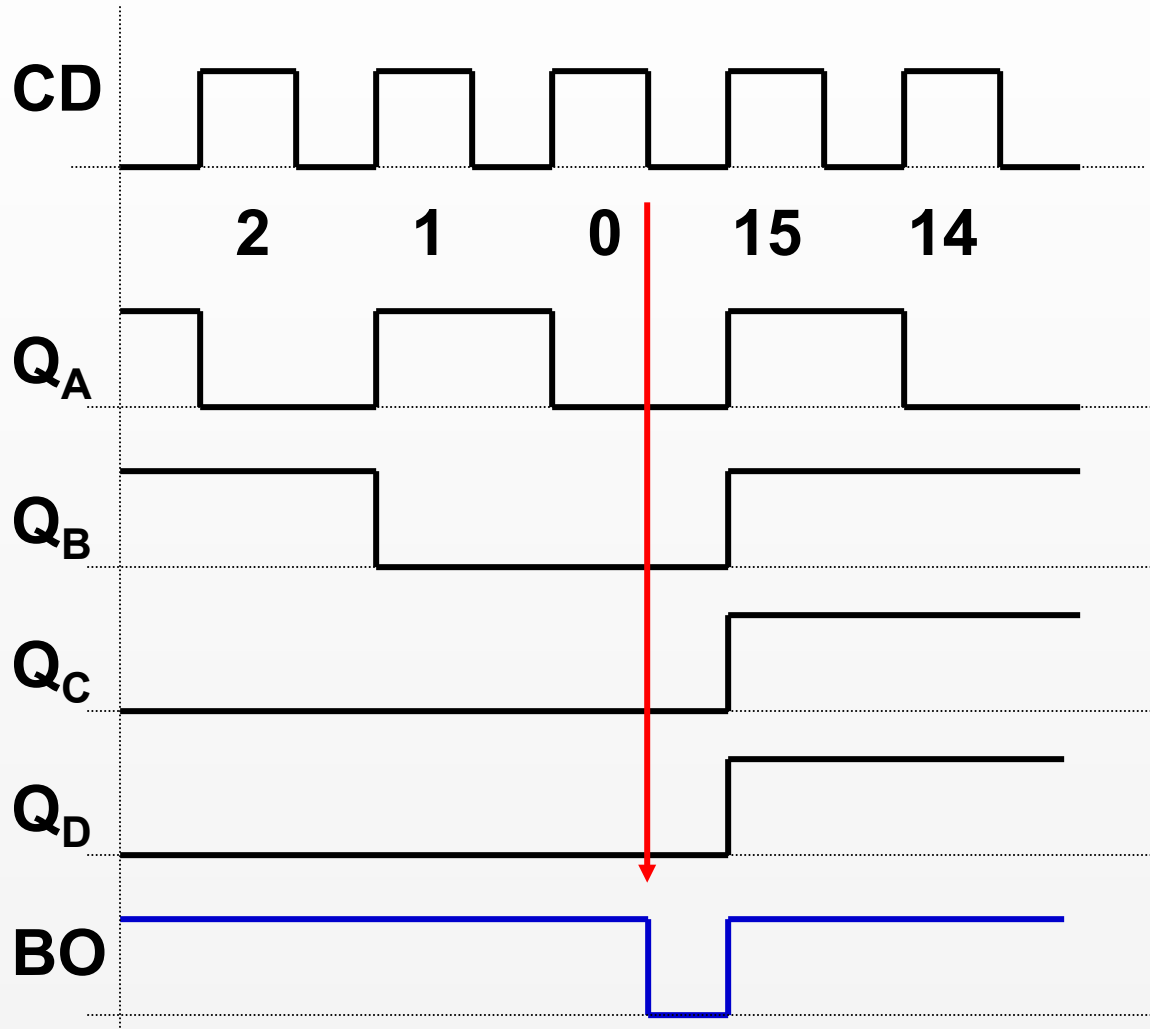

Count DOWN

# Registř

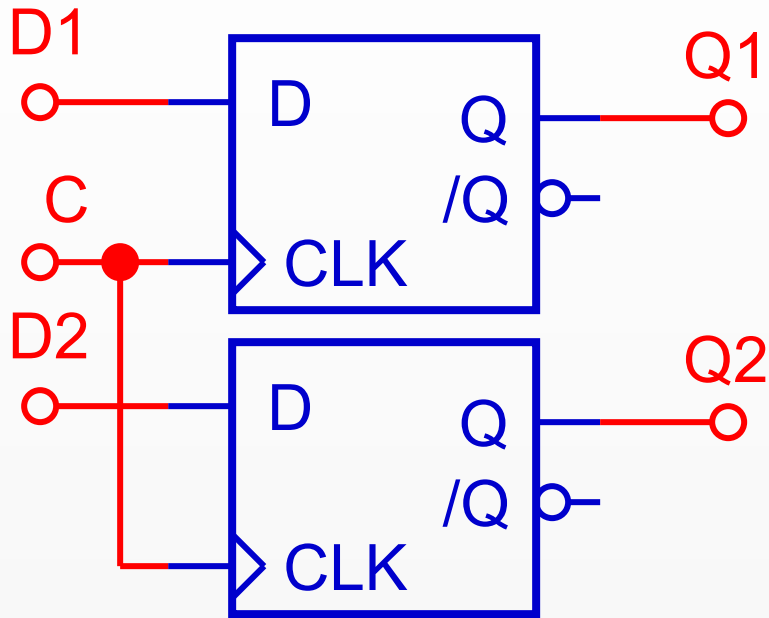



# Registř

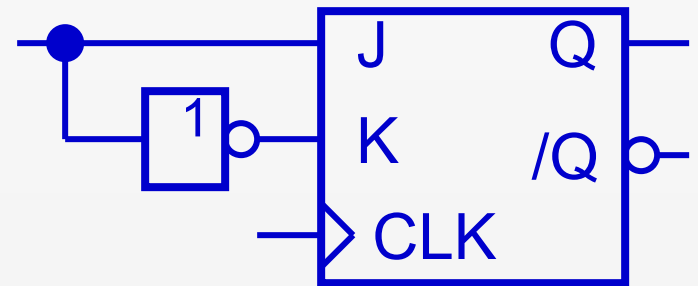
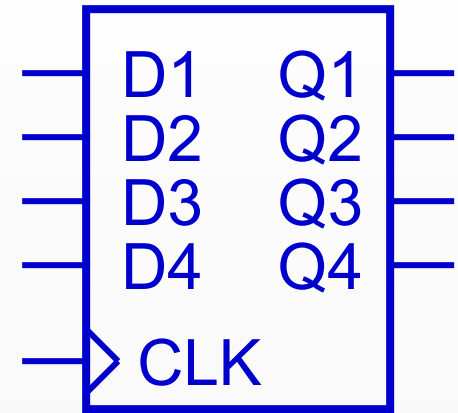
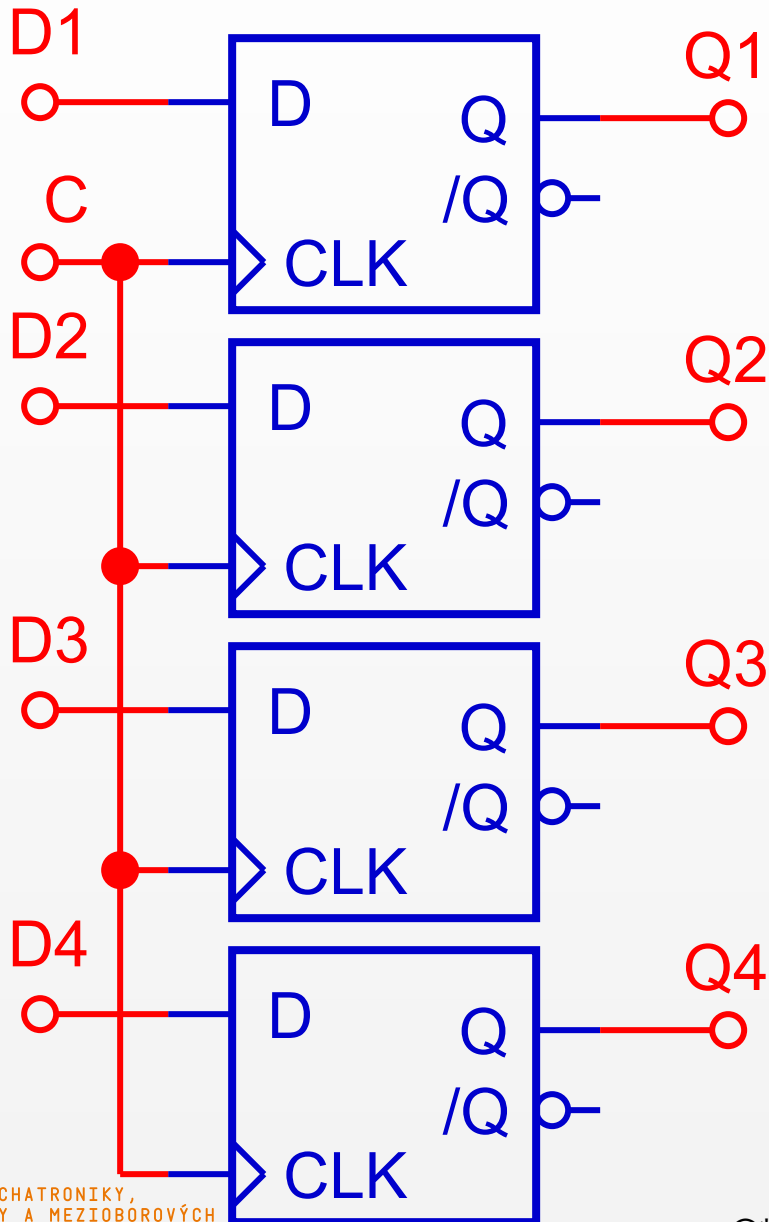

# Posuvný registr

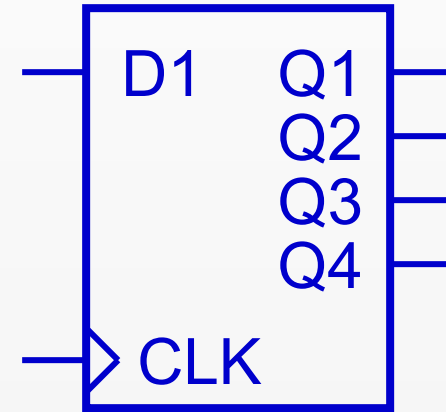
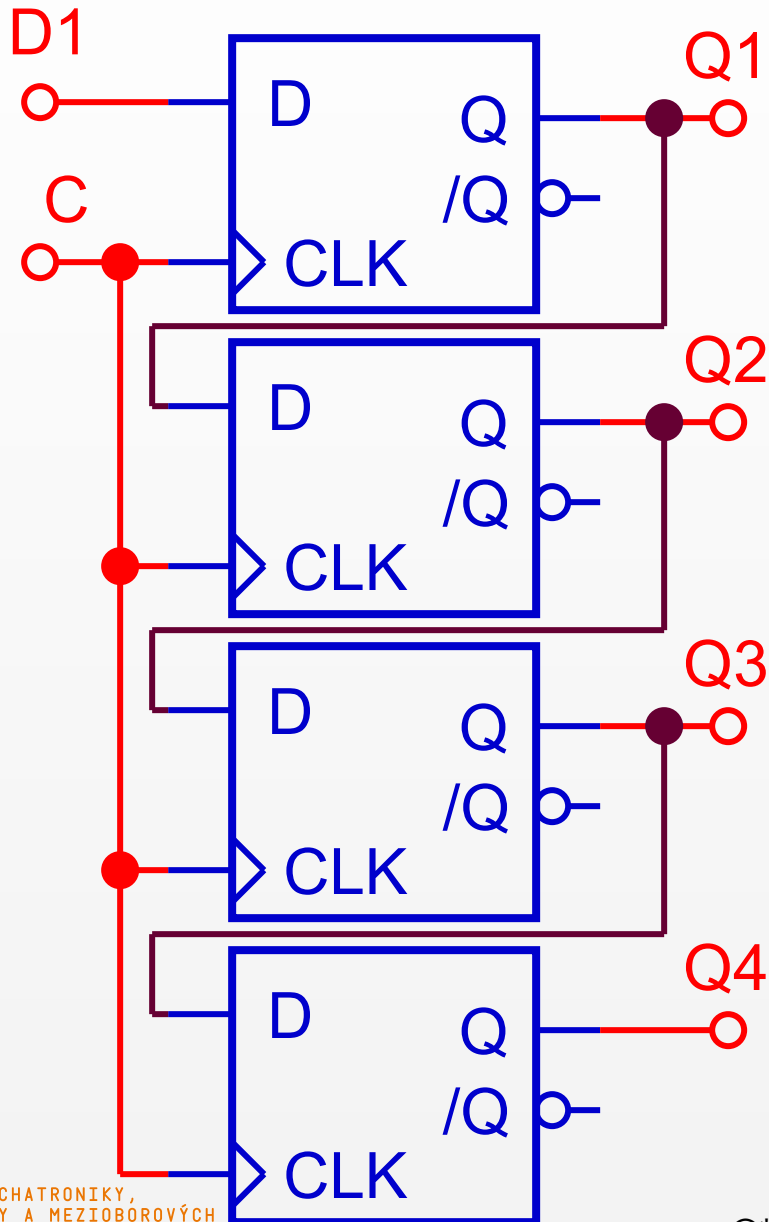

# Posuvný registr

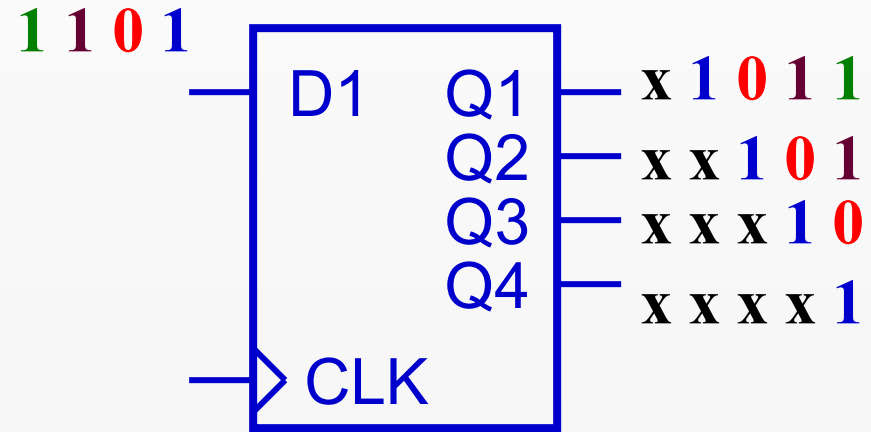
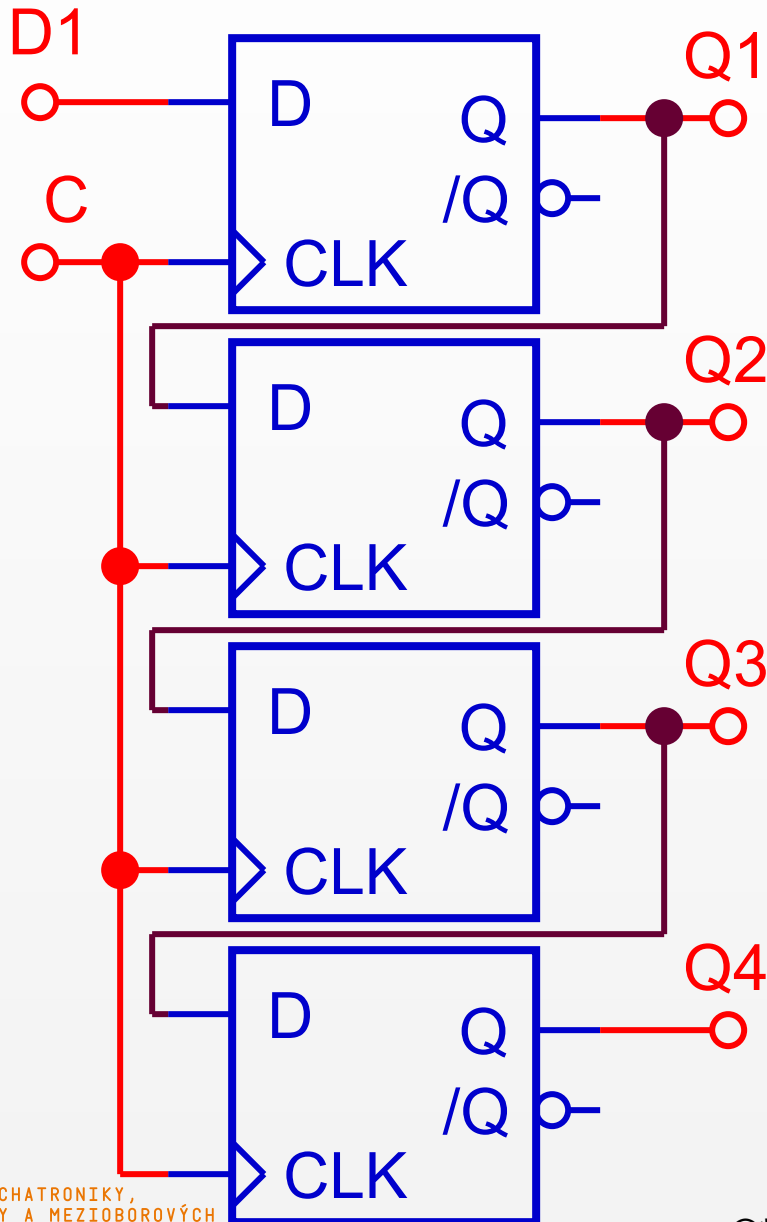

# Posuvný registr

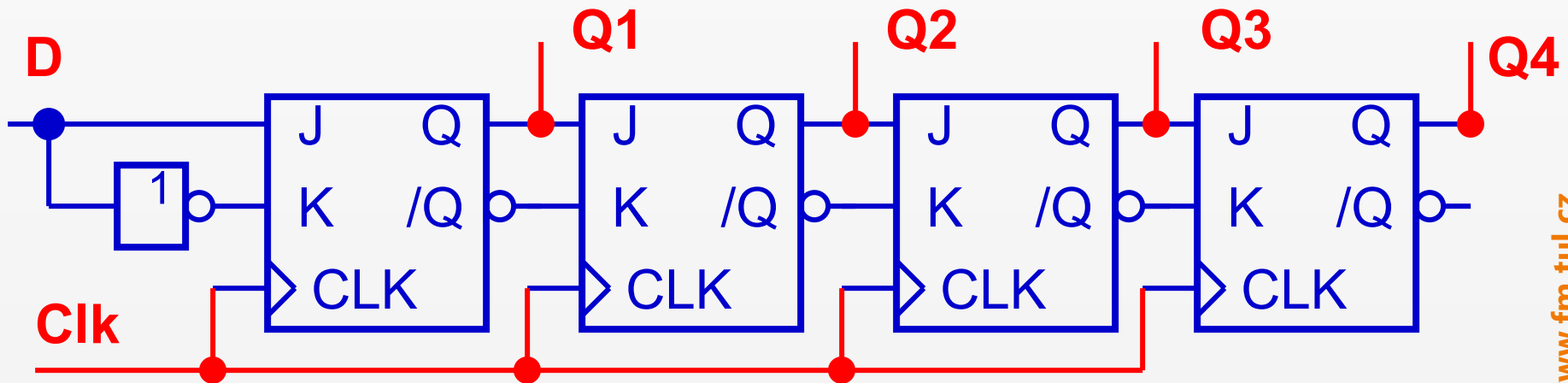
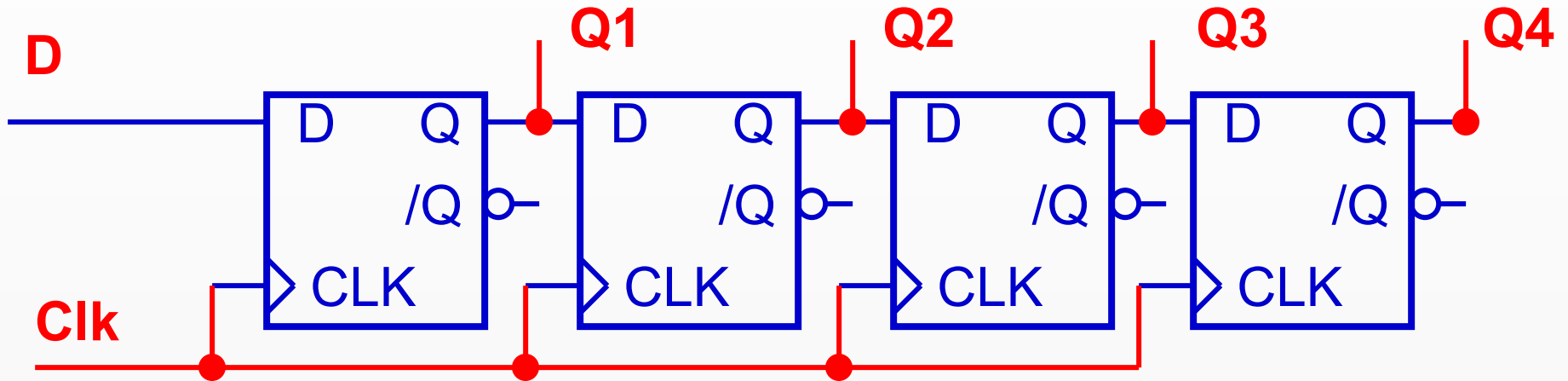

# Posuvný registr

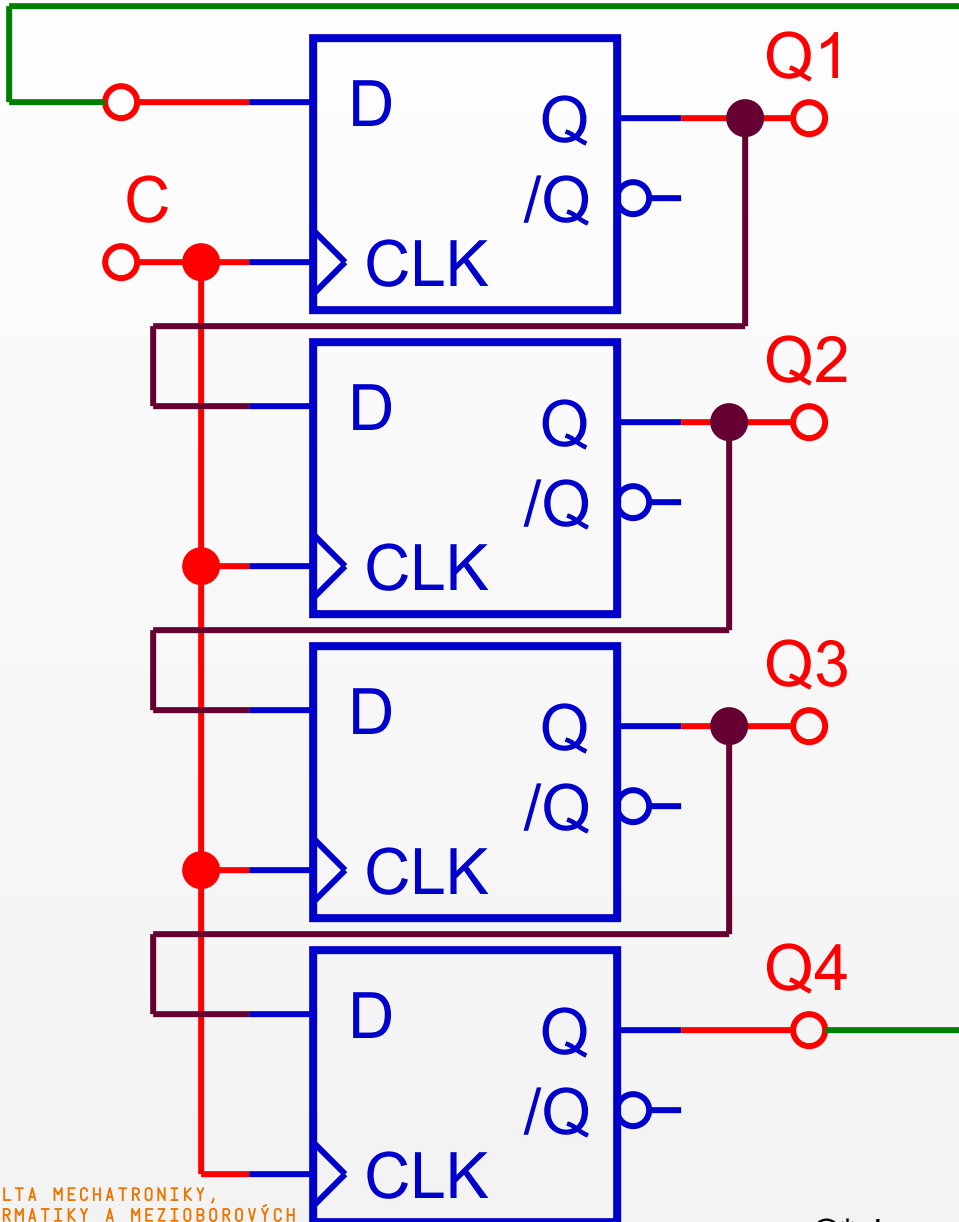

# Posuvný registr

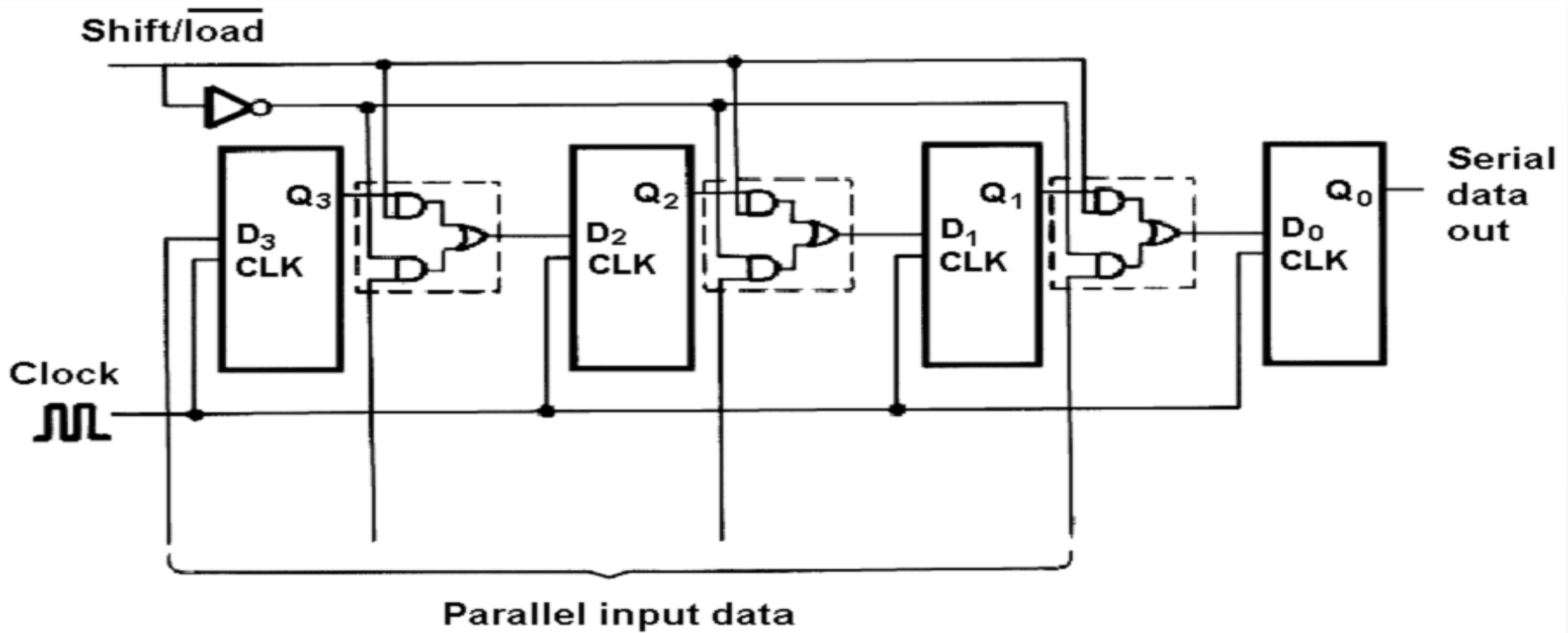

# Statická paměťová buňka

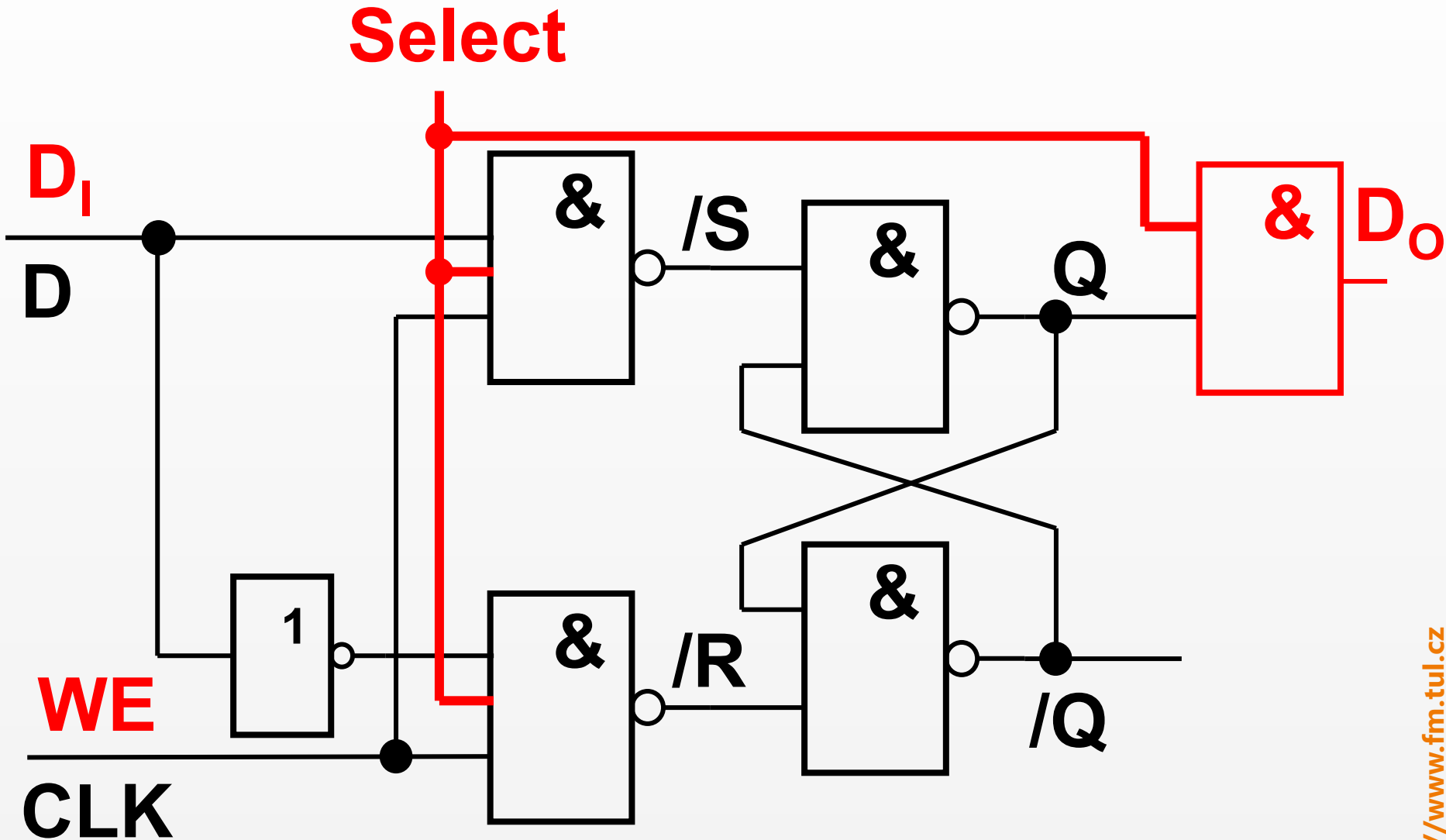

# Návrh sekvenčních obvodů



## Automat typu MOORE

- jednotlivé stavy „kódovány“ čítačem
- každému stavu odpovídá nějaká kombinace výstupních proměnných

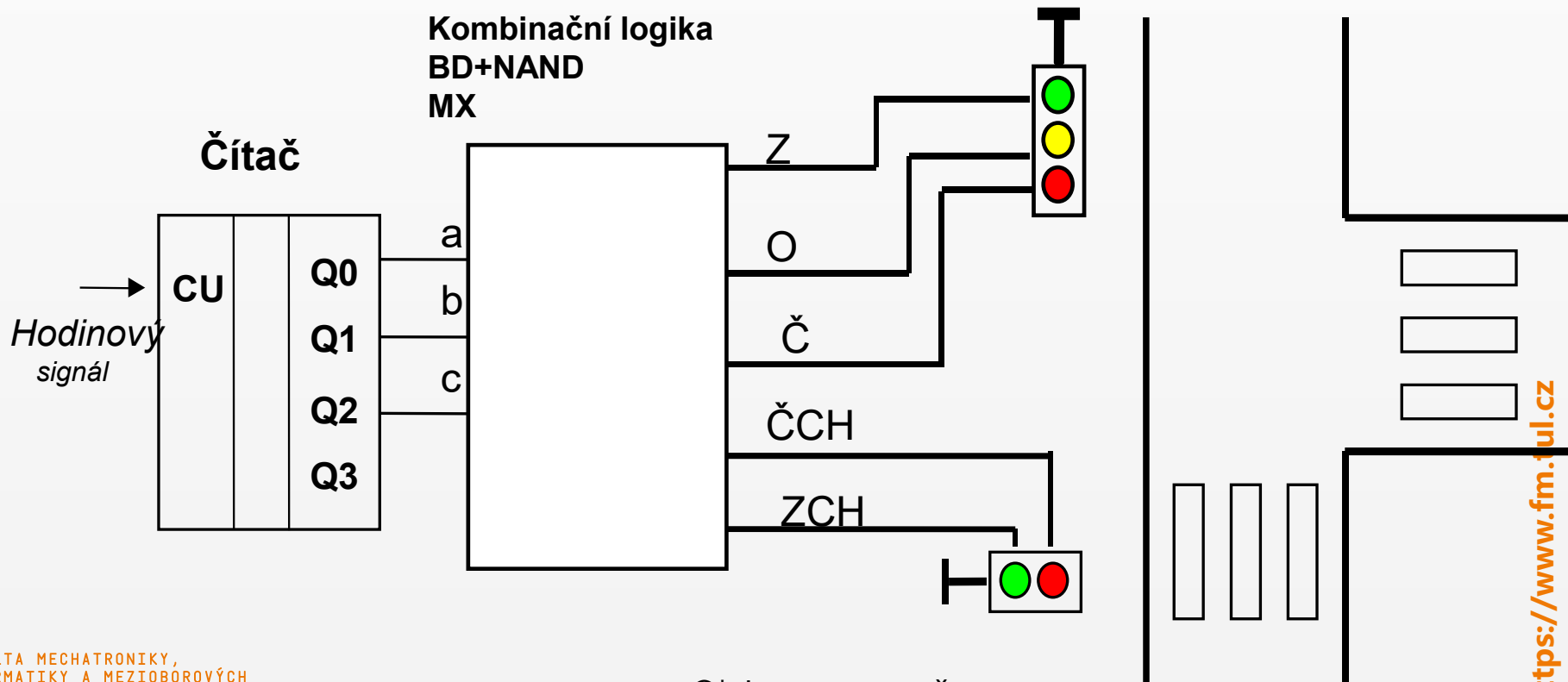



# Návrh sekvenčních obvodů

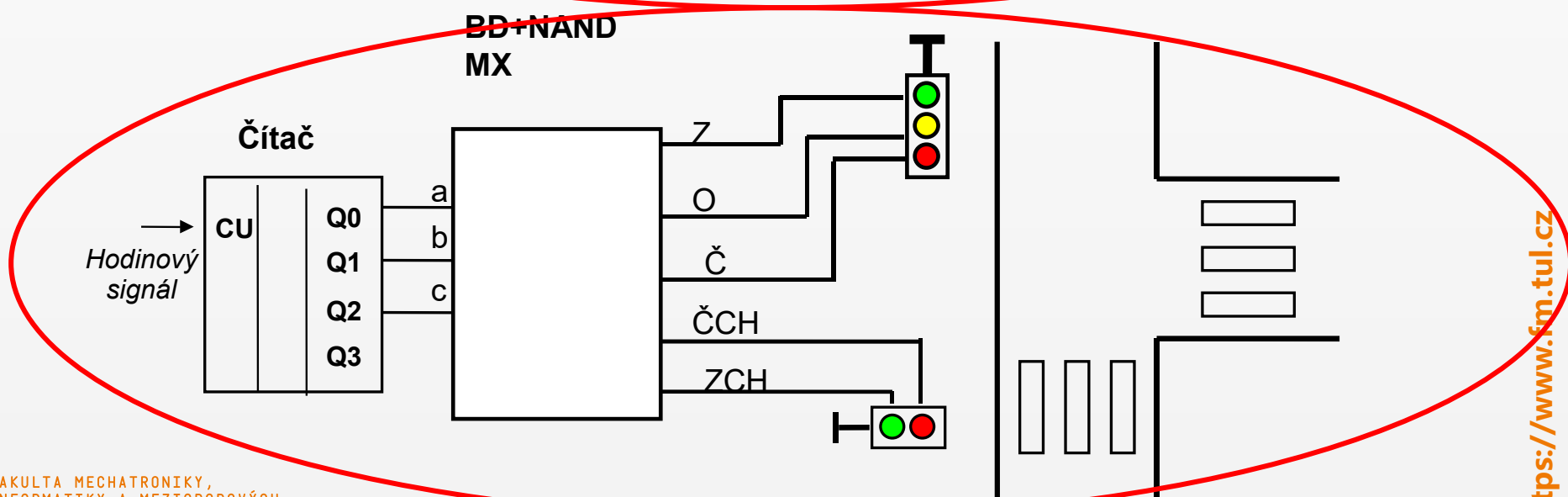
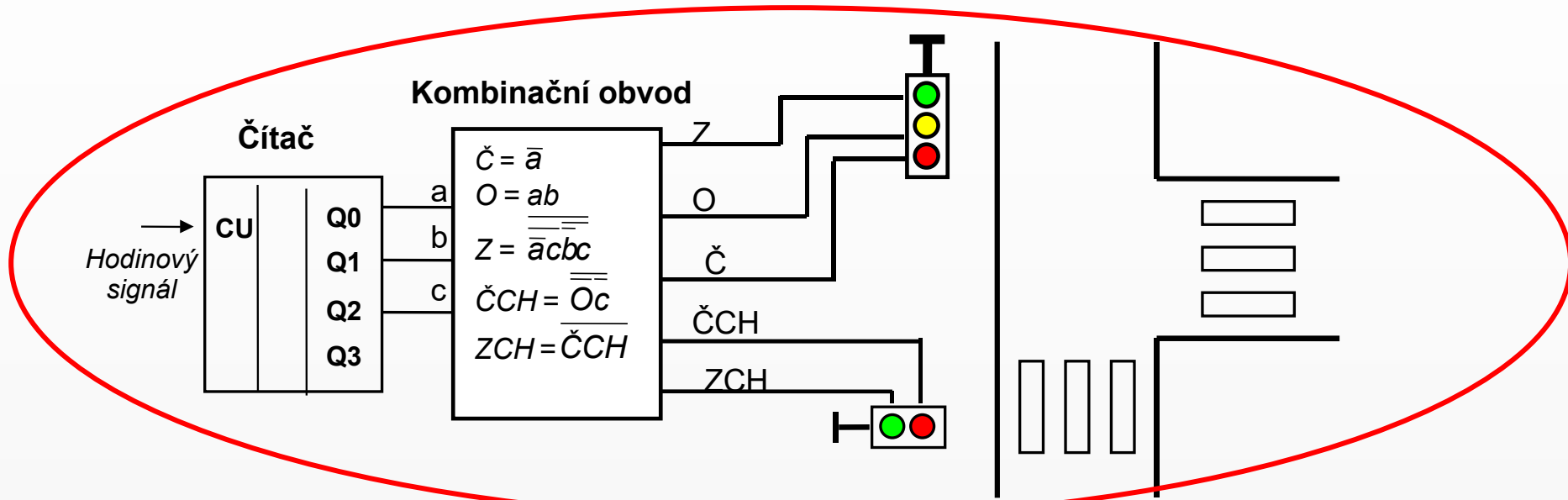

# Návrh sekvenčních obvodů

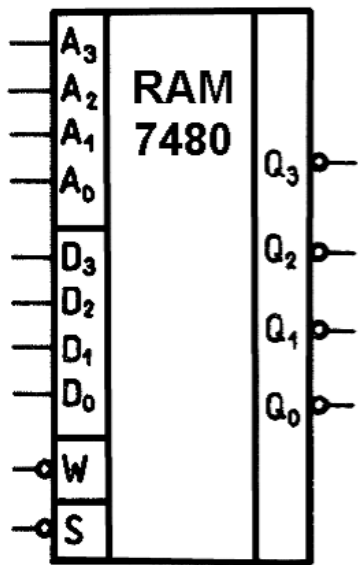
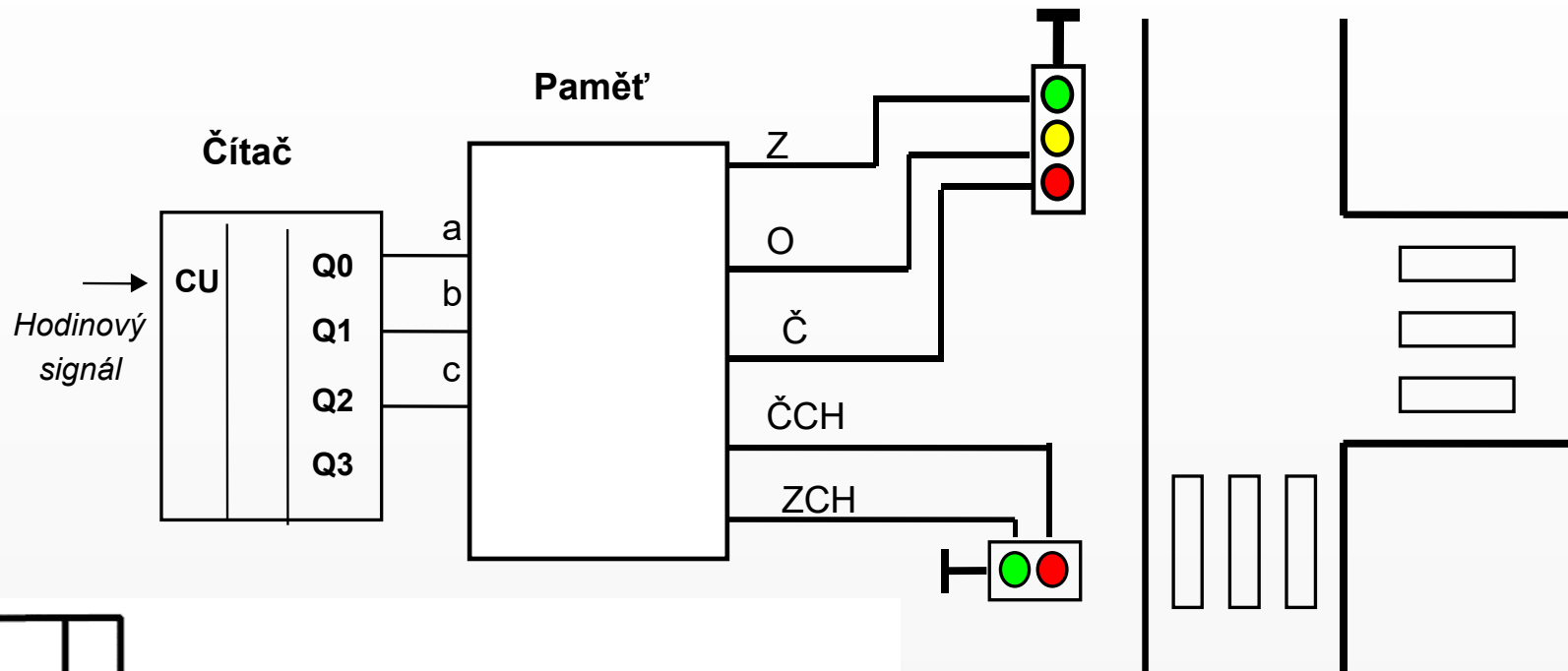

S	W	Akce
0	0	zápis dat
0	1	čtení dat
1	0	přímý přenos dat
1	1	zablokování paměti

Paměť RAM

# Návrh sekvenčních obvodů



- Čítač + Kombinační logika
- Čítač + Dekodér + hradla NAND
- Čítač + Multiplexer
- Čítač + Paměť
- Počítač
- atd.

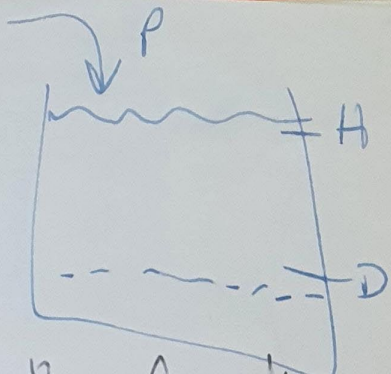

$H + D = 1$  - VODA  
 0 - SUCHO  
 $P = 1$  - TĚČE  
 0 - NETĚČE

[http://tma.main.jp/logic/index\\_en.html](http://tma.main.jp/logic/index_en.html)

B	A	$P_{-1}$	P
H	D		
0	0	0	1
0	0	1	1
0	1	0	0
0	1	1	1
1	0	0	X
1	0	1	X
1	1	0	0
1	1	1	0

~~0 1 1 0 H~~  
~~0 0 1 1 D~~

$P_{-1}$	H	D	P
0	1	X	0
1	1	X	1

$$P = \bar{D} + P_{-1} \cdot \bar{A} = \bar{D} \cdot \overline{P_{-1} \cdot H}$$

# Sekvenční automaty



Příklad:

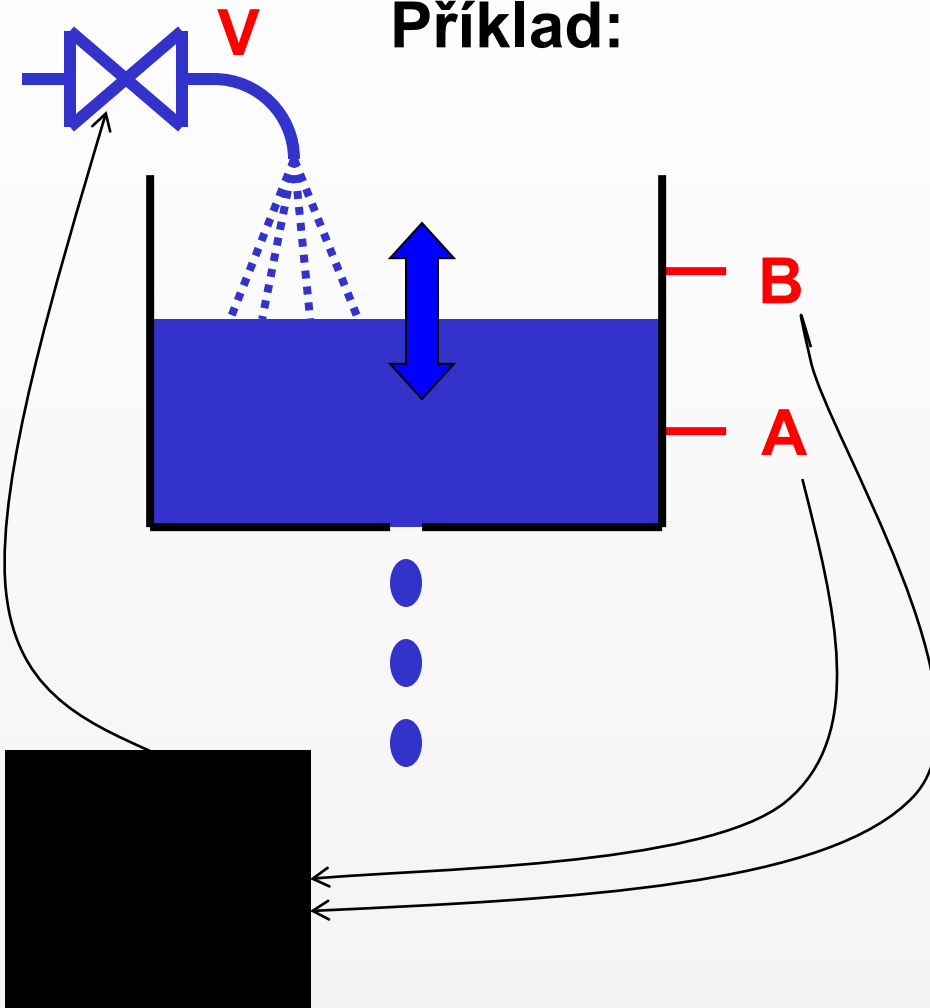

**A, B = 1 ... pod vodou**

**A, B = 0 ... na suchu**

**V = 0 ... voda neteče**

**V = 1 ... voda teče**

# Sekvenční automaty

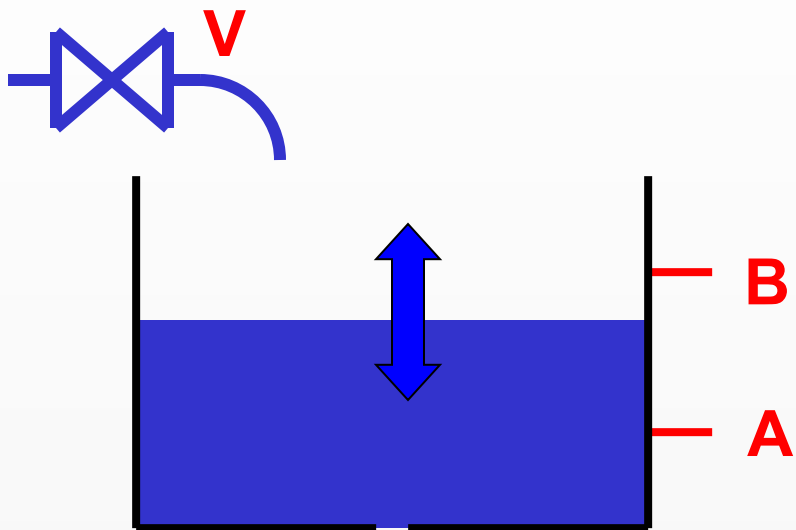

A	B	V
1	1	0
0	0	1
1	0	V <sub>-1</sub>
0	1	??

RS

Kde S = /A

# Sekvenční automaty

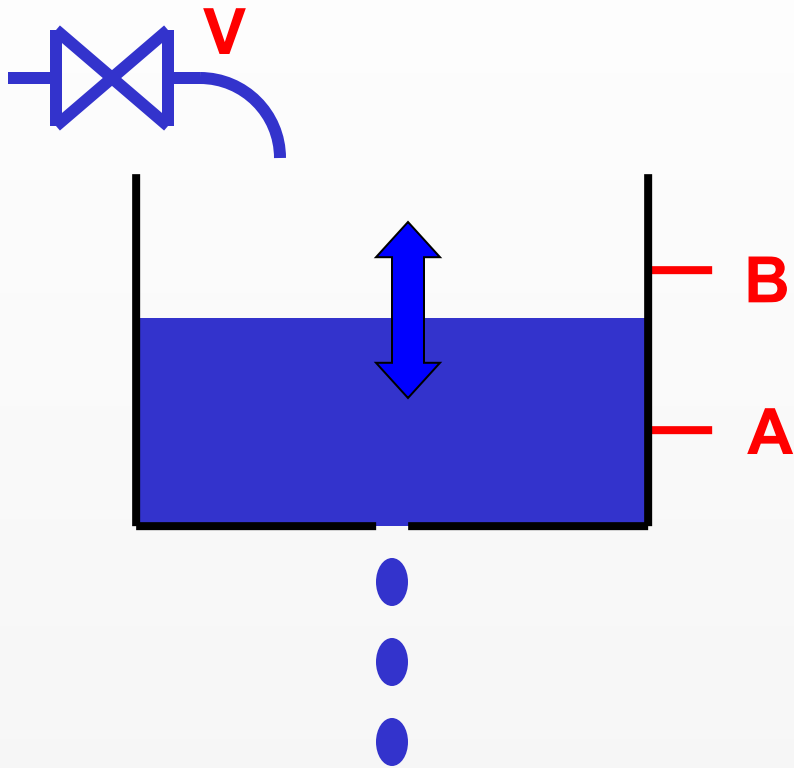

*...řešení TF na tabuli...*

Truth table

B	A	N	Output
0	0	0	1
0	0	1	1
0	1	0	0
0	1	1	1
1	0	0	1
1	0	1	1
1	1	0	0
1	1	1	0

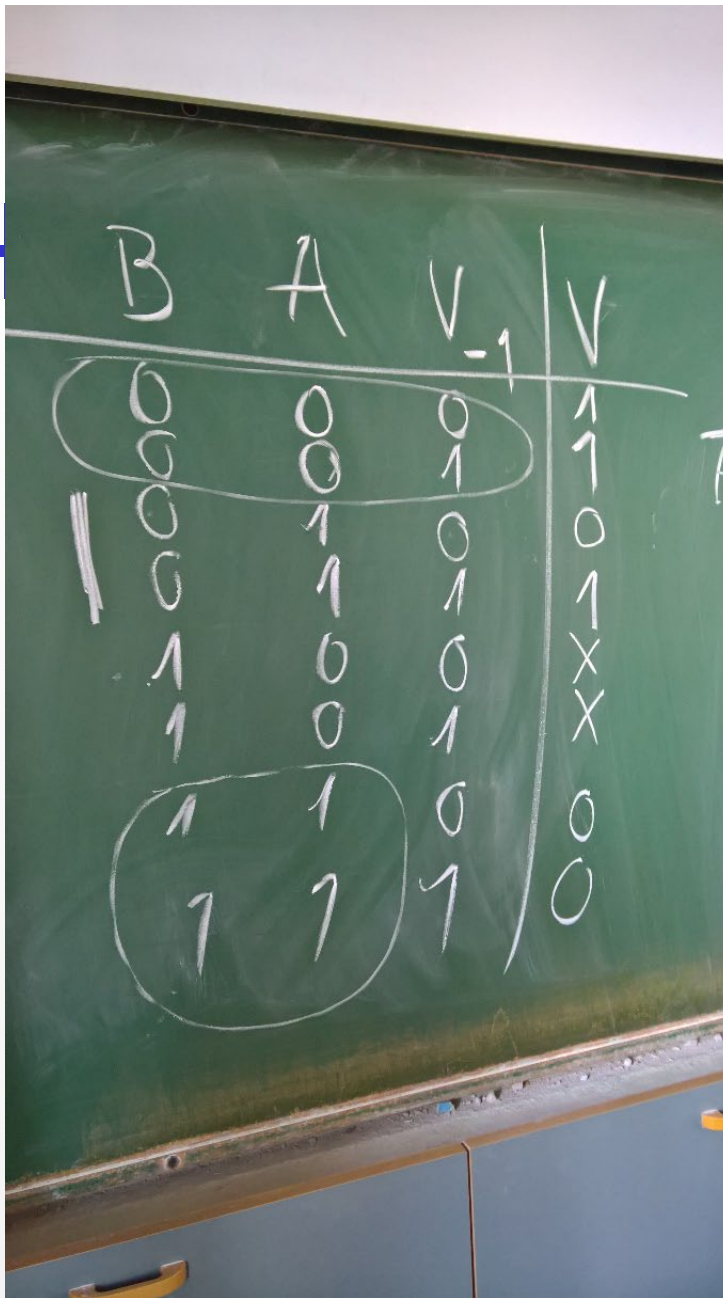

DNF (with ~) =  $\sim B \sim A \sim N + \sim B \sim A N + \sim B A N + B \sim A \sim N + B \sim A N$

DNF (with overline) =  $\overline{BAN} + \overline{BAN} + \overline{BAN} + \overline{BAN} + \overline{BAN}$

CNF (with ~) =  $(B + \sim A + N) (\sim B + \sim A + N) (\sim B + \sim A + \sim N)$

CNF (with overline) =  $(B + \overline{A} + N) (\overline{B} + \overline{A} + N) (\overline{B} + \overline{A} + \overline{N})$

Minimal Form (with ~) =  $\sim B N + \sim A$

Minimal Form (with overline) =  $\overline{B} N + \overline{A}$



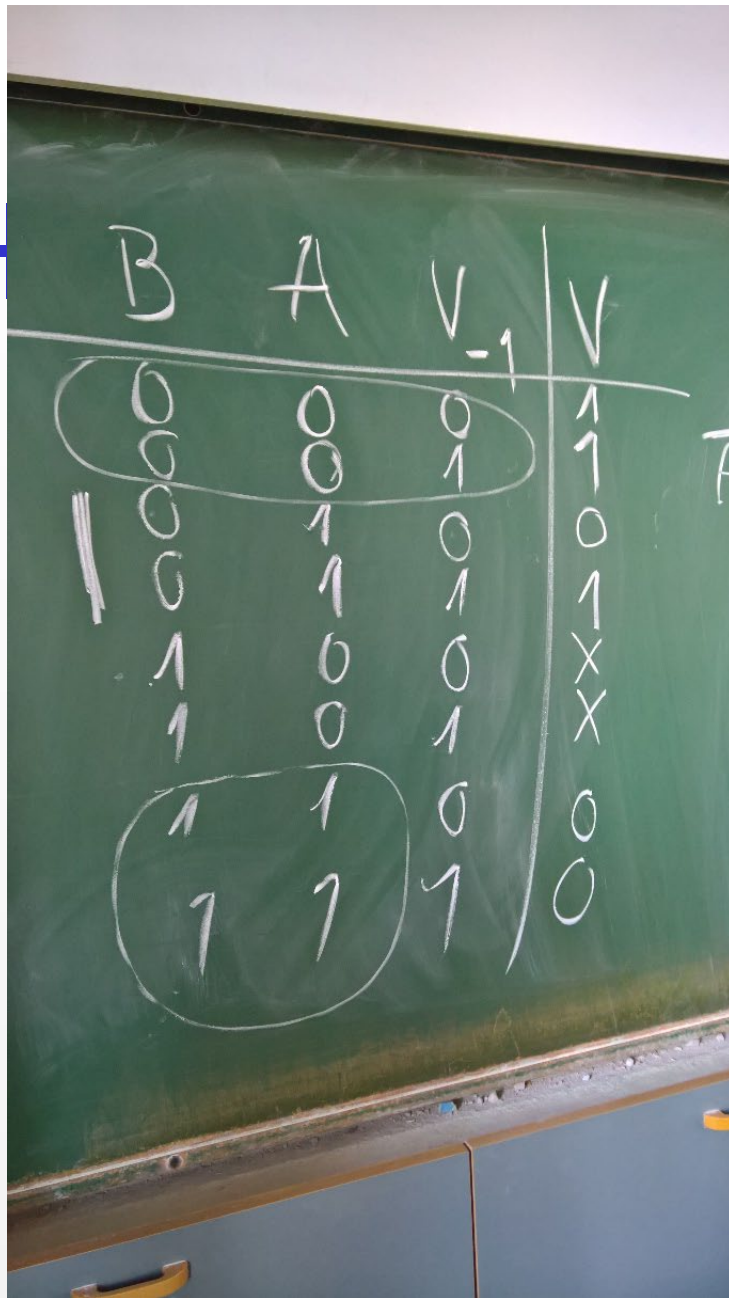

Truth table

B	A	N	Output
0	0	0	1
0	0	1	1
0	1	0	0
0	1	1	1
1	0	0	1
1	0	1	1
1	1	0	0
1	1	1	0

Karnaugh map

	$\bar{N}$	N
$\bar{B}\bar{A}$	1	1
$\bar{B}A$	0	1
$B\bar{A}$	0	0
$BA$	1	1

DNF (with  $\sim$ ) =  $\sim B \sim A \sim N + \sim B \sim A N + \sim B A N + B \sim A \sim N + B \sim A N$

DNF (with overline) =  $\overline{BAN} + \overline{BAN} + \overline{BAN} + \overline{BAN} + \overline{BAN}$

CNF (with  $\sim$ ) =  $(B + \sim N) \cdot (B + \sim A) \cdot (B + N) \cdot (B + A) \cdot (B + \sim N)$

$$V = \bar{A} + V_{-1} \cdot \bar{B}$$

CNF (with overline) =  $(B + \bar{A} + N) \cdot (\bar{B} + \bar{A} + N) \cdot (\bar{B} + \bar{A} + \bar{N})$

Minimal Form (with  $\sim$ ) =  $\bar{B}N + \sim A$

$$V = \bar{A} \cdot V_{-1} \cdot B$$

Minimal Form (with overline) =  $\bar{B}N + \bar{A}$

Truth table

B	A	V	Output
0	0	0	1
0	0	1	1
0	1	0	0
0	1	1	1
1	0	0	1
1	0	1	1
1	1	0	0
1	1	1	0

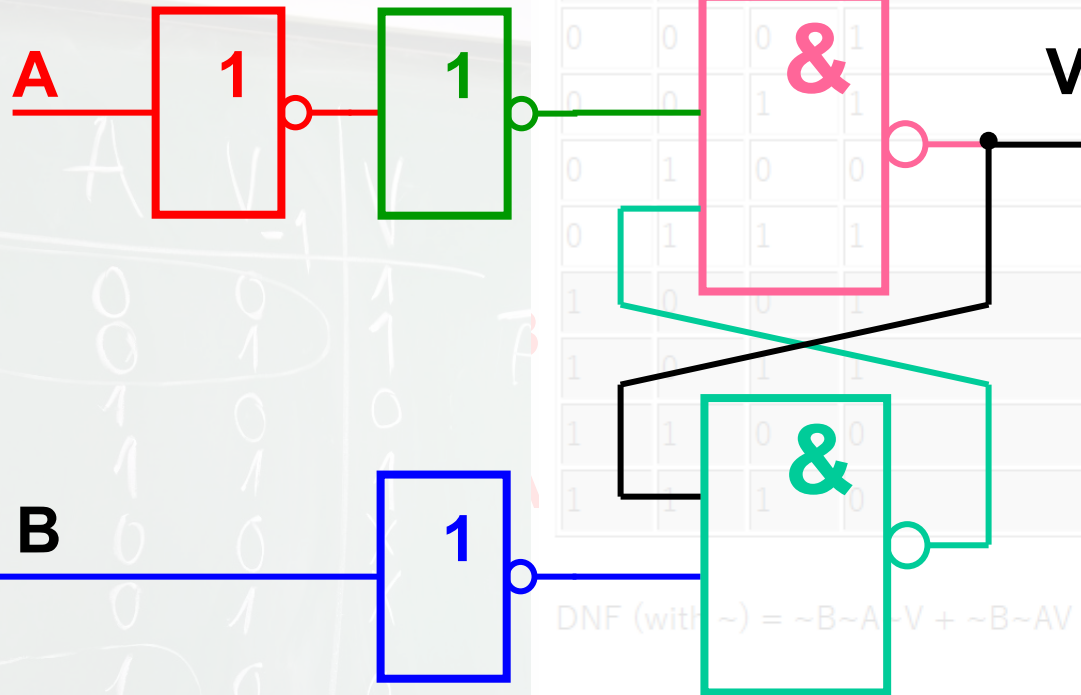

DNF (with ~) =  $\sim B \sim A \sim V + \sim B \sim AV + \sim BAV + B \sim A \sim V + B \sim AV$

DNF (with overline) =  $\overline{BAV} + \overline{BAV} + \overline{BAV} + \overline{BAV} + \overline{BAV}$

CNF (with ~) =  $(B + \sim A + \sim V) (\sim B + A + V) (\sim B + \sim A + \sim V)$   
 $V = \overline{A} + V_{-1} \cdot \overline{B}$

CNF (with overline) =  $(B + \overline{A} + V) (\overline{B} + \overline{A} + V) (\overline{B} + \overline{A} + \overline{V})$

Minimal Form (with ~) =  $V = \overline{A} \cdot V_{-1} \cdot \overline{B}$

Minimal Form (with overline) =  $\overline{B}V + \overline{A}$

# Sekvenční automaty



AB

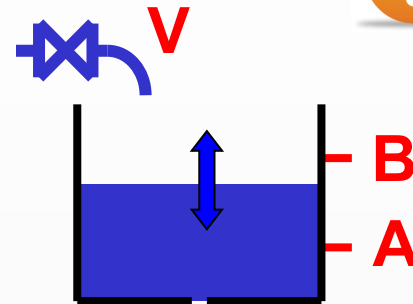
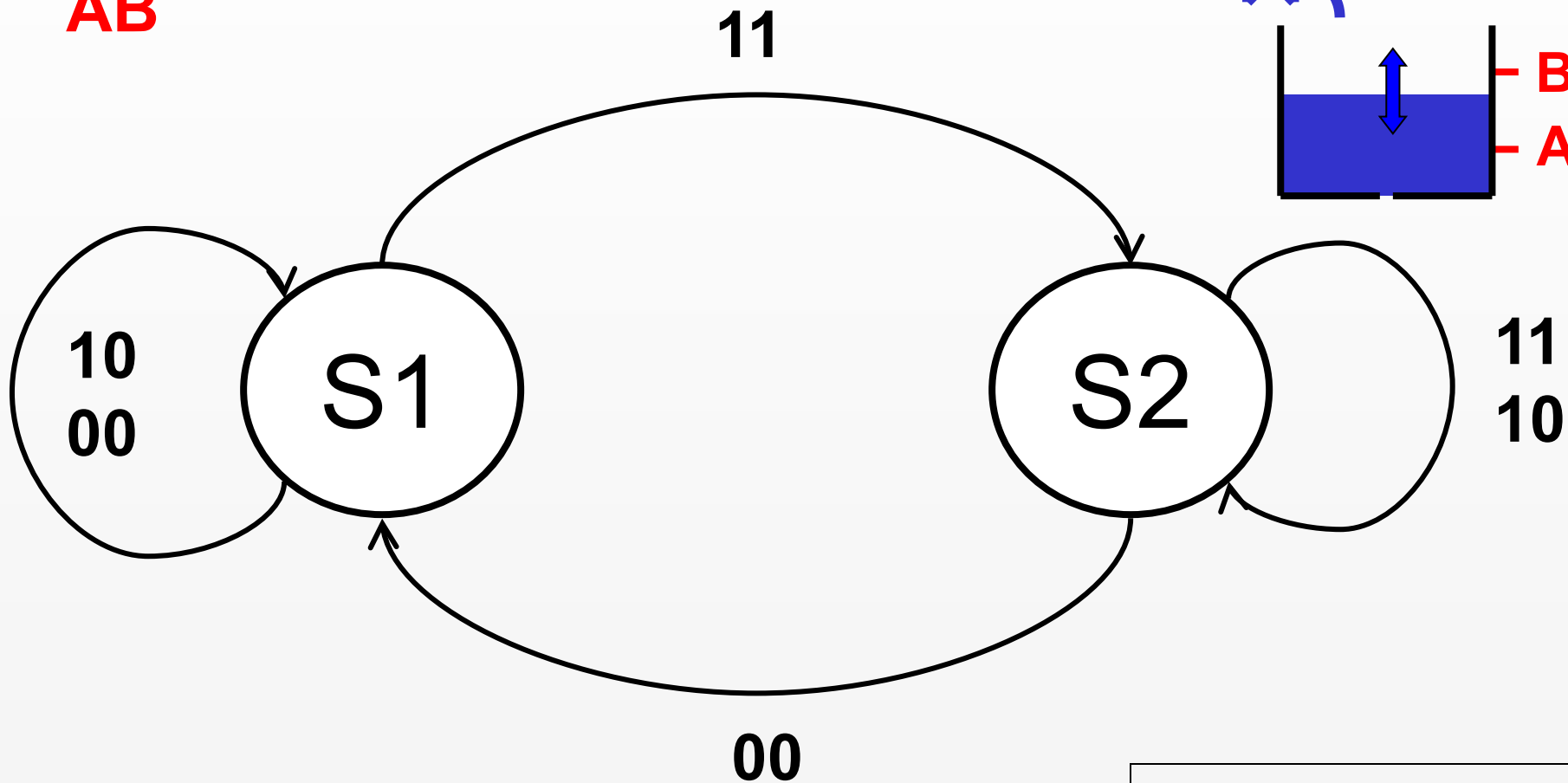

S1	...	V = 1
S2	...	V = 0

# Sekvenční automaty

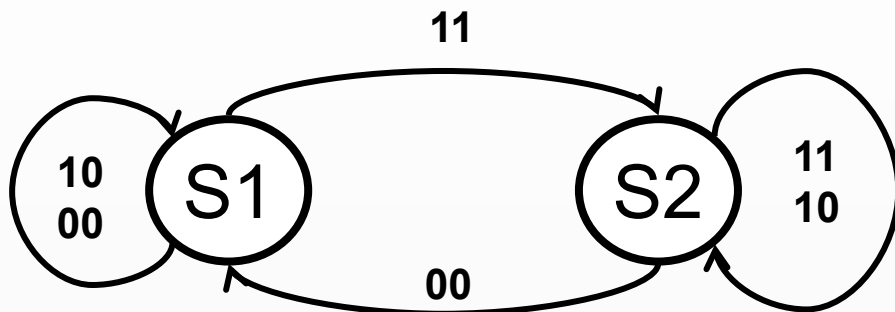

S1 ...	V = 1
S2 ...	V = 0

		B		
		A		
S2	S1	S2	S2	X
S1	S1	S1	S2	X

Tabulka přechodů

Tabulka výstupů

v |

1	0	0	X
1	1	0	X

B  
A

# Sekvenční automaty

	_____			B
	_____			A
v	1	0	0	X
	1	1	0	X

$$V_+ = \bar{A} + V \cdot \bar{B}$$

$$V_+ = \bar{\bar{A}} \cdot \bar{V} \cdot \bar{B}$$

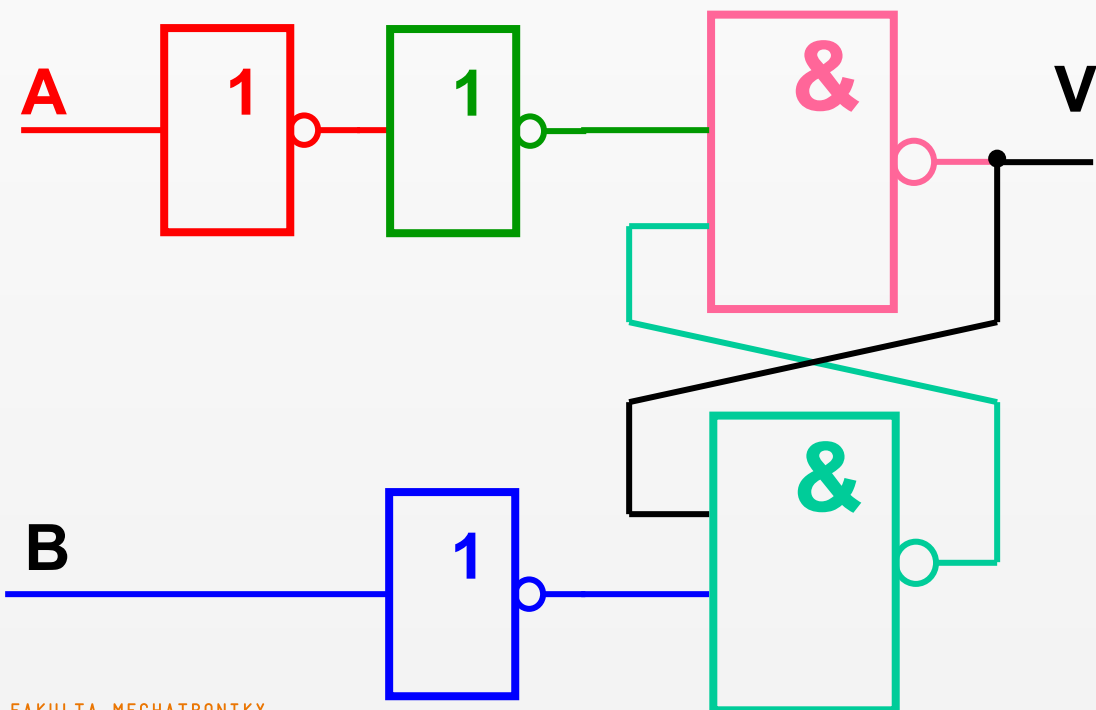

# Jazyky HDL



- **HDL** (Hardware Description Language)
  - jazyk pro vstupní popis logických obvodů pomocí rovnic, pravdivostních tabulek a stavových diagramů
  - není standardizováno (Abel-HDL, Altera-HDL, ...)
- **VHDL** (Very High Speed Integrated Circuits HDL) + **Verilog** HDL
  - popis chování složitých systémů
  - nezávislé na budoucí technologii realizace
  - vhodné pro návrh metodou shora-dolů
  - standardy IEEE

# Příklad souboru HDL



```
MODULE citac
TITLE 'Desitkový citac'
DECLARATIONS
    clock, reset PIN ;
    q3, q2, q1, q0 PIN 17,16,15,14 ISTYPE 'reg' ;
    citac = [q3 .. q0] ;
EQUATIONS
    citac := (citac + 1) & (citac < 9) & (!reset) ;
    citac.clk = clock ;
TEST_VECTORS ( [clock,reset] -> citac )
                [ .c. , 1 ] -> 0 ;
                [ .c. , 0 ] -> 1 ;
END
```

# Příklad



Realizujte automat s následujícím grafem

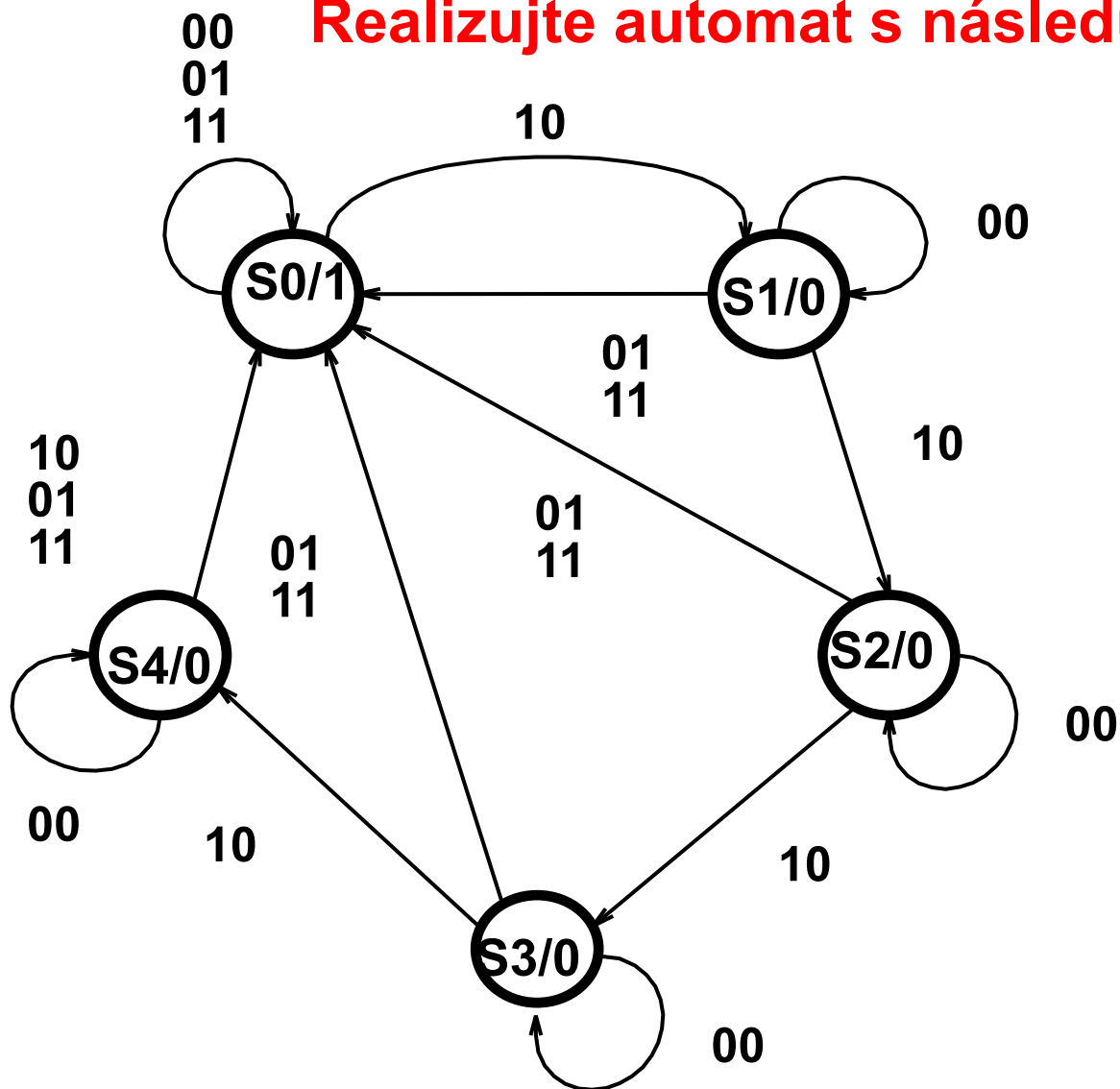





```
STATE_DIAGRAM sreg           " stavový diagram automatu
STATE reset: IF vstup==2 THEN S1 ELSE S0 ;
" při vstupu=2, jdi na stav S1, jinak na S0
STATE S0:
    IF vstup==2 THEN S1 ELSE S0 ;
STATE S1:
    IF vstup==0 THEN S1 ELSE
    IF vstup==2 THEN S2 ELSE S0 ;
STATE S2:
    IF vstup==0 THEN S2 ELSE
    IF vstup==2 THEN S3 ELSE S0 ;
STATE S3:
    IF vstup==0 THEN S3 ELSE
    IF vstup==2 THEN S4 ELSE S0 ;
STATE S4:
    IF vstup==0 THEN S4 ELSE S0 ;
```

# Rozdělení pamětí



## Podle uchování obsahu

**volatilní** - po odpojení napájecího napětí ztrácí svůj původní obsah (závislé na nap. napětí)

**nonvolatilní** - jsou nezávislé na napájecím napětí.

# Volatilní paměti

= při ztrátě napájení ztratí obsah, t.j. po přivedení napájení náhodný obsah

- zápis stejně rychlý jako čtení
- neomezený počet cyklů zápisu

## □ SRAM – do 16 MB

- klopný obvod z 6 tranzistorů
- zanedbatelná klidová spotřeba; rychlé

## □ DRAM – do 128 MB

- paměťový *kondenzátor* ( $\ll 1$  pF): 0 = vybitý, 1 = nabitý

+ tranzistorový spínač (vyšší integrace)

⇒ nutné dobíjení (refresh) periodicky po několika ms (pomocné obvody)

- pomalejší, vyšší spotřeba

# Nevolatilní paměti

## Speciální nevolatilní

- při ztrátě napájení se obsah neztrácí, jinak jako SRAM
- **FRAM** (Ferroelectric RAM)
  - změna polohy atomu uvnitř krystalu elektrickým polem
  - rychlé jako SRAM; vysoká integrace jako DRAM, zatím malé kapacity
- **NV SRAM** (Nonvolatile SRAM, Battery-backed SRAM)
  - vestavěná baterie, velkokapacitní C. akumulátor zálohuje napájení

# Nevolatilní paměti

= při ztrátě napájení se obsah neztrácí

- zápis řádově pomalejší než čtení
- omezený počet cyklů zápisu
- ❑ **ROM** (Read Only Memory) - programována maskou u **výrobce**, nelze změnit; pro hromadné aplikace (generátory znaků, melodií,...)
- ❑ **PROM** (Programmable ROM) – propojky n. OTP EPROM, jednou programovatelná za *jednotky minut* zvýšeným napětím v *programátoru* (u uživatele)
- ❑ **EPROM** (Erasable PROM) – vymazatelné UV zářením přes okénko (⇒ drahé pouzdro), ca  $10^2$  cyklů, do 512 KB
- ❑ **EEPROM** (Electrically EPROM) – i mazání jen zvýšeným napětím (v programátoru nebo v *systemu*), až  $10^7$  cyklů za *desítky sekund*; podle typu přepis po slovech, mazání po stránkách nebo celá paměť
- ❑ **Flash (EEPROM)** – zápis i mazání prováděn po blocích, mazání je velmi rychlé (mžikové), až  $10^5$  cyklů, větší integrace – do 256 MB

# Rozdělení paměti



## Podle způsobu obnovy informace

- **statické** - informace zůstává uchována bez obnovování, (vyšší cena )
- **dynamické** - informace se musí periodicky obnovovat cyklem čtení, náročnější na řídicí logiku

# Další dělení paměti



## Podle fyz. principu uložení informace

- **magnetické** - magnetické vlastností materiálu, směr magnetizace.
- **optické** - optických vlastností materiálu, (odraz světla)
- **magnetooptické** – světelným paprskem (laser) se mění magnetické vlastnosti materiálu
- **feritové** - feritové jádro (rozměr cca 0,8 mm), magnetická orientace se překlápí proudovým impulsem (zastaralé)
- **polovodičové** - polovodičové tranzistory (TTL, CMOS)

# Další dělení pamětí

## Podle mechanického provedení:

- pásková paměť
- disková paměť
- disketa
- CD-ROM, DVD
- flash paměť
- SIMM, DIMM ...



# Rozdělení paměti

## Podle přístupu k jedn. buňkám

- **adresovatelné**
  - **RAM** - paměť s libovolným přístupem; doba přístupu k obsahu není závislá na umístění (adrese)
  - **SAM** - paměť se sekvenčním přístupem, doba přístupu k obsahu je závislá na umístění, například páska
- **asociativní**
  - adresovaná obsahem, adresou je klíčová hodnota ukládaná s informací

# Rozdělení paměti

## Podle možnosti změny obsahu

- **RWM** (Read Write Memory) - paměť pro opakovaný zápis i čtení
- **ROM** (Read Only Memory) - paměť pouze pro čtení, informace je uložena jednorázově při výrobě
- **WOM** (Write Only Memory) - při provozu jen pro zápis, informace je čtena jednorázově na konci provozního cyklu - např. tzv. černá skříňka

*Pozor:*

*Výraz **RWM-RAM** se nevžil a místo něj se běžně používá označení **RAM**,*

*Ani výraz **ROM-RAM** se nevžil a používá se označení **ROM***

# Další dělení paměti

## Podle určení:

- **Registry procesoru** - paměť s velmi malou kapacitou, rychlá stejně jako procesor, součást čipu procesoru, který ji používá pro uchovávání operandů a výsledků aritmetických a logických operací
- **Operační paměť** - vnitřní paměť pro práci procesoru počítače, rychlá, ale podstatně pomalejší než procesor
- **Cache** - rychlá vyrovnávací paměť s malou kapacitou, rychlost srovnatelná s procesorem
- **Vnější paměť** - pro dlouhodobé a bezpečné uložení souborů počítače, velká kapacita, malá rychlost

# Uspořádání paměti

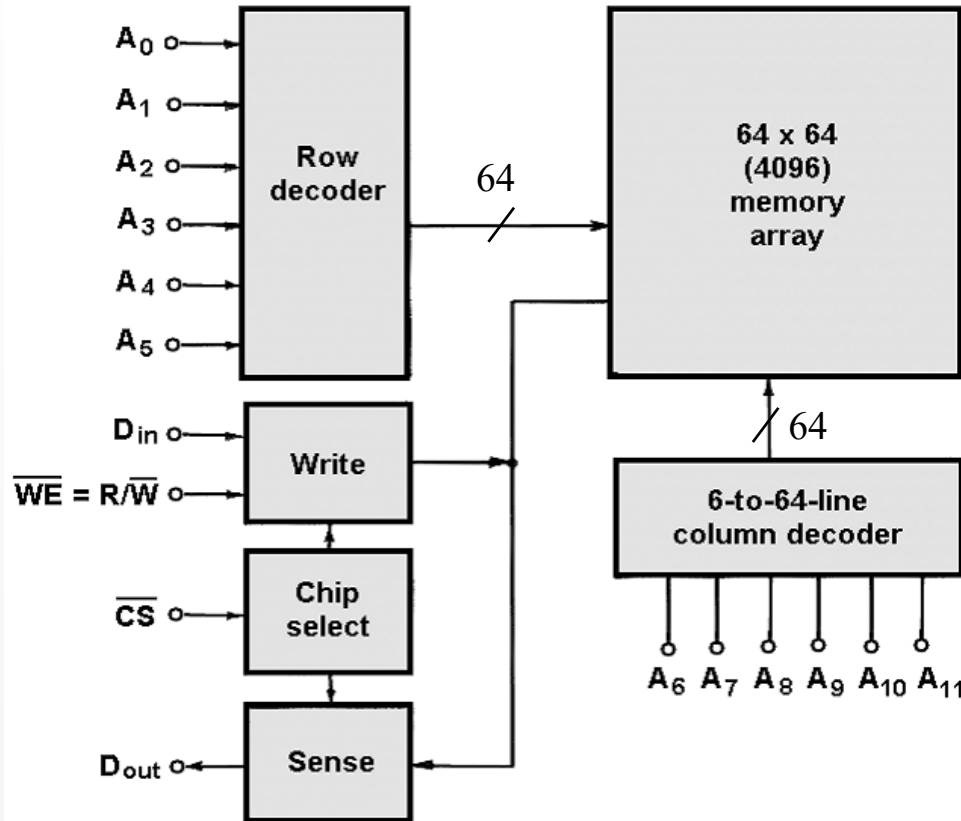

**Integrovaná paměť** = paměťové buňky s pomocnými obvody  
př. SRAM 4096 b, t.j. 12bitová adresa; uspořádání po 1 b





# Děkuji za pozornost...

Zdeněk Plíva  
[zdenek.pliva@tul.cz](mailto:zdenek.pliva@tul.cz)  
Tel.: 3536