

Předmět: Stroje a zařízení v oděvní výrobě

Tvorba stehu

Ing. Katarína Zelová, Ph.D.

Tvorba vázaného stehu – třída 300

- **UZS - horizontální rotační dvouotáčkový chapač**
 - skládá se: z tělesa chapače s hrotem, nosiče pouzdra, cívky s návinem spodní nitě, která je vložena do pouzdra

jehla vpichuje do šitého materiálu, dosáhne nejnižší polohy, pohyb jehly vzhůru utváří se smyčka z vrchní nitě a hrot chapače zachycuje smyčku

1 otáčka: chapač uchopí hrotem smyčku vrchní nitě, pohybem dopředu se smyčka vrchní nitě navléká na rozšiřující hrot chapače a přesmykne se přes pouzdro cívky se spodní nití

2 otáčka: - chod naprázdno, chapač zaujme opět výchozí polohu

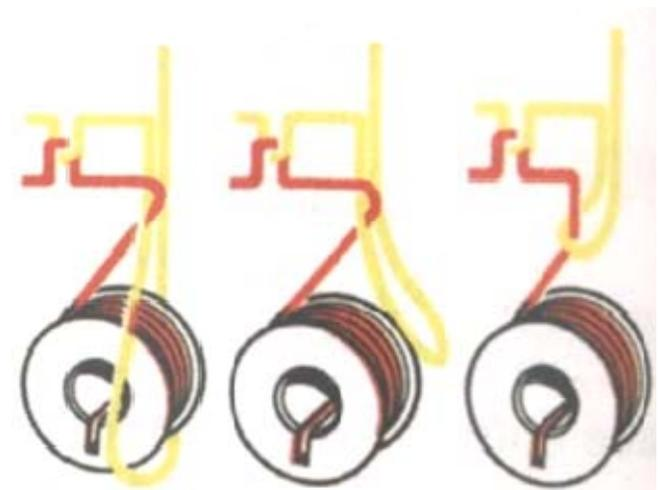
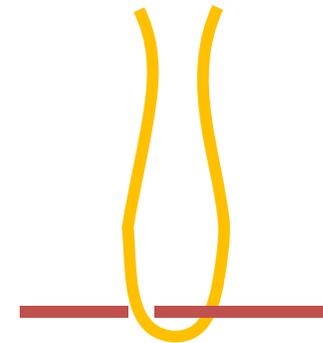

Tvorba vázaného stehu – třída 301

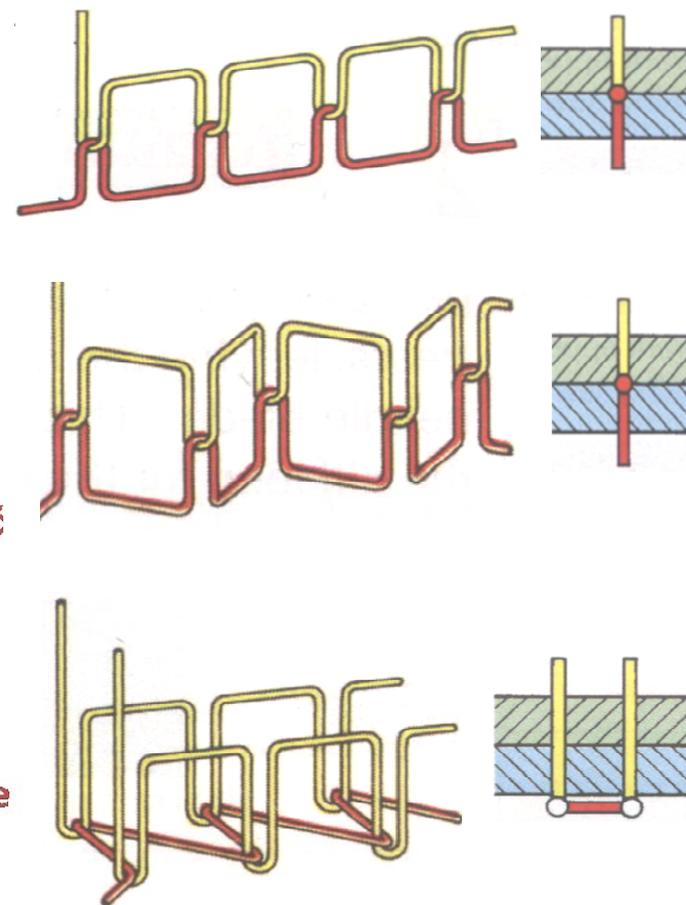
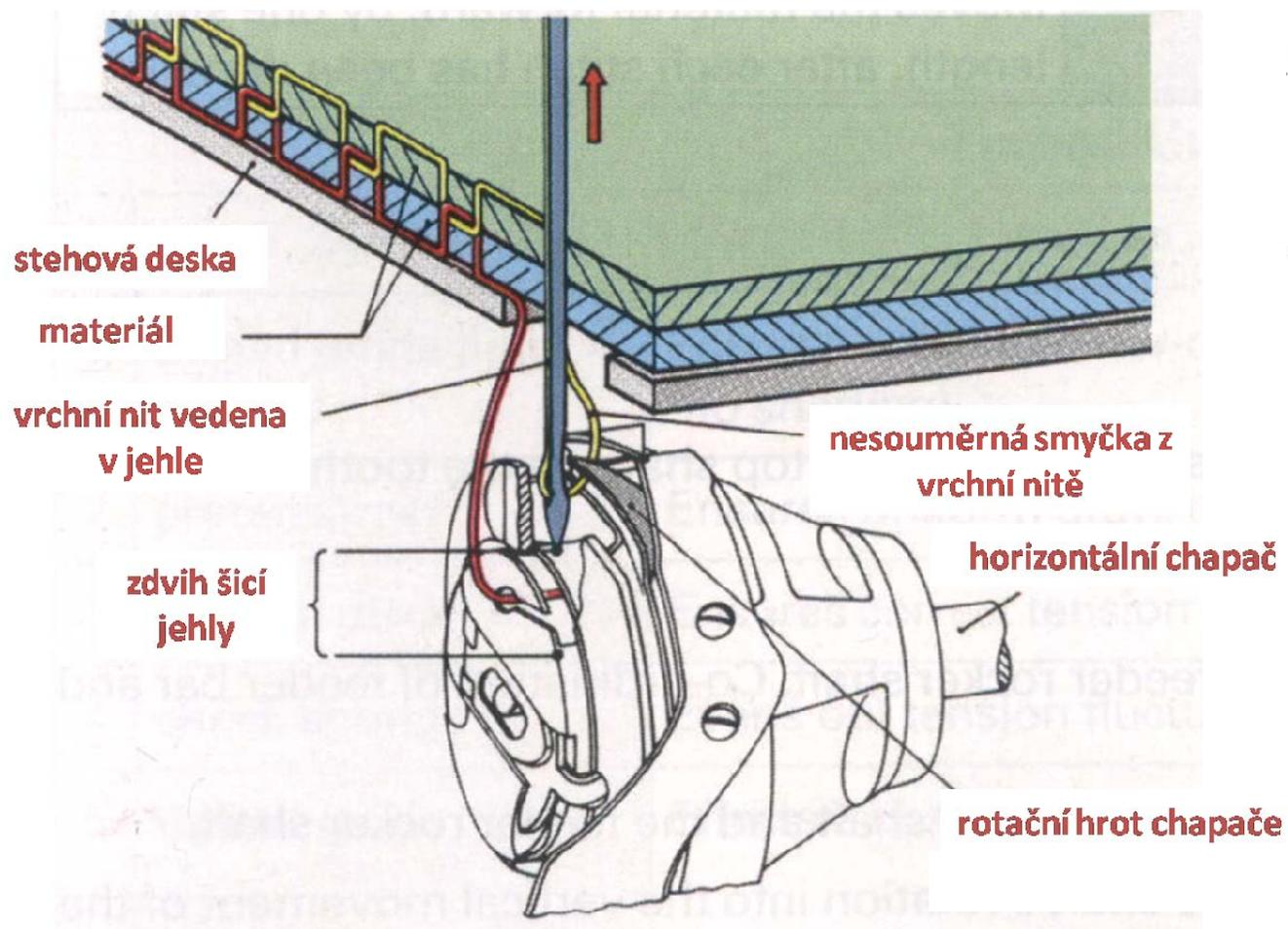

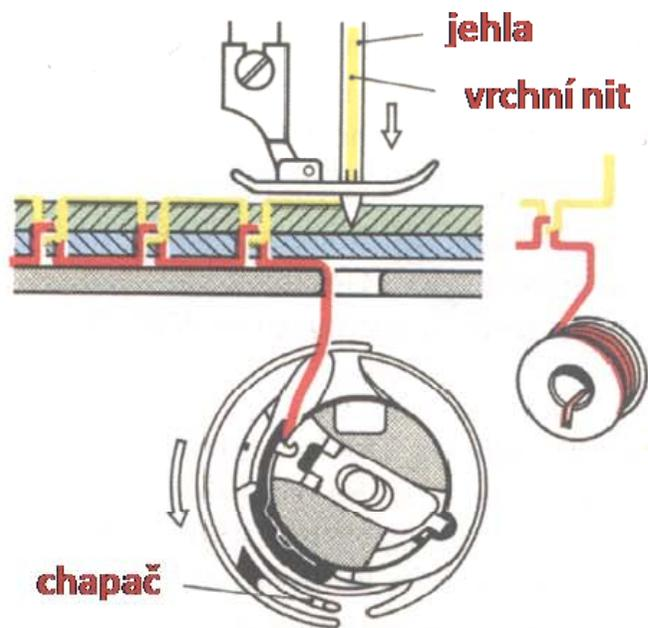

Fáze 1

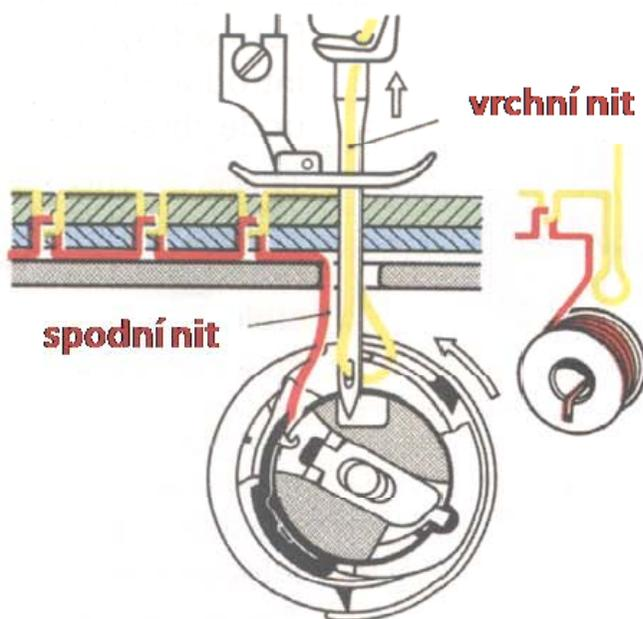

Fáze 2

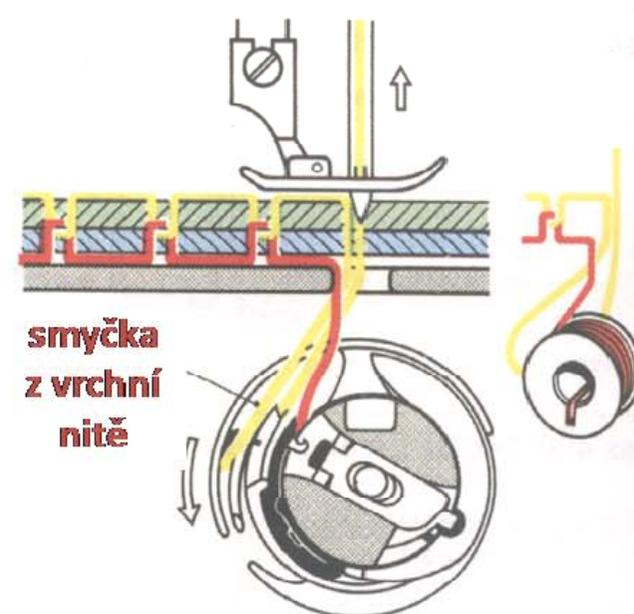

Fáze 3

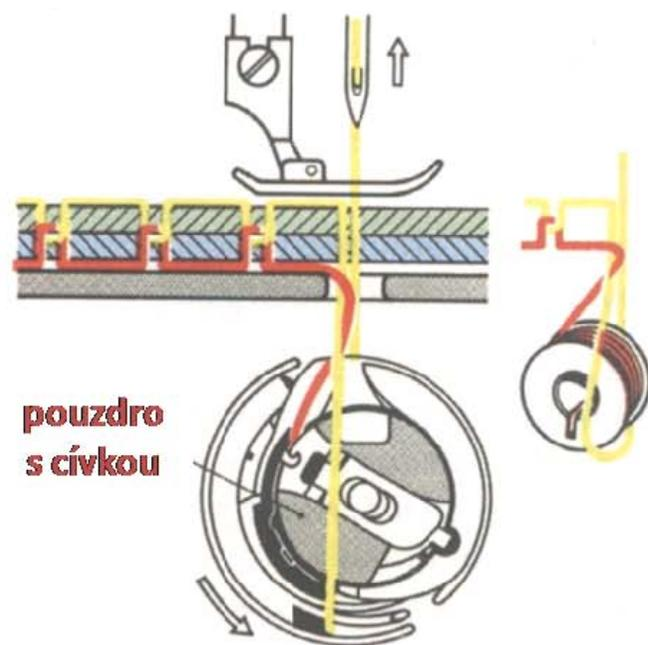

Fáze 4

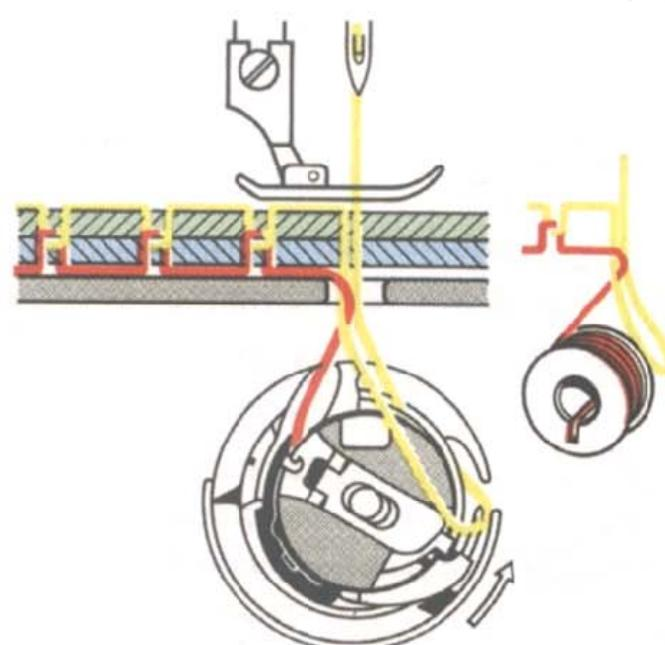

Fáze 5

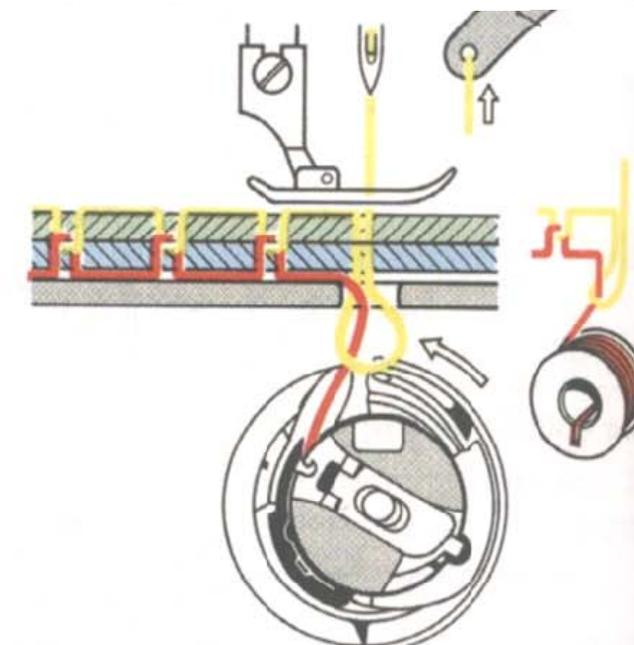

Fáze 6

Tvorba řetízkového stehu – třída 400

- vedený kývavý smyčkovač – vede spodní nit, koná kývavý pohyb v prostoru

Jehla vpichuje do již vytvořené smyčky ze smyčkovače

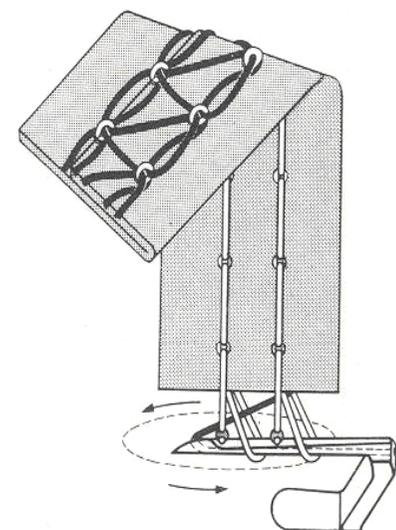
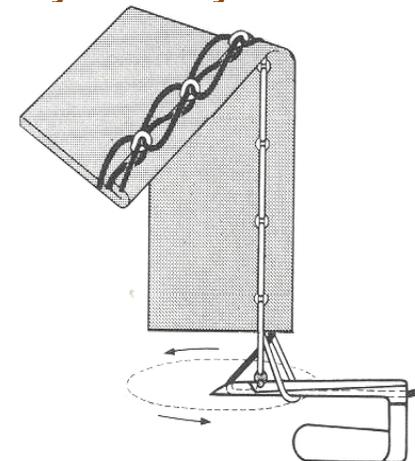
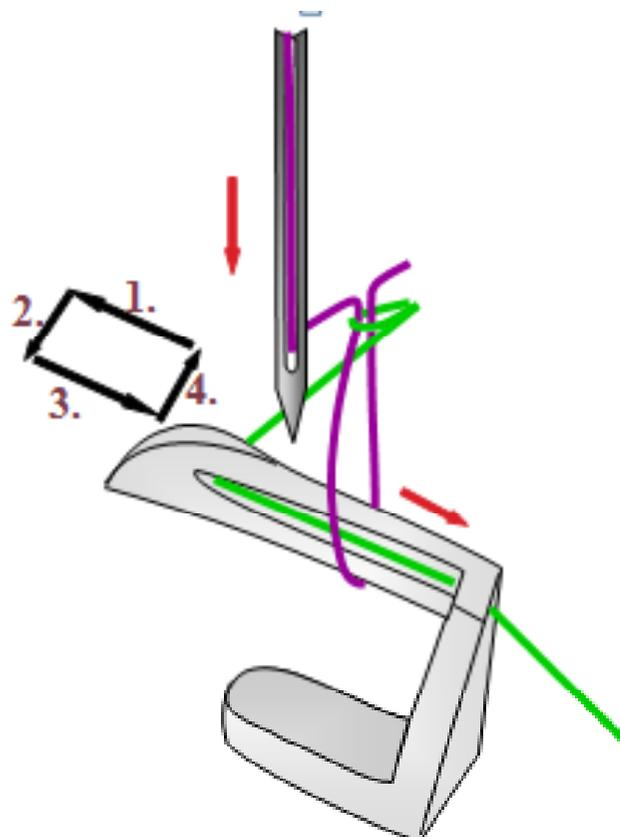
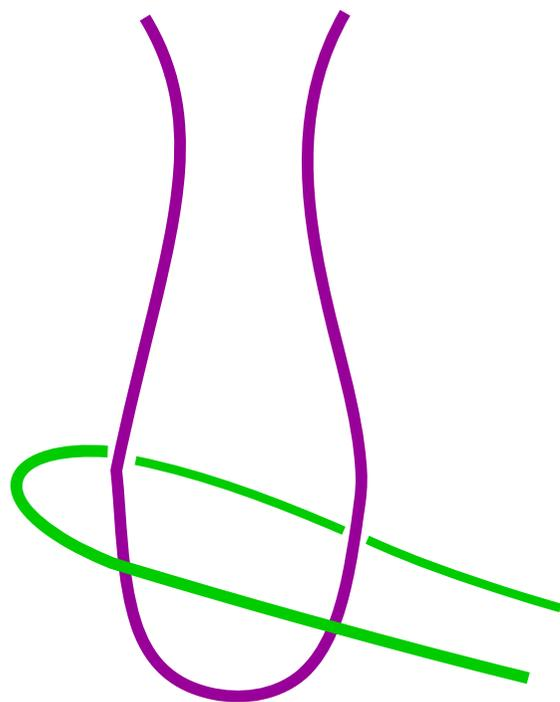

Postup tvorby stehu 401:

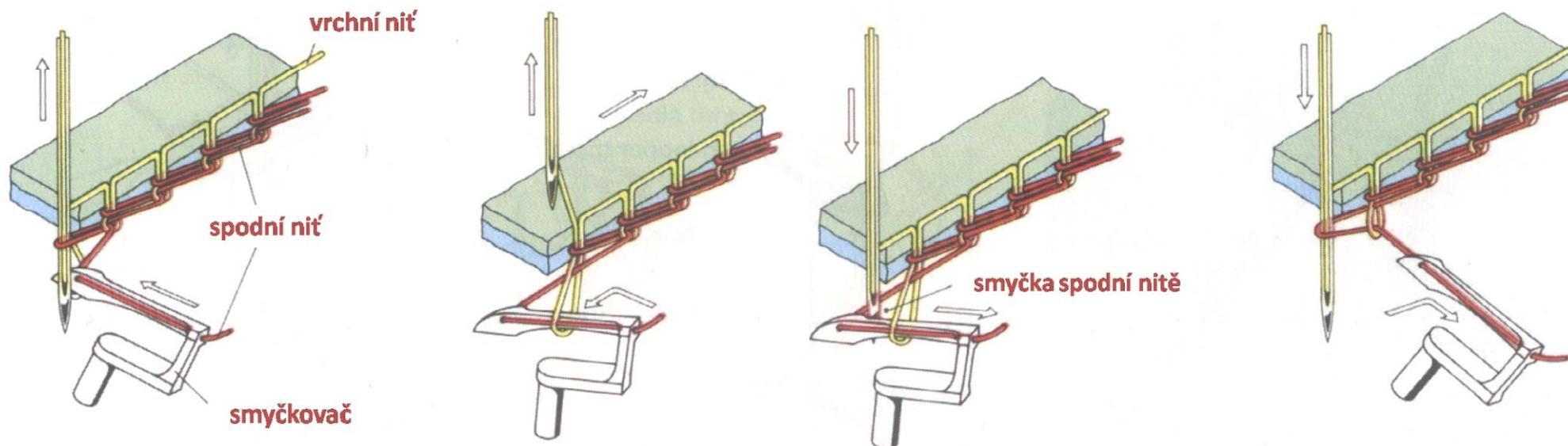

1. Zachycení smyčky vrchní nitě: pohyb smyčkovače za jehlou, pohyb jehly nahoru z dolní úvrati, smyčkovač zachycuje smyčku z vrchní nitě;

2. V krajní přední poloze se smyčkovač odkloní, a nastaví tak svou nit pod hrot jehly;

3. Návrat smyčkovače do zadní krajní polohy: jehla jde dolů – pohyb před jehlou a jeho nit vytvoří smyčku, podavač posune materiál;

4. V zadní krajní poloze se smyčkovač opět odkloní a vrací se do výchozí polohy, jehla jde nahoru a smyčkovač zachycuje novou smyčku.

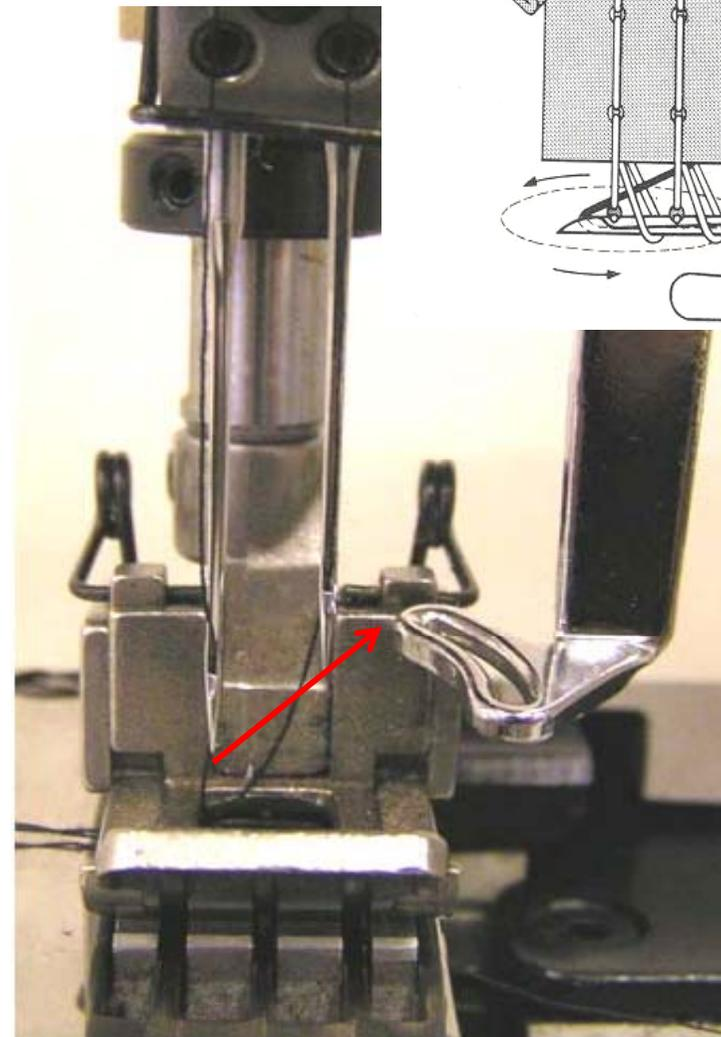
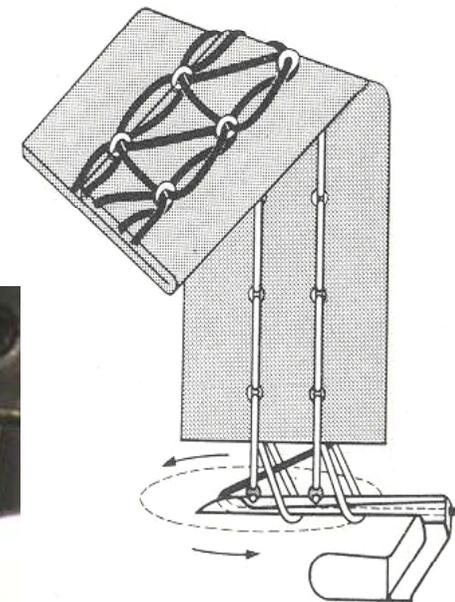
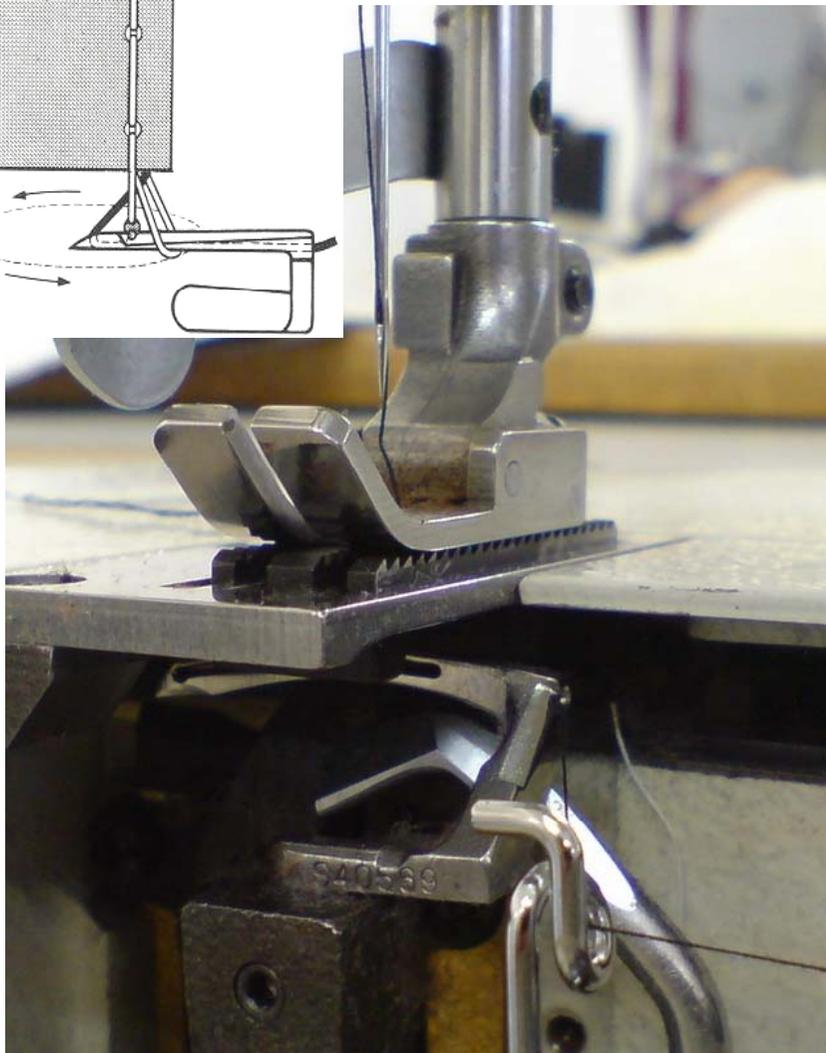
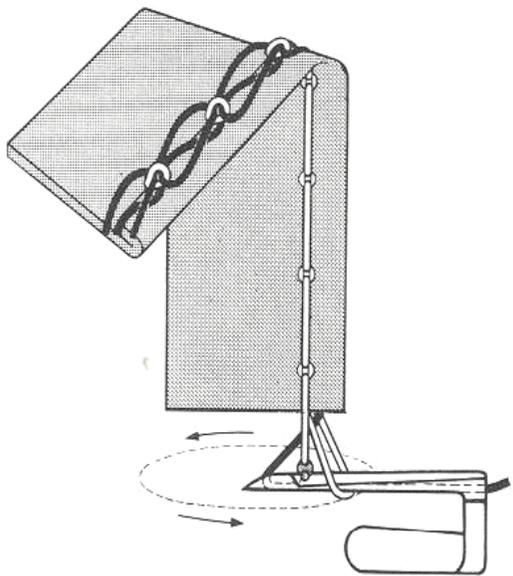

Tvorba obnitkovacího stehu – třída 504 (třínitný obnitkovací steh)

- dva kývavé smyčkovače (4) - vedou spodní nitě, levý – pracuje pod stehovou deskou a pravý smyčkovač nad stehovou deskou
- spodní diferenciální podávání

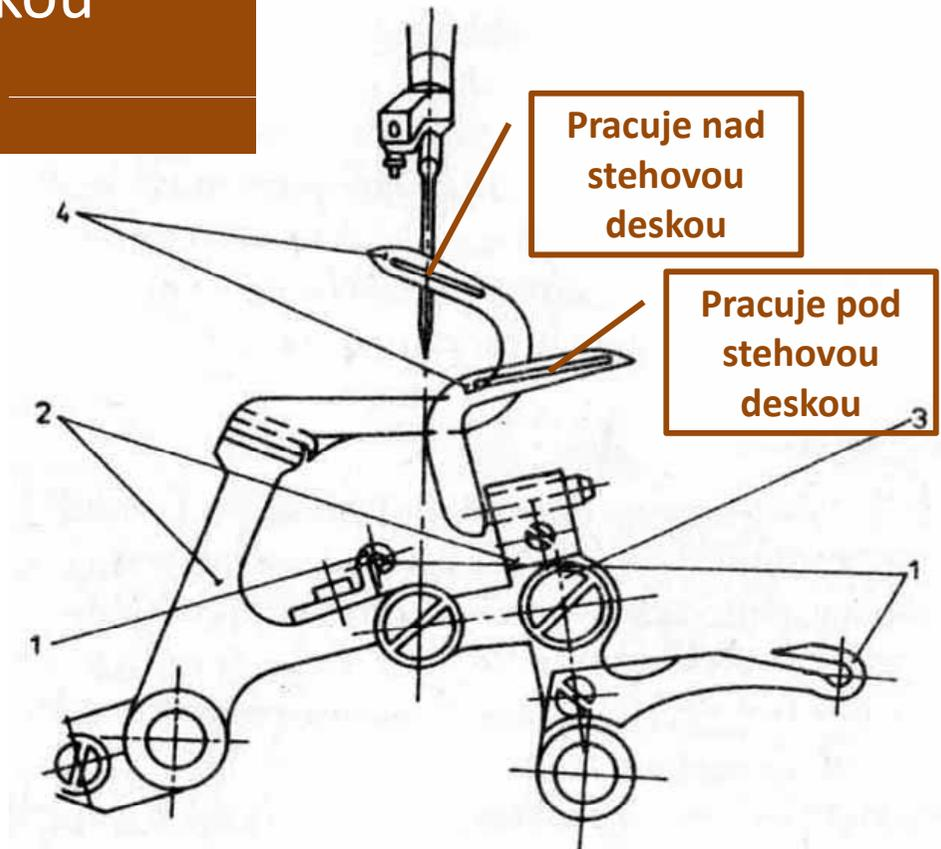

Postup tvorby stehu třídy 504:

1. smyčka z vrchní nitě **je zachycena hrotem levého smyčkovače**, zoubky podavače vystupují nad stehovou deskou;

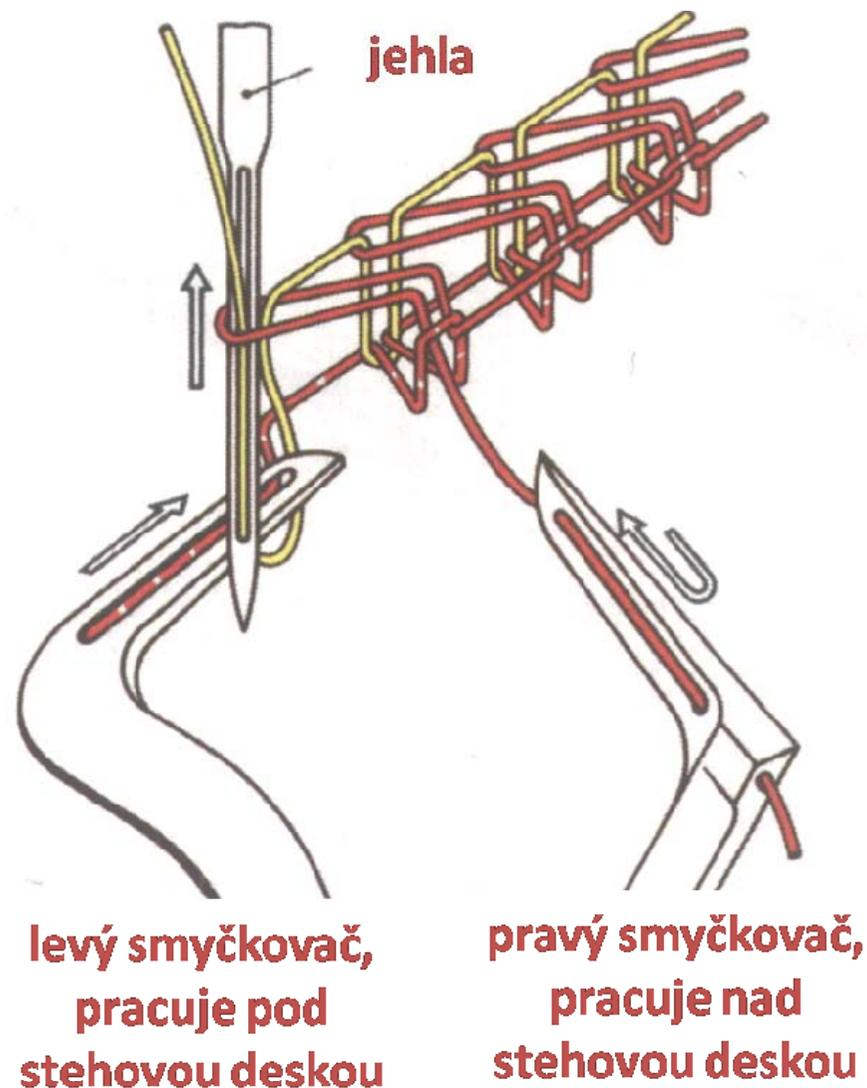

Postup tvorby stehu třídy 504:

2. **smyčka levého smyčkovače je zachycena hrotem pravého smyčkovače**, zoubky podavače jsou nad stehovou deskou;
3. jehla se pohybuje dolů a pravý smyčkovač přenáší smyčku levého smyčkovače přes okraj šitého materiálu, pohyb pravého smyčkovače nad stehovou deskou, podavač posune materiál;
4. jehla prochází předloženo smyčkou pravého smyčkovače a propichuje materiál, smyčkovače se vrací do krajních výchozích poloh, podavač klesá pod stehovou deskou.

